

AD ČOKOLEND, PARAĆIN

MB 07638876

PIB 102015476

Odbor direktora Akcionarskog društva Čokolend Paraćin, Skupštini Društva, za njenu redovnu sednicu koja je zakazana za 29. jun 2017. godine dostavlja na razmatranje i usvajanje sledeći

I Z V E Š T A J

Odbora direktora AD Čokolend

Paraćin

Odbor direktora je imenovan na sednici Skupštine održanoj dana 21.02.2015. godine. Odbor direktora ima tri člana. U odnosu na prethodni saziv članovi odbora su uglavnom ostali isti, osim što je član Odbora direktora i Predsednik odbora direktora Dušan Stojanović, podneo ostavku sa danom 10.03.2017. godine, a umesto njega izabran je Miroslav Aleksa.

Tokom 2016. godine poslove iz svoje nadležnosti Odbor direktora obavljao je:

- Kroz održavanje redovnih sednica na kojima su razmatrana razna pitanja, donošene odgovarajuće odluke i preduzimate druge potrebne radnje iz delokruga rada Odbora direktora;
- Dostavljanje izveštaja većinskom vlasniku;
- Pripremanje i utvrđivanje Poslovne politike za 2017. godinu;
- Razmatranje Izveštaja Komisije za reviziju i službe unutrašnjeg nadzora poslovanja;
- Druge vidove rada i postupanja u cilju ostvarivanja poslova iz svoje nadležnosti.

U toku 2016. godine Odbor direktora je održao 13 redovnih sednica. Dobro pripremljene sednice Odbora direktora imale su poseban značaj za efikasan rad ovog organa.

Sednice su održavane u prisustvu svih njenih članova, a odluke su donošene jednoglasno. Poseban kvalitet u radu Odbora direktora predstavljala je stalna komunikacija i razmena mišljenja između članova Odbora direktora, njihovo međusobno lično i profesionalno uvažavanje.

Intenzitet konkurencije, različiti konkurentski pritisci, izazovi i ograničenja vezani za stanje kupovne moći stanovništva, nametali su potrebu sveobuhvatne analize poslovanja po profitnim centrima i unapređenja efikasnosti poslovanja.

AD Čokolend je u 2016. godini uložio 42.000.000.- dinara u investicije. Rezultat ovoga i prethodno navedenog je realan rast prometa i povećanje tržišnog učešća.

Rad Odbora direktora nisu samo opredeljivale aktivnosti usmerene na unapređenje operativne efikasnosti Društva. Naime, na sednicama je posebna pažnja bila posvećena nadzoru uspešnosti sprovođenja strategije razvoja Društva za period 2016-2017. godine, njenom preispitivanju i potrebnim prilagođavanjima. Posledično AD Čokolend je time faktički postalo preduzeće koje je vođeno strategijom. To znači da je strategija u epicentru menadžment procesa, odnosno da se na osnovu strategije donose odgovarajuće prateće planske odluke i da su različite aktivnosti, poslovne funkcije, organizacioni delovi i pojedinci maksimalno usmereni na implementaciju utvrđene strategije.

Odbor direktora Skupštinu društva izveštava i o sledećem:

- Finansijski izveštaji AD Čokolend za 2016. godinu sačinjeni su u skladu sa propisima, sveobuhvatni su, sa realnim sagledavanjem stanja i sačinjeni su u skladu sa računovodstvenim propisima i međunarodnim standardima, odnosno usvojenim računovodstvenim politikama i praksom finansijskog izveštavanja. Sve materijalno značajne stavke u navedenim izveštajima analitički su prikazane i obrazložene, tako da korisnici tih izveštaja mogu da steknu potpunu sliku o imovini, obavezama, prihodima i ostvarenom rezultatu;
- Poslovanje AD Čokolend u svim svojim segmentima usklađeno je sa zakonom i drugim propisima, opštim i pojedinačnim aktima Društva, s tim da nije bilo slučajeva kršenja propisa u poslovanju.
- Model korporativnog upravljanja Društva je usklađen sa usvojenim Kodeksom korporativnog upravljanja i nije bilo prigovora akcionara po tom osnovu. Redovno se, isto tako, prate sve izmene u zakonskoj regulativi i vrši usklađivanje akata Društva i poslovanja sa tim izmenama;
- Izabrani i ovlašćeni revizor Finodit d.o.o. Beograd, koji je vršio reviziju poslovanja u 2016. godini, ispunjava sve uslove propisane zakonom i

međunarodnim standardima u pogledu kvalifikovanosti i nezavisnosti u odnosu na Društvo.

Smatram da je Odbor direktora svojim radom u 2016. godini ostvario sve poslove i zadatke koje mu aktima Društva i zakonom pripadaju u nadležnost, da su isti obavljani u svemu u skladu sa zakonom i opštim aktima Društva i da je ispunio obaveze koje mu je Skupština Društva svojim izborom poverila.

U Paraćinu,

25. aprila 2017. Godine

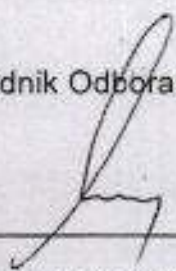

Predsednik Odbora direktora

Miroslav Aleksa, s.r

Na osnovu čl. 367. st. 1. tač. 3. kao i čl. 398 Zakona o privrednim društvima ("Sl. glasnik RS", br. 36/2011, 99/2011, 83/2014 - dr. zakon i 5/2015) i čl. 60 Statuta AKCIONARSKOG DRUŠTVA FABRIKA ČOKOLADNIH PROIZVODA ČOKOLEND PARAĆIN, ul. Đurađa Brankovića br. 11, PIB 102015476, mat.br. 07638876 Odbor direktora na sednici održanoj dana 29.05.2017 godine usvaja i upućuje Skupštini sledeći predlog odluke :

Na osnovu člana 329., 470. i 471. Zakona o privrednim društvima ("Sl. glasnik RS", br. 36/2011, 99/2011, 83/2014 - dr. zakon i 5/2015) i čl. 35. Statuta AKCIONARSKOG DRUŠTVA FABRIKA ČOKOLADNIH PROIZVODA ČOKOLEND PARAĆIN, ul. Đurađa Brankovića br. 11, PIB 102015476, mat.br. 07638876 (u daljem tekstu: Društvo), Skupština na redovnoj sednici održanoj dana 29.06.2017 godine donosi sledeću :

ODLUKU

DAJE SE SAGLASNOST na zaključene Ugovore o zajmu između Zajmodavca BALKANTRON DOO PARAĆIN i Zajmoprimca AKCIONARSKO DRUŠTVO FABRIKA ČOKOLADNIH PROIZVODA ČOKOLEND PARAĆIN u ukupnom iznosu od 77.904.000,00 dinara i to :

Zajmodavac	Zajmoprimac	Datum	Iznos
BALKANTRON DOO	AD ČOKOLEND	11.01.2016	130.000
BALKANTRON DOO	AD ČOKOLEND	12.01.2016	1.355.000
BALKANTRON DOO	AD ČOKOLEND	19.01.2016	26.000
BALKANTRON DOO	AD ČOKOLEND	20.01.2016	230.000
BALKANTRON DOO	AD ČOKOLEND	01.02.2016	5.700.000
BALKANTRON DOO	AD ČOKOLEND	02.02.2016	625.000
BALKANTRON DOO	AD ČOKOLEND	03.02.2016	220.000
BALKANTRON DOO	AD ČOKOLEND	03.02.2016	1.720.000
BALKANTRON DOO	AD ČOKOLEND	09.02.2016	1.600.000
BALKANTRON DOO	AD ČOKOLEND	11.02.2016	300.000
BALKANTRON DOO	AD ČOKOLEND	12.02.2016	100.000
BALKANTRON DOO	AD ČOKOLEND	17.02.2016	3.400.000
BALKANTRON DOO	AD ČOKOLEND	19.02.2016	1.227.000
BALKANTRON DOO	AD ČOKOLEND	23.02.2016	1.046.000
BALKANTRON DOO	AD ČOKOLEND	24.02.2016	1.511.000
BALKANTRON DOO	AD ČOKOLEND	25.02.2016	310.000
BALKANTRON DOO	AD ČOKOLEND	29.02.2016	2.300.000
BALKANTRON DOO	AD ČOKOLEND	01.03.2016	1.000.000
BALKANTRON DOO	AD ČOKOLEND	02.03.2016	1.700.000
BALKANTRON DOO	AD ČOKOLEND	03.03.2016	700.000
BALKANTRON DOO	AD ČOKOLEND	04.03.2016	1.100.000
BALKANTRON DOO	AD ČOKOLEND	11.03.2016	300.000
BALKANTRON DOO	AD ČOKOLEND	14.03.2016	300.000
BALKANTRON DOO	AD ČOKOLEND	16.03.2016	150.000
BALKANTRON DOO	AD ČOKOLEND	17.03.2016	730.000

BALKANTRON DOO	AD ČOKOLEND	21.03.2016	160.000
BALKANTRON DOO	AD ČOKOLEND	23.03.2016	350.000
BALKANTRON DOO	AD ČOKOLEND	29.03.2016	760.000
BALKANTRON DOO	AD ČOKOLEND	30.03.2016	1.450.000
BALKANTRON DOO	AD ČOKOLEND	31.03.2016	470.000
BALKANTRON DOO	AD ČOKOLEND	05.04.2016	1.750.000
BALKANTRON DOO	AD ČOKOLEND	06.04.2016	300.000
BALKANTRON DOO	AD ČOKOLEND	26.04.2016	55.000
BALKANTRON DOO	AD ČOKOLEND	27.04.2016	1.594.000
BALKANTRON DOO	AD ČOKOLEND	10.05.2016	360.000
BALKANTRON DOO	AD ČOKOLEND	11.05.2016	4.000.000
BALKANTRON DOO	AD ČOKOLEND	16.05.2016	1.240.000
BALKANTRON DOO	AD ČOKOLEND	23.05.2016	700.000
BALKANTRON DOO	AD ČOKOLEND	26.05.2016	1.400.000
BALKANTRON DOO	AD ČOKOLEND	27.05.2016	1.800.000
BALKANTRON DOO	AD ČOKOLEND	31.05.2016	1.100.000
BALKANTRON DOO	AD ČOKOLEND	02.06.2016	830.000
BALKANTRON DOO	AD ČOKOLEND	10.06.2016	4.000.000
BALKANTRON DOO	AD ČOKOLEND	16.06.2016	450.000
BALKANTRON DOO	AD ČOKOLEND	20.06.2016	200.000
BALKANTRON DOO	AD ČOKOLEND	21.06.2016	170.000
BALKANTRON DOO	AD ČOKOLEND	22.06.2016	1.595.000
BALKANTRON DOO	AD ČOKOLEND	23.06.2016	1.200.000
BALKANTRON DOO	AD ČOKOLEND	24.06.2016	90.000
BALKANTRON DOO	AD ČOKOLEND	29.06.2016	150.000
BALKANTRON DOO	AD ČOKOLEND	25.07.2016	120.000
BALKANTRON DOO	AD ČOKOLEND	17.10.2016	2.200.000
BALKANTRON DOO	AD ČOKOLEND	18.10.2016	850.000
BALKANTRON DOO	AD ČOKOLEND	28.10.2016	450.000
BALKANTRON DOO	AD ČOKOLEND	31.10.2016	200.000
BALKANTRON DOO	AD ČOKOLEND	01.11.2016	1.900.000
BALKANTRON DOO	AD ČOKOLEND	02.11.2016	500.000
BALKANTRON DOO	AD ČOKOLEND	07.11.2016	2.550.000
BALKANTRON DOO	AD ČOKOLEND	08.11.2016	900.000
BALKANTRON DOO	AD ČOKOLEND	09.11.2016	400.000
BALKANTRON DOO	AD ČOKOLEND	18.11.2016	1.760.000
BALKANTRON DOO	AD ČOKOLEND	21.11.2016	5.020.000
BALKANTRON DOO	AD ČOKOLEND	22.11.2016	6.000.000
BALKANTRON DOO	AD ČOKOLEND	28.11.2016	1.100.000

*navedení iznosu su u RSD

OBRAZLOŽENJE

U čl. 329 Zakona o privrednim društvima ("Sl. glasnik RS", br. 36/2011, 99/2011, 83/2014 - dr. zakon i 5/2015) i čl. 35 Statuta Društva određeno je da Skupština odlučuje o izmenama statuta; povećanju ili smanjenju osnovnog kapitala, kao i svakoj emisiji hartija od vrednosti; broju odobrenih akcija; promenama prava ili povlastica bilo koje klase akcija; statusnim promenama i promenama pravne forme; sticanju i raspolaganju imovinom velike vrednosti; raspodeli dobiti i pokriću gubitaka; usvajanju finansijskih izveštaja, kao i izveštaja revizora ako su finansijski izveštaji bili predmet revizije; usvajanju izveštaja odbora direktora, odnosno nadzornog odbora ako je upravljanje društvom dvodomno; naknadama direktorima, odnosno članovima nadzornog odbora ako je upravljanje društvom dvodomno, odnosno pravilima za njihovo određivanje, uključujući i naknadu koja se isplaćuje u akcijama i drugim hartijama od vrednosti društva; imenovanju i razrešenju direktora; imenovanju i razrešenju članova nadzornog odbora, ako je upravljanje društvom dvodomno; pokretanju postupka likvidacije, odnosno podnošenju predloga za stečaj društva; izboru revizora i naknadi za njegov rad; drugim pitanjima koja su u skladu sa ovim zakonom stavljena na dnevni red sednice skupštine; drugim pitanjima u skladu sa ovim zakonom i statutom.

U čl. 470 st. 1. i st. 2. Zakona o privrednim društvima ("Sl. glasnik RS", br. 36/2011, 99/2011, 83/2014 - dr. zakon i 5/2015) određeno je ako društvo stiće, odnosno raspolaže imovinom čija nabavna i/ili prodajna i/ili tržišna vrednost u momentu donošenja odluke o tome predstavlja 30% ili više od knjigovodstvene vrednosti ukupne imovine društva iskazane u poslednjem godišnjem bilansu stanja, smatra se da društvo stiće, odnosno raspolaže imovinom velike vrednosti; Pod sticanjem, odnosno raspolaganjem imovinom velike vrednosti smatra se sticanje, odnosno raspolaganje imovinom na bilo koji način, uključujući naročito kupovinu, prodaju, zakup, razmenu, uspostavljanje založnog prava i hipoteke, zaključenje ugovora o kreditu i zajmu, davanje jemstva i garancija, i preduzimanje bilo koje druge radnje kojom nastaje obaveza za društvo.

U čl. 470 st. 5. Zakona o privrednim društvima ("Sl. glasnik RS", br. 36/2011, 99/2011, 83/2014 - dr. zakon i 5/2015) određeno je da sticanje, odnosno raspolaganje imovinom velike vrednosti može se sprovesti ako to sticanje, odnosno raspolaganje prethodno ili naknadno odobri skupština.

Imajući sve navedeno u vidu, a posebno činjenicu neophodnosti zaključenih ugovora radi održanja likvidnosti društva doneta je odluka kao u dispozitivu.

U Paraćinu, 29.06.2017 godine.

Predsednik skupštine,

Predsednik odbora direktora,

S.r. _____
Miroslav Aleksa



_____ S.r.
Nenad Jovanović

Na osnovu čl. 367. st. 1. tač. 3. kao i čl. 398 Zakona o privrednim društvima ("Sl. glasnik RS", br. 36/2011, 99/2011, 83/2014 - dr. zakon i 5/2015) j čl. 60 Statuta AKCIONARSKOG DRUŠTVA FABRIKA ČOKOLADNIH PROIZVODA ČOKOLEND PARAĆIN, ul. Đurađa Brankovića br. 11, PIB 102015476, mat.br. 07638876 Odbor direktora na sednici održanoj dana 29.05.2017 godine usvaja i upućuje Skupštini sledeći predlog odluke :

Na osnovu člana 329. Zakona o privrednim društvima ("Sl. glasnik RS", br. 36/2011, 99/2011, 83/2014 - dr. zakon i 5/2015) i čl. 35. Statuta AKCIONARSKOG DRUŠTVA FABRIKA ČOKOLADNIH PROIZVODA ČOKOLEND PARAĆIN, ul. Đurađa Brankovića br. 11, PIB 102015476, mat.br. 07638876 (u daljem tekstu: Društvo), Skupština na redovnoj sednici održanoj dana 29.06.2017 godine donosi sledeću :

ODLUKU

1. BIRA SE FINODIT DOO BEOGRAD za revizora AKCIONARSKOG DRUŠTVA FABRIKA ČOKOLADNIH PROIZVODA ČOKOLEND PARAĆIN, ul. Đurađa Brankovića br. 11, PIB 102015476, mat.br. 07638876 za 2017 godinu.
2. Ova odluka stupa na snagu danom donošenja.

OBRAZLOŽENJE

U čl. 329 Zakona o privrednim društvima ("Sl. glasnik RS", br. 36/2011, 99/2011, 83/2014 - dr. zakon i 5/2015) i čl. 35 Statuta Društva određeno je da Skupština odlučuje o izmenama statuta; povećanju ili smanjenju osnovnog kapitala, kao i svakoj emisiji hartija od vrednosti; broju odobrenih akcija; promenama prava ili povlastica bilo koje klase akcija; statusnim promenama i promenama pravne forme; sticanju i raspolaganju imovinom velike vrednosti; raspodeli dobiti i pokriću gubitaka; usvajanju finansijskih izveštaja, kao i izveštaja revizora ako su finansijski izveštaji bili predmet revizije; usvajanju izveštaja odbora direktora, odnosno nadzornog odbora ako je upravljanje društvom dvodomno; naknadama direktorima, odnosno članovima nadzornog odbora ako je upravljanje društvom dvodomno, odnosno pravilima za njihovo određivanje, uključujući i naknadu koja se isplaćuje u akcijama i drugim hartijama od vrednosti društva; imenovanju i razrešenju direktora; imenovanju i razrešenju članova nadzornog odbora, ako je upravljanje društvom dvodomno; pokretanju postupka likvidacije, odnosno podnošenju predloga za stečaj društva; izboru revizora i naknadi za njegov rad; drugim pitanjima koja su u skladu sa ovim zakonom stavljena na dnevni red sednice skupštine; drugim pitanjima u skladu sa ovim zakonom i statutom.

Imajući navedeno u vidu doneta je odluka kao u dispozitivu.

U Paraćinu, 29.06.2017 godine.

Predsednik Odbora direktora

s.r.
Miroslav Alekša



Predsednik skupštine,

s.r.

Nenad Jovanović

Na osnovu čl. 367. st. 1. tač. 3. kao i čl. 398 Zakona o privrednim društvima ("Sl. glasnik RS", br. 36/2011, 99/2011, 83/2014 - dr. zakon i 5/2015) i čl. 60 Statuta AKCIONARSKOG DRUŠTVA FABRIKA ČOKOLADNIH PROIZVODA ČOKOLEND PARAĆIN, ul. Đurađa Brankovića br. 11, PIB 102015476, mat.br. 07638876 Odbor direktora na sednici održanoj dana 29.05.2017 godine usvaja i upućuje Skupštini sledeći predlog odluke :

Na osnovu člana 329, 470. i 471. Zakona o privrednim društvima ("Sl. glasnik RS", br. 36/2011, 99/2011, 83/2014 - dr. zakon i 5/2015) i čl. 35. Statuta AKCIONARSKOG DRUŠTVA FABRIKA ČOKOLADNIH PROIZVODA ČOKOLEND PARAĆIN, ul. Đurađa Brankovića br. 11, PIB 102015476, mat.br. 07638876 (u daljem tekstu: Društvo), Skupština na redovnoj sednici održanoj dana 29.06.2017 godine donosi sledeću je :

ODLUKU

DAJE SE SAGLASNOST na zaključene Ugovore o zajmu između Zajmodavca PANPANONIK DOO PARAĆIN i Zajmoprimca AKCIONARSKO DRUŠTVO FABRIKA ČOKOLADNIH PROIZVODA ČOKOLEND PARAĆIN u ukupnom iznosu od 56.543.000,00 dinara i to :

Zajmodavac	Zajmoprimac	Datum	Iznos
PAN PANONIK DOO	AD ČOKOLEND	12.02.2016	1750000
PAN PANONIK DOO	AD ČOKOLEND	12.02.2016	3000000
PAN PANONIK DOO	AD ČOKOLEND	29.02.2016	1396000
PAN PANONIK DOO	AD ČOKOLEND	28.03.2016	1800000
PAN PANONIK DOO	AD ČOKOLEND	27.04.2016	1219000
PAN PANONIK DOO	AD ČOKOLEND	28.06.2016	2000000
PAN PANONIK DOO	AD ČOKOLEND	15.07.2016	400000
PAN PANONIK DOO	AD ČOKOLEND	17.08.2016	20000
PAN PANONIK DOO	AD ČOKOLEND	18.08.2016	630000
PAN PANONIK DOO	AD ČOKOLEND	23.08.2016	150000
PAN PANONIK DOO	AD ČOKOLEND	25.08.2016	3080000
PAN PANONIK DOO	AD ČOKOLEND	06.09.2016	100000
PAN PANONIK DOO	AD ČOKOLEND	08.09.2016	300000
PAN PANONIK DOO	AD ČOKOLEND	12.09.2016	1050000
PAN PANONIK DOO	AD ČOKOLEND	13.09.2016	40000
PAN PANONIK DOO	AD ČOKOLEND	19.09.2016	1050000
PAN PANONIK DOO	AD ČOKOLEND	20.09.2016	520000
PAN PANONIK DOO	AD ČOKOLEND	22.09.2016	430000
PAN PANONIK DOO	AD ČOKOLEND	23.09.2016	300000
PAN PANONIK DOO	AD ČOKOLEND	27.09.2016	1100000
PAN PANONIK DOO	AD ČOKOLEND	29.09.2016	690000
PAN PANONIK DOO	AD ČOKOLEND	30.09.2016	2100000
PAN PANONIK DOO	AD ČOKOLEND	03.10.2016	600000
PAN PANONIK DOO	AD ČOKOLEND	04.10.2016	550000
PAN PANONIK DOO	AD ČOKOLEND	05.10.2016	1000000

PAN PANONIK DOO	AD ČOKOLEND	10.10.2016	365000
PAN PANONIK DOO	AD ČOKOLEND	11.10.2016	800000
PAN PANONIK DOO	AD ČOKOLEND	12.10.2016	200000
PAN PANONIK DOO	AD ČOKOLEND	13.10.2016	240000
PAN PANONIK DOO	AD ČOKOLEND	14.10.2016	300000
PAN PANONIK DOO	AD ČOKOLEND	18.11.2016	75000
PAN PANONIK DOO	AD ČOKOLEND	29.11.2016	5150000
PAN PANONIK DOO	AD ČOKOLEND	30.11.2016	150000
PAN PANONIK DOO	AD ČOKOLEND	01.12.2016	2950000
PAN PANONIK DOO	AD ČOKOLEND	02.12.2016	1228000
PAN PANONIK DOO	AD ČOKOLEND	06.12.2016	1800000
PAN PANONIK DOO	AD ČOKOLEND	09.12.2016	1360000
PAN PANONIK DOO	AD ČOKOLEND	12.12.2016	1140000
PAN PANONIK DOO	AD ČOKOLEND	13.12.2016	676000
PAN PANONIK DOO	AD ČOKOLEND	14.12.2016	880000
PAN PANONIK DOO	AD ČOKOLEND	15.12.2016	300000
PAN PANONIK DOO	AD ČOKOLEND	16.12.2016	1300000
PAN PANONIK DOO	AD ČOKOLEND	23.12.2016	3900000
PAN PANONIK DOO	AD ČOKOLEND	26.12.2016	470000
PAN PANONIK DOO	AD ČOKOLEND	27.12.2016	4390000
PAN PANONIK DOO	AD ČOKOLEND	28.12.2016	1300000
PAN PANONIK DOO	AD ČOKOLEND	29.12.2016	1500000
PAN PANONIK DOO	AD ČOKOLEND	30.12.2016	600000
PAN PANONIK DOO	AD ČOKOLEND	31.12.2016	200000

*navedeni iznosu su u RSD

OBRAZLOŽENJE

U čl. 329 Zakona o privrednim društvima ("Sl. glasnik RS", br. 36/2011, 99/2011, 83/2014 - dr. zakon i 5/2015) i čl. 35 Statuta Društva određeno je da Skupština odlučuje o izmenama statuta, povećanju ili smanjenju osnovnog kapitala, kao i svakoj emisiji hartija od vrednosti; broju odobrenih akcija; promenama prava ili povlastica bilo koje klase akcija; statusnim promenama i promenama pravne forme; sticanju i raspolaganju imovinom velike vrednosti; raspodeli dobiti i pokriću gubitaka; usvajanju finansijskih izveštaja, kao i izveštaja revizora ako su finansijski izveštaji bili predmet revizije; usvajanju izveštaja odbora direktora, odnosno nadzornog odbora ako je upravljanje društvom dvodomno; naknadama direktorima, odnosno članovima nadzornog odbora ako je upravljanje društvom dvodomno, odnosno pravilima za njihovo određivanje, uključujući i naknadu koja se isplaćuje u akcijama i drugim hartijama od vrednosti društva; imenovanju i razrešenju direktora; imenovanju i razrešenju članova nadzornog odbora, ako je upravljanje društvom dvodomno; pokretanju postupka likvidacije, odnosno podnošenju predloga za stečaj društva; izboru revizora i naknadi za njegov rad; drugim pitanjima koja su u skladu sa ovim zakonom stavljena na dnevni red sednice skupštine; drugim pitanjima u skladu sa ovim zakonom i statutom.

U čl. 470 st. 1. i st. 2. Zakona o privrednim društvima ("Sl. glasnik RS", br. 36/2011, 99/2011, 83/2014 - dr. zakon i 5/2015) određeno je ako društvo stiče, odnosno raspolože imovinom čija nabavna i/ili prodajna i/ili tržišna vrednost u momentu donošenja odluke o tome predstavlja 30% ili više od

knjigovodstvene vrednosti ukupne imovine društva iskazane u poslednjem godišnjem bilansu stanja, smatra se da društvo stiče, odnosno raspolože imovinom velike vrednosti; Pod sticanjem, odnosno raspolaganjem imovinom velike vrednosti smatra se sticanje, odnosno raspolaganje imovinom na bilo koji način, uključujući naročito kupovinu, prodaju, zakup, razmenu, uspostavljanje založnog prava i hipoteke, zaključenje ugovora o kreditu i zajmu, davanje jemstva i garancija, i preduzimanje bilo koje druge radnje kojom nastaje obaveza za društvo.

U čl. 470 st. 5. Zakona o privrednim društvima ("Sl. glasnik RS", br. 36/2011, 99/2011, 83/2014 - dr. zakon i 5/2015) određeno je da sticanje, odnosno raspolaganje imovinom velike vrednosti može se sprovesti ako to sticanje, odnosno raspolaganje prethodno ili naknadno odobri skupština.

Imajući sve navedeno u vidu, a posebno činjenicu neophodnosti zaključenih ugovora radi održanja likvidnosti društva doneta je odluka kao u dispozitivu.

U Paraćinu, 29.06.2017 godine.

Predsednik skupštine,

s.r.

Nenad Jovanović

Predsednik odbora direktora,

s.r.

Miroslav Aleksa



Na osnovu čl. 367. st. 1. tač. 3. kao i čl. 398 Zakona o privrednim društvima ("Sl. glasnik RS", br. 36/2011, 99/2011, 83/2014 - dr. zakon i 5/2015) i čl. 60 Statuta AKCIONARSKOG DRUŠTVA FABRIKA ČOKOLADNIH PROIZVODA ČOKOLEND PARAĆIN, ul. Đurađa Brankovića br. 11, PIB 102015476, mat.br. 07638876 Odbor direktora na sednici održanoj dana 29.05.2017 godine usvaja i upućuje Skupštini sledeći predlog odluke :

Na osnovu člana 329., 470 i 471. Zakona o privrednim društvima ("Sl. glasnik RS", br. 36/2011, 99/2011, 83/2014 - dr. zakon i 5/2015) i čl. 35. Statuta AKCIONARSKOG DRUŠTVA FABRIKA ČOKOLADNIH PROIZVODA ČOKOLEND PARAĆIN, ul. Đurađa Brankovića br. 11, PIB 102015476, mat.br. 07638876 (u daljem tekstu: Društvo), Skupština na redovnoj sednici održanoj dana 29.06.2017 godine donosi sledeću :

ODLUKU

DAJE SE SAGLASNOST na Ugovor o lizingu br. 010123 od 14.02.2017 godine kao i Aneks ugovora o finansijskom lizingu br. 1 od 14.02.2017 godine koji su zaključeni između AKCIONARSKO DRUŠTVO FABRIKA ČOKOLADNIH PROIZVODA ČOKOLEND PARAĆIN, ul. Đurađa Brankovića br. 11, PIB 102015476, mat.br. 07638876 i SOGELEASE Srbija d.o.o.

OBRAZLOŽENJE

U čl. 329 Zakona o privrednim društvima ("Sl. glasnik RS", br. 36/2011, 99/2011, 83/2014 - dr. zakon i 5/2015) i čl. 35 Statuta Društva određeno je da Skupština odlučuje o izmenama statuta; povećanju ili smanjenju osnovnog kapitala, kao i svakoj emisiji hartija od vrednosti; broju odobrenih akcija; promenama prava ili povlastica bilo koje klase akcija; statusnim promenama i promenama pravne forme; sticanju i raspolaganju imovinom velike vrednosti; raspodeli dobiti i pokriću gubitaka; usvajanju finansijskih izveštaja, kao i izveštaja revizora ako su finansijski izveštaji bili predmet revizije; usvajanju izveštaja odbora direktora, odnosno nadzornog odbora ako je upravljanje društvom dvodomno; naknadama direktorima, odnosno članovima nadzornog odbora ako je upravljanje društvom dvodomno, odnosno pravilima za njihovo određivanje, uključujući i naknadu koja se isplaćuje u akcijama i drugim hartijama od vrednosti društva; imenovanju i razrešenju direktora; imenovanju i razrešenju članova nadzornog odbora, ako je upravljanje društvom dvodomno; pokretanju postupka likvidacije, odnosno podnošenju predloga za stečaj društva; izboru revizora i naknadi za njegov rad; drugim pitanjima koja su u skladu sa ovim zakonom stavljena na dnevni red sednice skupštine; drugim pitanjima u skladu sa ovim zakonom i statutom.

U čl. 470 st. 1. i st. 2. Zakona o privrednim društvima ("Sl. glasnik RS", br. 36/2011, 99/2011, 83/2014 - dr. zakon i 5/2015) određeno je ako društvo stiče, odnosno raspolaže imovinom čija nabavna i/ili prodajna i/ili tržišna vrednost u momentu donošenja odluke o tome predstavlja 30% ili više od knjigovodstvene vrednosti ukupne imovine društva iskazane u poslednjem godišnjem bilansu stanja, smatra se da društvo stiče, odnosno raspolaže imovinom velike vrednosti. Pod sticanjem, odnosno raspolaganjem imovinom velike vrednosti smatra se sticanje, odnosno raspolaganje imovinom na bilo koji način, uključujući naročito kupovinu, prodaju, zakup, razmenu, uspostavljanje založnog prava i hipoteke, zaključenje ugovora o kreditu i zajmu, davanje jemstva i garancija, i preduzimanje bilo koje druge radnje kojom nastaje obaveza za društvo.

U čl. 470 st. 5. Zakona o privrednim društvima ("Sl. glasnik RS", br. 36/2011, 99/2011, 83/2014 - dr. zakon i 5/2015) određeno je da sticanje, odnosno raspolaganje imovinom velike vrednosti može se sprovesti ako to sticanje, odnosno raspolaganje prethodno ili naknadno odobri skupština.

Odlukom odbora direktora br. KO10 od 14.02.2017 godine usvojena je ponuda br. 010123 SOGELEASE Srbija doo i ovlašćen je generalni direktor Stanica Petrović da zaključi Ugovor o lizingu br. 010123 od 14.02.2017 godine kao i Aneks ugovora o finansijskom lizingu br. 1 od 14.02.2017 godine. Imajući sve navedeno u vidu doneta je odluka kao u dispozitivu.

U Paraćinu, 29.06.2017 godine.

Predsednik skupštine,

_____ s.r.

Nenad Jovanović

Predsednik odbora direktora,

_____ s.r.

Miroslav Aleksa



Na osnovu čl. 367. st. 1. tač. 3. kao i čl. 398 Zakona o privrednim društvima ("Sl. glasnik RS", br. 36/2011, 99/2011, 83/2014 - dr. zakon i 5/2015) i čl. 60 Statuta AKCIONARSKOG DRUŠTVA FABRIKA ČOKOLADNIH PROIZVODA ČOKOLEND PARAĆIN, ul. Đurađa Brankovića br. 11, PIB 102015476, mat.br. 07638876 Odbor direktora na sednici održanoj dana 29.05.2017 godine usvaja i upućuje Skupštini sledeći predlog odluke :

Na osnovu člana 329. i člana 270. Zakona o privrednim društvima ("Sl. glasnik RS", br. 36/2011, 99/2011, 83/2014 - dr. zakon i 5/2015) i čl. 35. Statuta AKCIONARSKOG DRUŠTVA FABRIKA ČOKOLADNIH PROIZVODA ČOKOLEND PARAĆIN, ul. Đurađa Brankovića br. 11, PIB 102015476, mat.br. 07638876 (u daljem tekstu: Društvo), Skupština na redovnoj sednici održanoj dana 29.06.2017 godine donosi sledeću :

ODLUKU

1. Dobit ostvarena poslovanjem za 2016 godinu AKCIONARSKOG DRUŠTVA FABRIKA ČOKOLADNIH PROIZVODA ČOKOLEND PARAĆIN, ul. Đurađa Brankovića br. 11, PIB 102015476, mat.br. 07638876 u iznosu od 1.624.000,00 dinara zadržava se kao neraspoređena dobit.
2. Ova odluka stupa na snagu danom donošenja.

OBRAZLOŽENJE

U čl. 329 Zakona o privrednim društvima ("Sl. glasnik RS", br. 36/2011, 99/2011, 83/2014 - dr. zakon i 5/2015) i čl. 35 Statuta Društva određeno je da Skupština odlučuje o izmenama statuta; povećanju ili smanjenju osnovnog kapitala, kao i svakoj emisiji hartija od vrednosti; broju odobrenih akcija; promenama prava ili povlastica bilo koje klase akcija; statusnim promenama i promenama pravne forme; sticanju i raspolaganju imovinom velike vrednosti; raspodeli dobiti i pokriću gubitaka; usvajanju finansijskih izveštaja, kao i izveštaja revizora ako su finansijski izveštaji bili predmet revizije; usvajanju izveštaja odbora direktora, odnosno nadzornog odbora ako je upravljanje društvom dvodomo; naknadama direktorima, odnosno članovima nadzornog odbora ako je upravljanje društvom dvodomo, odnosno pravilima za njihovo određivanje, uključujući i naknadu koja se isplaćuje u akcijama i drugim hartijama od vrednosti društva; imenovanju i razrešenju direktora; imenovanju i razrešenju članova nadzornog odbora, ako je upravljanje društvom dvodomo; pokretanju postupka likvidacije, odnosno podnošenju predloga za stečaj društva; izboru revizora i naknadi za njegov rad; drugim pitanjima koja su u skladu sa ovim zakonom stavljena na dnevni red sednice skupštine; drugim pitanjima u skladu sa ovim zakonom i statutom.

U čl. 270 st. 1. Zakona o privrednim društvima ("Sl. glasnik RS", br. 36/2011, 99/2011, 83/2014 - dr. zakon i 5/2015) određeno je da p o usvajanju finansijskih izveštaja za poslovnu godinu dobit te godine raspoređuje se sledećim redom: 1) za pokriće gubitaka prenesenih iz ranijih godina; 2) za rezerve, ako su one predviđene posebnim zakonom (zakonske rezerve).

Imajući navedeno u vidu doneta je odluka kao u dispozitivu.

U Paraćinu, 29.06.2017 godine.

Predsednik Odbora direktora

s.r.
Miroslav Aleksa



Predsednik skupštine,

s.r.

Nenad Jovanović

Na osnovu člana 335., člana 365. i člana 398. stav 1. tačka 8. Zakona o privrednim društvima ("Sl. glasnik RS", br. 36/2011, 99/2011, 83/2014 - dr. zakon i 5/2015) i člana 39. Statuta AKCIONARSKO DRUŠTVO FABRIKA ČOKOLADNIH PROIZVODA ČOKOLEND PARAČIN, ul. Đurađa Brankovića br. 11, PIB 102015476, mat.br. 07638876 (u daljem tekstu: Društvo), a u skladu sa članom 65. stav 2. tačka 1) Zakona o tržištu kapitala ("Sl. glasnik RS", br. 31/2011, 112/2015 i 108/2016), Odbor direktora Društva, dana 29.05.2017 godine doneo je:

ODLUKU O SAZIVANJU REDOVNE SEDNICE SKUPŠTINE AKCIONARA

I SAZIVANJE REDOVNE SKUPŠTINE

Saziva se redovna sednica Skupštine akcionara Društva koja će se održati dana 29.06.2017. godine sa početkom u 12:00 časova u Paraćinu na adresi Đurađa Brankovića br. 11.

II JAVNI POZIV ZA SEDNICU

Odluka o sazivanju redovne sednice Skupštine akcionara ujedno predstavlja i javni poziv akcionarima za učešće na Skupštini koji se upućuje dana 29.05.2017. godine.

Javni poziv objavljuje se na internet stranici Društva (www.cokolend.rs), na internet stranici Registra privrednih subjekata Agencije za privredne registre i na internet stranici Beogradske berze a.d. Beograd. Na dan sazivanja Skupštine akcionara ukupan broj emitovanih akcija iznosi 25.000, od toga 25.000 akcija sa pravom glasa po svim tačkama dnevnog reda.

III PRETHODNI POSTUPAK I DNEVNI RED

Prethodni postupak :

1. Imenovanje zapisničara i Komisije za glasanje
2. Utvrđivanje učesnika Skupštine
3. Utvrđivanje kvoruma

Dnevni red :

1. Odluka o usvajanju zapisnika sa prethodne sednice Skupštine akcionara od 25.06.2016 godine.
2. Odluka o usvajanju godišnjeg izveštaja Odbora direktora o poslovanju za 2016. godinu
3. Odluka o usvajanju Godišnji finansijskih izveštaja za 2016. godinu
4. Odluka o usvajanju Izveštaja revizora o poslovanju za 2016. godinu
5. Odluka o rasporedli dobiti za 2016. godinu
6. Odluke o izboru revizora za 2017. Godinu
7. Odluka o davanju saglasnosti na zaključene ugovore o zajmu zajmodavca BALKANTRON DOO PARAČIN i zajmoprimca AKCIONARSKO DRUŠTVO FABRIKA ČOKOLADNIH PROIZVODA ČOKOLEND PARAČIN
8. Odluka o davanju saglasnosti na zaključene ugovore o zajmu zajmodavca PANPANONIK DOO PARAČIN i zajmoprimca AKCIONARSKO DRUŠTVO FABRIKA ČOKOLADNIH PROIZVODA ČOKOLEND PARAČIN
9. Odluka o davanju saglasnosti na zaključeni u Ugovor o lizingu br. 010123 od 14.02.2017 godine kao i Aneks ugovora o finansijskom lizingu br. 1 od 14.02.2017 godine

IV PREUZIMANJE MATERIJALA ZA SEDNICU

Predlog odluka i materijal za sednicu Skupštine dostupni su akcionarima na internet stranici Društva (www.cokolend.rs) ili se mogu preuzeti u sedištu Društva u ulici Đurađa Brankovića br. 11 u Paraćinu, svakog radnog dana od 10:00 do 12:00 časova, od dana objavljivanja poziva do dana održavanja sednice.

V DAN AKCIONARA

Dan na koji se utvrđuje lista akcionara za učešće u radu Skupštine (dan akcionara) je deseti dan pre dana održavanja te sednice Skupštine Društva, odnosno 19.05.2017.godine.

Samo akcionari koji su akcionari na taj dan, imaju pravo učešća u radu Skupštine.

VI PRAVA AKCIONARA U VEZI SA UČEŠĆEM NA SEDNICI

Akcionar ima pravo da učestvuje u radu sednice Skupštine, što podrazumeva:

- pravo glasa o pitanjima o kojima glasa njegova klasa akcija i
- pravo na učešće u rasparavi o pitanjima po dnevnom redu Skupštine, uključujući pravo na podnošenje predloga, postavljanje pitanja koja se odnose na dnevni red Skupštine i dobijanje odgovora u skladu sa zakonom, Statutom društva i Poslovníkom o radu Skupštine.

Pravo učešća u radu Skupštine imaju akcionari lično ili može u pisanoj formi dati punomoćje drugom licu da u njegovo ime glasa. Ako punomoćje za glasanje daje fizičko lice, ono mora biti overeno u skladu sa zakonom kojim se uređuje overa potpisa. Ako je punomoćnik pravno lice, ono pravo glasa vrši preko svog zakonskog zastupnika ili drugog za to posebno ovlašćenog lica, koje može isključivo biti član organa tog pravnog lica ili njegov zaposleni. Formular punomoćja za glasanje i formular za glasanje u odsustvu (glasački listić) mogu se preuzeti na internet stranici Društva (www.cokolend.rs) ili u sedištu Društva svakog radnog dana (od 10:00 do 12:00) od dana objavljivanja poziva do dana održavanja sednice.

VII PRAVO NA POSTAVLJANJE PITANJA

Po osnovu učešća u radu Skupštine, akcionar ima pravo da članovima Odbora direktora postavi pitanja, koja se odnose na tačke dnevnog reda sednice, u meri u kojoj su odgovori na ta pitanja neophodni za pravilnu procenu pitanja koja se odnose na tačke dnevnog reda sednice.

Članovi Odbora direktora su dužni da akcionaru pruže odgovor na postavljeno pitanje tokom sednice, a izuzetno mogu uskratiti odgovor ako:

- bi se razumno moglo zaključiti da bi davanjem odgovora mogla biti naneta šteta Društvu ili sa njim povezanom licu;
- bi davanjem odgovora bilo učinjeno krivično delo;
- je odgovarajuća informacija dostupna na internet stranici Društva u formi pitanja i odgovora.

VIII DOPUNA DNEVNOG REDA

Jedan ili više akcionara koji poseduju najmanje 5% akcija sa pravom glasa u odnosu na ukupan broj akcija može Odboru direktora predložiti dodatne tačke za dnevni red sednice o kojima predlažu da se raspravlja, kao i dodatne tačke o kojima se predlaže da Skupština donese odluku, pod uslovom da obrazlože taj predlog ili da dostave tekst odluke koji predlažu.

Predlog za dopunu dnevnog reda daje se pisanim putem, uz navođenje podataka o podnosiocu zahteva, a može se uputiti Društvu najkasnije 20 dana pre dana održavanja sednice Skupštine.

Ako Odbor direktora ne prihvati predlog za dopunu dnevnog reda, podnosioci tog predloga mogu se obratiti sudu, u skladu sa Zakonom.

IX VEĆINA ZA ODLUČIVANJE

Skupština sve odluke, koje su na dnevnom redu ove sednice, donosi običnom većinom glasova prisutnih akcionara ili punomoćnika, pri čemu se smatra da sednici prisustvuju i akcionari koji glasaju pisanim putem.

X OBAVEŠTENJE U VEZI SA ODRŽAVANJEM SKUPŠTINE

Ova Odluka istovremeno predstavlja i Obaveštenje u vezi sa održavanjem Skupštine akcionara u smislu člana 65. Zakona o tržištu kapitala.

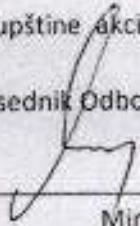

Predsednik Odbora direktora

s.r.
Miroslav Aleksa

Na osnovu čl. 367. st. 1. tač. 3. kao i čl. 398 Zakona o privrednim društvima ("Sl. glasnik RS", br. 36/2011, 99/2011, 83/2014 - dr. zakon i 5/2015) i čl. 60 Statuta AKCIONARSKOG DRUŠTVA FABRIKA ČOKOLADNIH PROIZVODA ČOKOLEND PARAĆIN, ul. Đurađa Brankovića br. 11, PIB 102015476, mat.br. 07638876 Odbor direktora na sednici održanoj dana 29.05.2017 godine usvaja i upućuje Skupštini sledeći predlog odluke :

Na osnovu člana 329. Zakona o privrednim društvima ("Sl. glasnik RS", br. 36/2011, 99/2011, 83/2014 - dr. zakon i 5/2015) i čl. 35. Statuta AKCIONARSKOG DRUŠTVA FABRIKA ČOKOLADNIH PROIZVODA ČOKOLEND PARAĆIN, ul. Đurađa Brankovića br. 11, PIB 102015476, mat.br. 07638876 (u daljem tekstu: Društvo), Skupština na redovnoj sednici održanoj dana 29.06.2017 godine donosi sledeću :

ODLUKU

1. USVAJA SE zapisnik sa sednice Skupštine AKCIONARSKOG DRUŠTVA FABRIKA ČOKOLADNIH PROIZVODA ČOKOLEND PARAĆIN, ul. Đurađa Brankovića br. 11, PIB 102015476, mat.br. 07638876 koja je održana dana 25.06.2016 godine.
2. Ova odluka stupa na snagu danom donošenja.

OBRAZLOŽENJE

U čl. 329 Zakona o privrednim društvima ("Sl. glasnik RS", br. 36/2011, 99/2011, 83/2014 - dr. zakon i 5/2015) i čl. 35 Statuta Društva određeno je da Skupština odlučuje o izmenama statuta; povećanju ili smanjenju osnovnog kapitala, kao i svakoj emisiji hartija od vrednosti; broju odobrenih akcija; promenama prava ili povlastica bilo koje klase akcija; statusnim promenama i promenama pravne forme; sticanju i raspolaganju imovinom velike vrednosti; raspodeli dobiti i pokriću gubitaka; usvajanju finansijskih izveštaja, kao i izveštaja revizora ako su finansijski izveštaji bili predmet revizije; usvajanju izveštaja odbora direktora, odnosno nadzornog odbora ako je upravljanje društvom dvodomo; naknadama direktorima, odnosno članovima nadzornog odbora ako je upravljanje društvom dvodomo, odnosno pravilima za njihovo određivanje, uključujući i naknadu koja se isplaćuje u akcijama i drugim hartijama od vrednosti društva; imenovanju i razrešenju direktora; imenovanju i razrešenju članova nadzornog odbora, ako je upravljanje društvom dvodomo; pokretanju postupka likvidacije, odnosno podnošenju predloga za stečaj društva; izboru revizora i naknadi za njegov rad; drugim pitanjima koja su u skladu sa ovim zakonom stavljena na dnevni red sednice skupštine; drugim pitanjima u skladu sa ovim zakonom i statutom.

Imajući u vidu da Odlukom odbora direktora br. 189/2017 od 29.05.2017 godine na dnevni red stavljena odluka o usvajanju zapisnika sa sednice Skupštine društva od 25.06.2016 godine doneta je odluka kao u dispozitivu.

U Paraćinu, 29.06.2017 godine.

Predsednik skupštine,

Predsednik Odbora direktora

s.r.
Miroslav Aleksić



s.r.
Nenad Jovanović

Na osnovu čl. 367. st. 1. tač. 3. kao i čl. 398 Zakona o privrednim društvima ("Sl. glasnik RS", br. 36/2011, 99/2011, 83/2014 - dr. zakon i 5/2015) i čl. 60 Statuta AKCIONARSKOG DRUŠTVA FABRIKA ČOKOLADNIH PROIZVODA ČOKOLEND PARAČIN, ul. Đurađa Brankovića br. 11, PIB 102015476, mat.br. 07638876 Odbor direktora na sednici održanoj dana 29.05.2017 godine usvaja i upućuje Skupštini sledeći predlog odluke :

Na osnovu člana 329. Zakona o privrednim društvima ("Sl. glasnik RS", br. 36/2011, 99/2011, 83/2014 - dr. zakon i 5/2015) i čl. 35. Statuta AKCIONARSKOG DRUŠTVA FABRIKA ČOKOLADNIH PROIZVODA ČOKOLEND PARAČIN, ul. Đurađa Brankovića br. 11, PIB 102015476, mat.br. 07638876 (u daljem tekstu: Društvo), Skupština na redovnoj sednici održanoj dana 29.06.2017 godine donosi sledeću :

ODLUKU

1. USVAJA SE godišnji izveštaja Odbora direktora o poslovanju za 2016. godinu AKCIONARSKOG DRUŠTVA FABRIKA ČOKOLADNIH PROIZVODA ČOKOLEND PARAČIN, ul. Đurađa Brankovića br. 11, PIB 102015476, mat.br. 07638876.
2. Ova odluka stupa na snagu danom donošenja.

OBRAZLOŽENJE

U čl. 329 Zakona o privrednim društvima ("Sl. glasnik RS", br. 36/2011, 99/2011, 83/2014 - dr. zakon i 5/2015) i čl. 35 Statuta Društva određeno je da Skupština odlučuje o izmenama statuta; povećanju ili smanjenju osnovnog kapitala, kao i svakoj emisiji hartija od vrednosti; broju odobrenih akcija; promenama prava ili povlastica bilo koje klase akcija; statusnim promenama i promenama pravne forme; sticanju i raspolaganju imovinom velike vrednosti; raspodeli dobiti i pokriću gubitaka; usvajanju finansijskih izveštaja, kao i izveštaja revizora ako su finansijski izveštaji bili predmet revizije; usvajanju izveštaja odbora direktora, odnosno nadzornog odbora ako je upravljanje društvom dvodomno; naknadama direktorima, odnosno članovima nadzornog odbora ako je upravljanje društvom dvodomno, odnosno pravilima za njihovo određivanje, uključujući i naknadu koja se isplaćuje u akcijama i drugim hartijama od vrednosti društva; imenovanju i razrešenju direktora; imenovanju i razrešenju članova nadzornog odbora, ako je upravljanje društvom dvodomno; pokretanju postupka likvidacije, odnosno podnošenju predloga za stečaj društva; izboru revizora i naknadi za njegov rad; drugim pitanjima koja su u skladu sa ovim zakonom stavljena na dnevni red sednice skupštine; drugim pitanjima u skladu sa ovim zakonom i statutom.

Imajući u vidu da Odlukom odbora direktora br. 189/2017 od 29.05.2017 godine na dnevni red stavljena odluka o usvajanju godišnjeg izveštaja Odbora direktora o poslovanju za 2016. godinu doneta je odluka kao u dispozitivu.

U Paraćinu, 29.06.2017 godine.

Predsednik skupštine,

Predsednik Odbora direktora

s.r.
Miroslav Aleksa



s.r.

Nenad Jovanović

Na osnovu čl. 367. st. 1. tač. 3. kao i čl. 398 Zakona o privrednim društvima ("Sl. glasnik RS", br. 36/2011, 99/2011, 83/2014 - dr. zakon i 5/2015) i čl. 60 Statuta AKCIONARSKOG DRUŠTVA FABRIKA ČOKOLADNIH PROIZVODA ČOKOLEND PARAĆIN, ul. Đurađa Brankovića br. 11, PIB 102015476, mat.br. 07638876 Odbor direktora na sednici održanoj dana 29.05.2017 godine usvaja i upućuje Skupštini sledeći predlog odluke :

Na osnovu člana 329. Zakona o privrednim društvima ("Sl. glasnik RS", br. 36/2011, 99/2011, 83/2014 - dr. zakon i 5/2015) i čl. 35. Statuta AKCIONARSKOG DRUŠTVA FABRIKA ČOKOLADNIH PROIZVODA ČOKOLEND PARAĆIN, ul. Đurađa Brankovića br. 11, PIB 102015476, mat.br. 07638876 (u daljem tekstu: Društvo), Skupština na redovnoj sednici održanoj dana 29.06.2017 godine donosi sledeću :

ODLUKU

1. USVAJA SE godišnji finansijski izveštaj za 2016. godinu AKCIONARSKOG DRUŠTVA FABRIKA ČOKOLADNIH PROIZVODA ČOKOLEND PARAĆIN, ul. Đurađa Brankovića br. 11, PIB 102015476, mat.br. 07638876. Sastavni deo čini i Izjava o primeni kodeksa korporativnog upravljanja.
2. Ova odluka stupa na snagu danom donošenja.

OBRAZLOŽENJE

U čl. 329 Zakona o privrednim društvima ("Sl. glasnik RS", br. 36/2011, 99/2011, 83/2014 - dr. zakon i 5/2015) i čl. 35 Statuta Društva određeno je da Skupština odlučuje o izmenama statuta; povećanju ili smanjenju osnovnog kapitala, kao i svakoj emisiji hartija od vrednosti; broju odobrenih akcija; promenama prava ili povlastica bilo koje klase akcija; statusnim promenama i promenama pravne forme; sticanju i raspolaganju imovinom velike vrednosti; raspodeli dobiti i pokriću gubitaka; usvajanju finansijskih izveštaja, kao i izveštaja revizora ako su finansijski izveštaji bili predmet revizije; usvajanju izveštaja odbora direktora, odnosno nadzornog odbora ako je upravljanje društvom dvodomno; naknadama direktorima, odnosno članovima nadzornog odbora ako je upravljanje društvom dvodomno, odnosno pravilima za njihovo određivanje, uključujući i naknadu koja se isplaćuje u akcijama i drugim hartijama od vrednosti društva; imenovanju i razrešenju direktora; imenovanju i razrešenju članova nadzornog odbora, ako je upravljanje društvom dvodomno; pokretanju postupka likvidacije, odnosno podnošenju predloga za stečaj društva; izboru revizora i naknadi za njegov rad; drugim pitanjima koja su u skladu sa ovim zakonom stavljena na dnevni red sednice skupštine; drugim pitanjima u skladu sa ovim zakonom i statutom.

Imajući u vidu da Odlukom odbora direktora br. 189/2017 od 29.05.2017 godine na dnevni red stavljena odluka o usvajanju godišnjeg finansijskog izveštaja za 2016. godinu doneta je odluka kao u dispozitivu.

U Paraćinu, 29.06.2017 godine.

Predsednik skupštine,

Predsednik odbora direktora,

s.r.
Miroslav Aleksa



s.r.
Nenad Jovanović

Na osnovu čl. 367. st. 1. tač. 3. kao i čl. 398 Zakona o privrednim društvima ("Sl. glasnik RS", br. 36/2011, 99/2011, 83/2014 - dr. zakon i 5/2015) i čl. 60 Statuta AKCIONARSKOG DRUŠTVA FABRIKA ČOKOLADNIH PROIZVODA ČOKOLEND PARAĆIN, ul. Đurađa Brankovića br. 11, PIB 102015476, mat.br. 07638876 Odbor direktora na sednici održanoj dana 29.05.2017 godine usvaja i upućuje Skupštini sledeći predlog odluke :

Na osnovu člana 329. Zakona o privrednim društvima ("Sl. glasnik RS", br. 36/2011, 99/2011, 83/2014 - dr. zakon i 5/2015) i čl. 35. Statuta AKCIONARSKOG DRUŠTVA FABRIKA ČOKOLADNIH PROIZVODA ČOKOLEND PARAĆIN, ul. Đurađa Brankovića br. 11, PIB 102015476, mat.br. 07638876 (u daljem tekstu: Društvo), Skupština na redovnoj sednici održanoj dana 29.06.2017 godine donosi sledeću :

ODLUKU

1. USVAJA SE Izveštaja revizora o poslovanju za 2016. godinu AKCIONARSKOG DRUŠTVA FABRIKA ČOKOLADNIH PROIZVODA ČOKOLEND PARAĆIN, ul. Đurađa Brankovića br. 11, PIB 102015476, mat.br. 07638876.
2. Ova odluka stupa na snagu danom donošenja.

OBRAZLOŽENJE

U čl. 329 Zakona o privrednim društvima ("Sl. glasnik RS", br. 36/2011, 99/2011, 83/2014 - dr. zakon i 5/2015) i čl. 35 Statuta Društva određeno je da Skupština odlučuje o izmenama statuta; povećanju ili smanjenju osnovnog kapitala, kao i svakoj emisiji hartija od vrednosti; broju odobrenih akcija; promenama prava ili povlastica bilo koje klase akcija; statusnim promenama i promenama pravne forme; sticanju i raspolaganju imovinom velike vrednosti; raspodeli dobiti i pokriću gubitaka; usvajanju finansijskih izveštaja, kao i izveštaja revizora ako su finansijski izveštaji bili predmet revizije; usvajanju izveštaja odbora direktora, odnosno nadzornog odbora ako je upravljanje društvom dvodomno; naknadama direktorima, odnosno članovima nadzornog odbora ako je upravljanje društvom dvodomno, odnosno pravilima za njihovo određivanje, uključujući i naknadu koja se isplaćuje u akcijama i drugim hartijama od vrednosti društva; imenovanju i razrešenju direktora; imenovanju i razrešenju članova nadzornog odbora, ako je upravljanje društvom dvodomno; pokretanju postupka likvidacije, odnosno podnošenju predloga za stečaj društva; izboru revizora i naknadi za njegov rad; drugim pitanjima koja su u skladu sa ovim zakonom stavljena na dnevni red sednice skupštine; drugim pitanjima u skladu sa ovim zakonom i statutom.

Imajući u vidu da Odlukom odbora direktora br. 189/2017 od 29.05.2017 godine na dnevni red stavljena odluka o usvajanju Izveštaja revizora o poslovanju za 2016. godinu doneta je odluka kao u dispozitivu.

U Paraćinu, 29.06.2017 godine.

Predsednik skupštine,

Predsednik Odbora direktora

s.r.
Miroslav Aleksa



s.r.

Nenad Jovanović

Na osnovu čl. 388 a u skladu sa čl. 368. Zakona o privrednim društvima ("S. glasnik RS", br. 36/2011, 99/2011, 83/2014 - dr. zakon i 5/2015) i čl. 53. Statuta AKCIONARSKOG DRUŠTVA FABRIKA ČOKOLADNIH PROIZVODA ČOKOLEND PARAĆIN, ul. Đurađa Brankovića br. 11, PIB 102015476, mat.br. 07638876 (u daljem tekstu: Društvo), generalni direktor Stanica Petrović dana 29.05.2017 godine daje sledeću :

IZJAVU O PRIMENI KODEKSA KORPORATIVNOG UPRAVLJANJA

1. Na sednici Upravnog odbora AKCIONARSKOG DRUŠTVA FABRIKA ČOKOLADNIH PROIZVODA ČOKOLEND PARAĆIN, ul. Đurađa Brankovića br. 11, PIB 102015476, mat.br. 07638876 koja je održana dana 10.07.2012 godine donet je KODEKS KORPORATIVNOG UPRAVLJANJA AD ČOKOLEND koji je objavljen na internet stranici kao i oglasnoj tabli čime je učinjen javno dostupnim.
2. Ova izjava je sastavni deo Godišnjeg finansijskog izveštaja za 2016. godinu AKCIONARSKOG DRUŠTVA FABRIKA ČOKOLADNIH PROIZVODA ČOKOLEND PARAĆIN, ul. Đurađa Brankovića br. 11, PIB 102015476, mat.br. 07638876

U Paraćinu, 29.05.2017 godine.

Generalni direktor,



FABRIKA ČOKOLADNIH PROIZVODA
AD ČOKOLEND, PARAĆIN
ĐURAĐA BRANKOVIĆA 11
PARAĆIN

IZVEŠTAJ NEZAVISNOG REVIZORA

Akcionarima i rukovodstvu A.D. Čokolend, Paraćin

IZVEŠTAJ O REVIZIJI FINANSIJSKIH IZVEŠTAJA

Mišljenje sa rezervom

Izvršili smo reviziju priloženih finansijskih izveštaja privrednog društva FABRIKA ČOKOLADNIH PROIZVODA AD ČOKOLEND, PARAĆIN (u daljem tekstu "Društvo"), koji uključuju bilans stanja na dan 31.12.2016. godine i odgovarajući bilans uspeha, izveštaj o ostalom rezultatu, izveštaj o promenama na kapitalu i izveštaj o tokovima gotovine za godinu koja se završava na taj dan, kao i pregled značajnih računovodstvenih politika i druge napomene uz finansijske izveštaje.

Prema našem mišljenju, osim za efekte pitanja navedenih u delu našeg izveštaja Osnove za mišljenje sa rezervom, priloženi finansijski izveštaji u svim materijalno značajnim aspektima prikazuju realno i objektivno finansijsko stanje društva FABRIKA ČOKOLADNIH PROIZVODA AD ČOKOLEND, PARAĆIN sa stanjem na dan 31.12.2016. godine, rezultate njegovog poslovanja i novčane tokove za godinu završenu na taj dan, u skladu sa Zakonom o računovodstvu i računovodstvenim propisima važećim u Republici Srbiji.

Osnove za mišljenje sa rezervom

Nekretnine, postrojenja i oprema na dan 31.12.2016. godine iznose 290.871 hiljadu dinara neto, od čega se na zemljište odnosi 12.696 hiljada dinara, na građevinske objekte 46.009 hiljada dinara, na postrojenja i opremu 78.590 hiljada dinara, a na nekretnine, postrojenja i opremu u pripremi 153.576 hiljada dinara. U priloženim finansijskim izveštajima Društvo je deo imovine, odnosno objekata, vrednovalo po revalorizovanoj vrednosti utvrđenoj 2008. godine. MRS 16 – Nekretnine, postrojenja i oprema, kao i računovodstvene politike Društva, predviđaju da se procena fer vrednosti imovine vrši na tri do pet godina, kao i da se vrši revalorizacija cele grupe sredstava. Prilikom sastavljanja finansijskih izveštaja na dan 31.12.2016. godine Društvo nije izvršilo ponovnu procenu fer vrednosti. U toku obavljanja revizije utvrdili smo da Društvo osnovna sredstva evidentira po nabavnoj vrednosti u skladu sa prethodno navedenom regulativom. Takođe, nismo se uverili da su stope amortizacije koje su primenjene prilikom obračuna amortizacije usklađene sa korisnim vekom trajanja sredstava, kao što to predviđa MRS 16 – Nekretnine, postrojenja i oprema i usvojene računovodstvene politike Društva. Revizija nije u mogućnosti da utvrdi tačan iznos potencijalnih korekcija koje mogu nastati iz prethodno navedenog i njihov uticaj na priložene finansijske izveštaje za 2016. godinu.

U priloženim finansijskim izveštajima sastavljenim na dan 31.12.2016. godine zalihe su iskazane u iznosu od 105.607 hiljada dinara i odnose se na zalihe materijala 76.348 hiljada dinara, nedovršene proizvodnje u iznosu od 7.148 hiljada dinara, gotovih proizvoda u iznosu od 14.010 hiljada dinara, robe 8.014 hiljada dinara i datih avansa od 81 hiljadu dinara. Društvo je u bilansu uspeha iskazalo povećanje vrednosti zaliha učinaka u iznosu od 12.861 hiljadu dinara. Prilikom obavljanja revizije utvrdili smo da Društvo nema adekvatno ustrojen obračun cene koštanja nedovršene proizvodnje i gotovih proizvoda.

- nastavak na sledećoj strani -

strana 1 od 6

IZVEŠTAJ NEZAVISNOG REVIZORA (nastavak)

Akcionarima i rukovodstvu A.D. Čokolend, Paraćin

Osnove za mišljenje sa rezervom (nastavak)

Zbog ograničenja koja proizilaze iz prirode računovodstvenih evidencija nismo bili u mogućnosti da izvršimo poređenje cene koštanja sa neto prodajnim vrednostima, kako bi smo se uverili da su zalihe vrednovane po nižoj od te dve vrednosti u skladu sa zahtevima MRS 2 – Zalihe. Imajući u vidu prethodno navedeno nismo u mogućnosti da utvrdimo tačan iznos potencijalnih korekcija koje bi nastale da smo se u vrednovanje zaliha mogli uveriti, niti možemo da utvrdimo njihov uticaj na finansijske izveštaje sastavljene na dan 31.12.2016. godine.

U priloženim finansijskim izveštajima za 2016. godinu Društvo nije izvršilo rezervisanja po osnovu naknada zaposlenima u skladu sa MRS 19 – Primanja zaposlenih. Revizija nije u mogućnosti da proceni potencijalni broj zaposlenih koji će otići u penziju, te shodno tome ne možemo da procenimo iznos potencijalnih rezervisanja po prethodno navedenim osnovama i njihov uticaj na finansijske izveštaje sastavljene na dan 31.12.2016. godine.

Određene informacije prezentirane u Izveštaju o tokovima gotovine nisu usaglašene sa vrednostima preuzetim iz bilansa stanja na dan 31. decembar 2016. godine i bilansa uspeha za godinu koja se završava na taj dan, odnosno nisu adekvatno alocirane na pojedine pozicije priliva i odliva iz poslovnih aktivnosti, kao ni aktivnosti investiranja i finansiranja u skladu sa zahtevima MRS 7 – Izveštaj o tokovima gotovine.

Ovu reviziju finansijskih izveštaja izvršili smo u skladu sa Međunarodnim standardima revizije. Naše odgovornosti prema tim standardima su detaljnije opisane u delu Odgovornost revizora. Nezavisni smo od Društva u skladu sa Kodeksom za profesionalne računovođe Odbora za Međunarodne standarde etike za računovođe, kao i u skladu sa etičkim zahtevima koji su relevantni za našu reviziju finansijskih izveštaja u Republici Srbiji i ispunili smo naše ostale etičke odgovornosti u skladu sa tim zahtevima. Verujemo da su revizijski dokazi koje smo pribavili dovoljni i adekvatni da osiguraju osnovu za naše mišljenje sa rezervom.

Ključna revizijska pitanja

Ključna revizijska pitanja jesu ona pitanja koja su, po našoj profesionalnoj proceni, od najveće važnosti u našoj reviziji finansijskih izveštaja tekućeg perioda. Tim pitanjima smo se bavili u kontekstu naše revizije finansijskih izveštaja kao celine i pri formiranju našeg mišljenja o njima, ne dajemo posebno mišljenje o tim pitanjima, osim pitanja opisanih u delu Osnove za mišljenje sa rezervom, utvrdili smo da su dole navedena pitanja ključna revizijska pitanja koja treba objaviti u našem izveštaju.

Poslovne transakcije sa povezanim licima

U postupku ove revizije oblast koja je bila od značaja je iskazivanje transakcija sa povezanim stranama zbog velikog obima i prirode tih transakcija. Prema tome javlja se određeni rizik od neobelođanjivanja transakcija sa povezanim stranama, kao i rizik da određene transakcije, koje su obelođanjene kao nezavisne, zapravo su transakcije sa povezanim stranama.

Prilikom revizije ovog pitanja, sproveli smo revizijske postupke kojima smo ispitali potpunost obelođanjivanja transakcija sa povezanim stranama i to:

IZVEŠTAJ NEZAVISNOG REVIZORA (nastavak)

Akcionarima i rukovodstvu A.D. Čokolend, Paraćin

Ključna revizijska pitanja - nastavak

- Stekli smo razumevanje i dokumentovali procese koje je rukovodstvo primenjivalo za identifikaciju povezanih strana i evidentiranje transakcija sa povezanim stranama;
- Testirali smo kontrole rukovodstva u vezi sa procenjivanjem i odobravanjem transakcija sa povezanim stranama i pregledali smo obelodanjivanja rukovodstva u vezi sa tim transakcijama;
- Sproveli smo pregled značajnih novih ugovornih strana koje Društvo nije identifikovalo kao povezane strane kako bismo utvrdili da li su ova lica povezana;
- Pregledali smo politike prodaje vezane za poslovanje sa povezanim licima;
- Tokom sprovođenja revizije držali smo dužnu profesionalnu pažnju u pogledu pojavljivanja dokaza o transakcijama sa povezanim stranama koje nisu obelodanjene.

Na osnovu završenih postupaka koje smo sproveli, utvrdili smo da su transakcije sa povezanim stranama iskazane u skladu sa računovodstvenom regulativom u RS.

Utvrđivanje vrednosti zaliha učinaka

U postupku ove revizije pitanje koje je bilo od posebnog značaja vezano je za iskazivanje zaliha, što je od posebnog značaja s obzirom na to da je Društvo proizvodno i da se u tom procesu obavlja najveći deo njegovih aktivnosti. Prema tome javlja se određeni rizik vezan za postojanje i vrednovanje zaliha učinaka.

Prilikom revizije ovog pitanja, oblast koja je bila od značaja odnosi se na vrednovanje zaliha, tako da smo sproveli revizijske postupke kojima smo ispitali obračun cene koštanja i njihov uticaj vrednovanje zaliha, kao i na finansijske izveštaje i to:

- Sproveli smo kontolu popisa zaliha nedovršene proizvodnje i gotovih proizvoda;
- Stekli smo uvid i razumevanje procesa proizvodnje i obračuna cene koštanja;
- Izvršili smo pregled i kontrolu pozicija zaliha, kao i rashoda vezanih za proizvodnju;
- Izvršili smo kontrolu početnog i krajnjeg stanja zaliha učinaka, kao i promene njihove vrednosti, odnosno povećanja i smanjenja vrednosti zaliha učinaka;
- Pregledali smo računovodstvene politike vezane za obračun cene koštanja nedovršene proizvodnje i gotovih proizvoda;
- Tokom sprovođenja revizije držali smo dužnu profesionalnu pažnju u pogledu postojanja i vrednovanja zaliha.

Svoje nalaze do kojih smo došli izneli smo prethodno u ovom izveštaju, gde smo na osnovu završenih postupaka koje smo sproveli, utvrdili da Društvo nema adekvatno ustrojen obračun cene koštanja nedovršene proizvodnje i gotovih proizvoda, što je neophodno uspostaviti.

Skretanje pažnje

Na nepokretnoj imovini i opremi Društva konstituisana je hipoteka u korist Fonda za razvoj RS kao sredstvo obezbeđenja urednog izmirenja obaveza za kredit u iznosu 324.438 EUR. Sadašnja vrednost imovine pod hipotekom je 31.521 hiljadu dinara.

IZVEŠTAJ NEZAVISNOG REVIZORA (nastavak)

Akcionarima i rukovodstvu A.D. Čokolend, Paraćin

Skretanje pažnje - nastavak

Ukupne obaveze iz poslovanja su u priloženim finansijskim izveštajima iskazane u iznosu 206.275 hiljada dinara. U postupku revizije kontrolisali smo confirmiranost, izmirenje kao i analizu starosne strukture ovih obaveza, čime smo utvrdili da je confirmiranost nedovoljna, ali da Društvo izmiruje svoje obaveze sa neznatnom docnjom. Takođe, zbog prirode računovodstvenih evidencija vezanih za dobavljače Društvo deo dobavljača iskazuje dugovnim saldonom što ima za posledicu da su umanjene obaveze iz poslovanja i potraživanja za avanse u iznosu od najmanje 18.777 hiljada dinara.

Društvo nije obračunalo i evidentiralo odložena poreska sredstva/obaveze u skladu sa MRS 12 – Porezi na dobitak. Zbog prirode evidencije koju Društvo vodi nismo bili u mogućnosti da utvrdimo efekat korekcija finansijskih izveštaja po osnovu obračuna odloženih poreskih sredstava/obaveza i s njima u vezi odloženog poreskog prihoda/rashoda.

Naše mišljenje ne sadrži rezervu po prethodno navedenim pitanjima.

Odgovornost rukovodstva i onih koji su zaduženi za upravljanje

Rukovodstvo Društva je odgovorno za sastavljanje i istinito prikazivanje ovih finansijskih izveštaja u skladu sa Međunarodnim standardima finansijskog izveštavanja i računovodstvenim propisima Republike Srbije, kao i za one interne kontrole koje rukovodstvo odredi kao neophodne u pripremi finansijskih izveštaja koji ne sadrže materijalno značajne pogrešne iskaze, nastale usled kriminalne radnje ili greške.

U sastavljanju finansijskih izveštaja, rukovodstvo Društva je odgovorno za procenu sposobnosti Društva da nastavi svoje poslovanje u skladu sa načelom stalnosti poslovanja, sa obelodanjivanjem, gde je to primenjivo, činjenica koje se odnose na stalnost poslovanja i korišćenja ovog načela kao osnove finansijskog izveštavanja, osim ukoliko rukovodstvo ne namerava da likvidira Društvo ili da obustavi njegovo poslovanje, ili ako nema mogućnost da poslovanje nastavi.

Lica zadužena za sastavljanje i prezentaciju finansijskih izveštaja su odgovorna za upravljanje u prezentaciji finansijskih izveštaja i odgovorna za nadgledanje procesa finansijskog izveštavanja Društva.

Odgovornost revizora

Naš cilj je sticanje uveravanja u razumnoj meri o tome da priloženi finansijski izveštaji, uzeti u celini, ne sadrže materijalno značajne pogrešne iskaze, nastale usled kriminalne radnje ili greške; i izdavanje revizorskog izveštaja koji sadrži mišljenje revizora. Uveravanje u razumnoj meri označava visok nivo uveravanja, ali ne predstavlja garanciju da će revizija sprovedena u skladu sa Međunarodnim standardima revizije uvek otkriti materijalno pogrešne iskaze ako takvi iskazi postoje. Pogrešni iskazi mogu da nastanu usled kriminalne radnje ili greške i smatraju se materijalno značajnim ako se razumno može očekivati da će oni, pojedinačno ili zbirno, uticati na ekonomske odluke korisnika donete na osnovu ovih finansijskih izveštaja.

IZVEŠTAJ NEZAVISNOG REVIZORA (nastavak)

Akcionarima i rukovodstvu A.D. Čokolend, Paraćin

Odgovornost revizora - nastavak

Kao deo revizije u skladu sa MSR, mi sprovodimo profesionalno rasuđivanje i održavamo profesionalni skepticizam kroz proces revizije. Mi takođe:

- Identifikujemo i procenjujemo rizike od materijalno značajne greške u finansijskim izveštajima, nastale usled kriminalne radnje ili greške, pripremamo i izvodimo revizijske procedure kao odgovor na te rizike i pribavljamo revizijske dokaze koji su dovoljni i prikladni da obezbede osnovu za naše mišljenje. Rizik od neidentifikovanja materijalno značajne greške usled kriminalne radnje je veći nego usled greške, jer kriminalna radnja može da uključuje falsifikovanje, namerne propuste, pogrešna tumačenja i zaobilaženje internih kontrola
- Stičemo razumevanje internih kontrola značajnih za reviziju kako bi pripremili revizijske procedure prikladne okolnostima, ali ne sa svrhom izražavanja mišljenja o sistemu internih kontrola društva;
- Procenjujemo adekvatnost usvojenih računovodstvenih politika i ispravnost računovodstvenih procena od strane rukovodstva i sa njima povezanih obelodanjivanja;
- Izvodimo zaključak o prikladnosti računovodstvenog sistema vođenog u skladu sa principom stalnosti poslovanja od strane rukovodstva.
- Takođe, na osnovu pribavljenih dokaza izvodimo zaključke o očuvanju načela stalnosti poslovanja i da li postoji njegova ugroženost. Ukoliko utvrdimo da postoji materijalno značajna nesigurnost u pogledu očuvanja ovog načela, obavezni smo da istaknemo u našem izveštaju pripadajuća obelodanjivanja u finansijskim izveštajima, ili, ako takva obelodanjivanja nisu prikladna, modifikujemo naše mišljenje po tom osnovu. Naši zaključci se temelje na pribavljenim revizijskim dokazima do datuma našeg izveštaja, ali budući događaji ili uslovi mogu uzrokovati nemogućnost Društva da nastavi svoje poslovanje u skladu sa načelom stalnosti.
- Ocenjujemo sveukupnu prezentaciju, strukturu i sadržaj finansijskih izveštaja, uključujući i pripadajuća obelodanjivanja, kao i da li finansijski izveštaji predstavljaju nastale transakcije i događaje na način koji ispunjava fer prezentaciju.
- Komuniciramo sa licima ovlašćenim za upravljanje, između ostalog, o planiranom obimu i vremenu vršenja revizije, kao i o značajnim nalazima revizije, uključujući značajne propuste u sistemu interne kontrole koje utvrdimo u toku revizije.
- Takođe obezbeđujemo licima ovlašćenim za upravljanje izjavu da smo se pridržavali odgovarajućih etičkih zahteva u pogledu nezavisnosti, i sa njima komuniciramo u vezi sa svim odnosima i činjenicama koje bi mogle ugroziti našu nezavisnost, i gde je potrebno, potrebne mere obezbeđenja nezavisnosti.

IZVEŠTAJ NEZAVISNOG REVIZORA (nastavak)

Akcionarima i rukovodstvu A.D. Čokolend, Paraćin

Odgovornost revizora - nastavak

- U okviru pitanja koja su diskutovana sa licima ovlašćenim za upravljanje, određujemo ona koja su od najvećeg značaja u reviziji finansijskih izveštaja za navedeni period, i koja su kao takva, Ključna revizijska pitanja. Opisujemo ova pitanja u našem izveštaju, osim ako zakon ili druga regulativa sprečava javno objavljivanje ovakvih pitanja, ili kada, u izuzetno retkim slučajevima, utvrdimo da ovakvo pitanje ne bi trebalo biti opisano u našem izveštaju zbog negativnih posledica koje bi to moglo izazvati i koje su značajnije od javnog interesa objavljivanja ovih pitanja.

IZVEŠTAJ O OSTALIM ZAKONSKIM I REGULATORNIM ZAHTEVIMA

Rukovodstvo je odgovorno za obelodanjivanje ostalih informacija. Ostale informacije se odnose na informacije obelodanjene u Godišnjem izveštaju o poslovanju sastavljenog uskladu sa Zakonom o tržištu kapitala (Službeni glasnik Republike Srbije br. 31/2011, 112/2015 i 108/2016). Naše mišljenje o finansijskim izveštajima se ne odnosi na ostale informacije i mi ne izražavamo bilo kakvo uveravanje po tom pitanju. U vezi sa našom revizijom finansijskih izveštaja sastavljenih na dan 31. decembra 2016. godine, naša odgovornost je da sagledamo ostale informacije i da u tom procesu razmotrimo da li su ostale informacije materijalno nekonzistentne sa priloženim finansijskim izveštajima, ili našim saznanjima stečenim u postupku revizije, ili su na drugi način prikazane kao materijalno pogrešne. Ako, na osnovu revizije koju smo izvršili, zaključimo da ima materijalno značajnih pogrešnih iskaza u vezi sa Ostalim informacijama, o toj činjenici ćemo izvestiti. Zbog značaja i uticaja pitanja navedenih u delu Osnove za mišljenje sa rezervom smatramo da određene pozicije u finansijskim izveštajima sastavljenim na dan 31.12.2016. godine nisu adekvatno vrednovane.

Imajući u vidu prethodno navedeno zaključili smo da su obelodanjivanja u Godišnjem izveštaju o poslovanju materijalno pogrešna iz razloga koji su prethodno navedeni.

Angažovani partner u reviziji koja ima za posledicu ovaj izveštaj nezavisnog revizora je Dr Jelena Slović.

U Beogradu, 29.05.2017. godine.



Dr Jelena Slović, direktor
Licencirani ovlašćeni revizor
Finodit doo, Beograd



Попуњава правно лице - предузетник

Матични број 07638876

Шифра делатности 1082

ПИБ 102015476

Назив АКЦИОНАРСКО ДРУШТВО ФАБРИКА ЧОКОЛАДНИХ ПРОИЗВОДА ЧОКОЛЕНД ПАРАЌЕН

Седиште Параћин, Жупаја Бранковића 11

БИЛАНС СТАЊА

на дан 31.12.2016. године

- у хиљадама динара -

Група рачуна, рачун	ПОЗИЦИЈА	АОП	Напомена број	Износ		
				Текућа година	Претходна година	
					Крајње стање 30.12.20__	Почетно стање 01.01.20__
1	2	3	4	5	6	7
	АКТИВА					
00	А. УПИСАНИ А НЕУПЛАЋЕНИ КАПИТАЛ	0001				
	Б. СТАЛНА ИМОВИНА (0003 + 0010 + 0019 + 0024 + 0034)	0002		294866	188645	0
01	1. НЕМАТЕРИЈАЛНА ИМОВИНА (0004 + 0005 + 0006 + 0007 + 0008 + 0009)	0003		3995	8343	0
010 и део 019	1. Улагања у развој	0004				
011, 012 и део 019	2. Патенте, патенте, лиценце, робне и услужне марке, софтвер и остала права	0005		3995		
013 и део 019	3. Гудвил	0006				
014 и део 019	4. Остала нематеријална имовина	0007			8343	
015 и део 019	5. Нематеријална имовина у припреми	0008				
016 и део 019	6. Аванси за нематеријалну имовину	0009				
02	II. НЕКРЕТНИНЕ, ПОСТРОЈЕЊА И ОПРЕМА (0011 + 0012 + 0013 + 0014 + 0015 + 0016 + 0017 + 0018)	0010		290871	180102	0
020, 021 и део 029	1. Земљиште	0011		12696	2977	
022 и део 029	2. Грађевински објекти	0012		46209	47015	
023 и део 029	3. Постројења и опрема	0013		78590	37591	
024 и део 029	4. Инвестиционе некретности	0014				
025 и део 029	5. Остале некретности, постројења и опрема	0015				
026 и део 029	6. Некретности, постројења и опрема у припреми	0016		153576	92519	
027 и део 029	7. Улагања на туђим некретностима, постројењима и опрема	0017				
028 и део 029	8. Аванси за некретности, постројења и опрему	0018			0	
03	III. ФИЗИЧКА СРЕДСТВА (0020 + 0021 + 0022 + 0023)	0019		0	0	0
030, 031 и део 039	1. Шуме и вегетационе масе	0020				
032 и део 039	2. Основно стадо	0021				

Група рачуна, рачун	ПОЗИЦИЈА	АОП	Напомена број	Износ		
				Текућа година	Претходна година	
					Крајње стање 30.____	Почетно стање 01.01.20__
1	2	3	4	5	6	7
037 и део 039	3. Биолошка средства у припреми	0022				
038 и део 039	4. Аванси за биолошка средства	0023				
04, осим 047	IV. ДУГОРОЧНИ ФИНАНСИЈСКИ ПЛАСМАНИ (0025 + 0026 + 0027 + 0028 + 0029 + 0030 + 0031 + 0032 + 0033)	0024		0	0	0
040 и део 040	1. Учешћа у капиталу зависних правних лица	0025				
041 и део 040	2. Учешћа у капиталу придружених правних лица и заједничким подухватима	0026				
042 и део 040	3. Учешћа у капиталу осталих правних лица и други хартије од вредности расположиве за продају	0027				
део 043, део 044 и део 049	4. Дугорочни пласмани нетичним и зависним правним лицима	0028				
део 043, део 044 и део 049	5. Дугорочни пласмани осталим повезаним правним лицима	0029				
део 045 и део 049	6. Дугорочни пласмани у земљи	0030				
део 045 и део 049	7. Дугорочни пласмани у иностранству	0031				
046 и део 049	8. Хартије од вредности које се држе до доспећа	0032				
048 и део 049	9. Остали дугорочни финансијски пласмани	0033				
05	V. ДУГОРОЧНА ПОТРАЖИВАЊА (0035 + 0036 + 0037 + 0038 + 0039 + 0040 + 0041)	0034		0	0	0
050 и део 059	1. Потраживања од нетичних и зависних правних лица	0035				
051 и део 059	2. Потраживања од осталих повезаних лица	0036				
052 и део 059	3. Потраживања по основу продаје на робни кредит	0037				
053 и део 059	4. Потраживања за продају по уговорима о финансијском лизингу	0038				
054 и део 059	5. Потраживања по основу јевства	0039				
055 и део 059	6. Спорна и сумњива потраживања	0040				
056 и део 059	7. Остала дугорочна потраживања	0041				
209	В. ОДЛОЖЕНА ПОРЕСКА СРЕДСТВА	0042				
	Г. ОБРТНА ИМОВИНА (0044 + 0051 + 0059 + 0060 + 0061 + 0062 + 0068 + 0069 + 0070)	0043		241624	250430	0
Класа 1	1. ЗАЛИХЕ (0045 + 0046 + 0047 + 0048 + 0049 + 0050)	0044		105607	71603	0
10	1. Материјал, резервни делови, алат и ситан инвентар	0045		78348	49112	
11	2. Недрештна производња и недрештне услуге	0046		7148	2926	
12	3. Готови производи	0047		14016	5377	

Група рачуна, рачун	ПОЗИЦИЈА	АОП	Напомена број	Износ		
				Текућа година	Претходна година	
					Крајње стање 20__	Почетно стање 01.01.20__
1	2	3	4	5	6	7
13	4. Робе	0048		8014	5628	
14	5. Стална средства намењена продаји	0049				
15	6. Плаћени аванси за залихе и услуге	0050		81	860	
20	II. ПОТРАЖИВАЊА ПО ОСНОВУ ПРОДАЈЕ (0052 + 0053 + 0054 + 0055 + 0056 + 0057 + 0058)	0051		112601	152807	0
200 и део 209	1. Купци у земљи - матична и законска правна лица	0052				
201 и део 209	2. Купци у иностранству - матична и законска правна лица	0053				
202 и део 209	3. Купци у земљи - остала повезана правна лица	0054		47759	112415	
203 и део 209	4. Купци у иностранству - остала повезана правна лица	0055				
204 и део 209	5. Купци у земљи	0056		45455	21192	
205 и део 209	6. Купци у иностранству	0057		18187	19200	
206 и део 209	7. Остала потраживања по основу продаје	0058				
21	III. ПОТРАЖИВАЊА ИЗ СПЕЦИФИЧНИХ ПОСЛОВА	0059				
22	IV. ДРУГА ПОТРАЖИВАЊА	0060		6352	34751	
236	V. ФИНАНСИЈСКА СРЕДСТВА КОЈА СЕ ВРЕДНУЈУ ПО ФЕР ВРЕДНОСТИ КРОЗ БАЛАНС УСТЕВА	0061				
23 осим 236 и 237	VI. КРАТКОРОЧНИ ФИНАНСИЈСКИ ПЛАСМАНИ (0063 + 0064 + 0065 + 0066 + 0067)	0062		0	0	0
230 и део 239	1. Краткорочни кредити и пласмани - матична и законска правна лица	0063				
231 и део 239	2. Краткорочни кредити и пласмани - остала повезана правна лица	0064				
232 и део 239	3. Краткорочни кредити и залихе у земљи	0065				
233 и део 239	4. Краткорочни кредити и залихе у иностранству	0066				
234, 235, 238 и део 239	5. Остали краткорочни финансијски пласмани	0067				
24	VII. ГОТОВИНСКИ ЕКВИВАЛЕНТИ И ГОТОВИНА	0068		45	1360	
27	VIII. ПОРЕЗ НА ДОДАТУ ВРЕДНОСТ	0069		14552	8524	
28 осим 285	IX. АКТИВНА ВРЕМЕНСКА ОГРАНИЧЕЊА	0070		3467	1785	
	D. УКУПНА АКТИВА = ПОСЛОВНА ИМОВИНА (0001 + 0002 + 0042 + 0043)	0071		530490	438875	0
88	B. ВАНБАЛАНСНА АКТИВА	0072		2157	2157	

Група рачуна, рачун	ПОЗИЦИЈА	АОП	Напомена број	Износ		
				Текућа година	Претходна година	
					Крајње стање _____ 20__	Почетно стање 01.01.20__
1	2	3	4	5	6	7
	ПАСИВА					
	A. КАПИТАЛ (0402 + 0411 - 0412 + 0413 + 0414 + 0415 - 0416 + 0417 + 0420 - 0421) ≥ 0 = (0071 - 0424 - 0441 - 0442)	0401		110171	61198	
30	I. ОСНОВНИ КАПИТАЛ (0403 + 0404 + 0405 + 0406 + 0407 + 0408 + 0409 + 0410)	0402		44000	44000	0
300	1. Акцијски капитал	0403		44000	44000	
301	2. Удели друштва с ограниченом одговорношћу	0404				
302	3. Удели	0405				
303	4. Државни капитал	0406				
304	5. Друштвени капитал	0407				
305	6. Задружни удели	0408				
306	7. Емисиона премија	0409				
309	8. Остали основни капитал	0410				
31	II. УПИСАНИ А НЕУПЛАЉЕНИ КАПИТАЛ	0411				
047 и 237	III. ОТКУПЉЕНЕ СОПСТВЕНЕ АКЦИЈЕ	0412				
32	IV. РЕЗЕРВЕ	0413		56403		
330	V. РЕВАЛОРИЗАЦИОНЕ РЕЗЕРВЕ ПО ОСНОВУ РЕВАЛОРИЗАЦИЈЕ НЕМАТЕРИЈАЛНЕ ИМОВИНЕ, НЕКРЕТНИНА, ПОСТРОЈЕЊА И ОПРЕМЕ	0414		7828	7828	
33 осен 330	VI. НЕРЕАЛИЗОВАНИ ДОБИЦИ ПО ОСНОВУ ХАРТИЈА ОД ВРЕДНОСТИ И ДРУГИХ КОМПОНЕНТИ ОСТАЛОГ СВЕОБУХВАТНОГ РЕЗУЛТАТА (непренио, салда рачуна групе 33 осен 330)	0415				
33 осен 330	VII. НЕРЕАЛИЗОВАНИ ГУБИЦИ ПО ОСНОВУ ХАРТИЈА ОД ВРЕДНОСТИ И ДРУГИХ КОМПОНЕНТИ ОСТАЛОГ СВЕОБУХВАТНОГ РЕЗУЛТАТА (дуговна салда рачуна групе 33 осен 330)	0416				
34	VIII. НЕРАСПОРЕЂЕНИ ДОБИТАК (0418 + 0419)	0417		1945	5370	0
340	1. Нераспоредени добитак ранијих година	0418		316	7809	
341	2. Нераспоредени добитак текуће године	0419		1624	1561	
35	IX. УЧЕШЋЕ БЕЗ ПРАВА КОНТРОЛЕ	0420				
35	X. ГУБИТАК (0422 + 0423)	0421		0	0	0
350	1. Губитак ранијих година	0422				
351	2. Губитак текуће године	0423				
	B. ДУГОРОЧНА РЕЗЕРВИСАЊА И ОБАВЕЗЕ (0425 + 0432)	0424		192785	208151	0

Група региона, регион	ПОЗИЦИЈА	АОП	Напомена број	Износ		
				Текућа година	Претходна година	
					Крајње стање _____ 20__	Почетно стање 01.01.20__
1	2	3	4	5	6	7
40	I. ДУГОРОЧНА РЕЗЕРВИСНАЈА (0426 + 0427 + 0428 + 0429 + 0430 + 0431)	0425		0	0	0
400	1. Резервисања за трошкове у гарантном року	0426				
401	2. Резервисања за трошкове обнављања природних богатстава	0427				
403	3. Резервисања за трошкове реструктурирања	0428				
404	4. Резервисања за накнаде и друге бенефиције запосленима	0429				
405	5. Резервисања за трошкове судских спорова	0430				
402 и 409	6. Остале дугорочне резервисања	0431				
41	II. ДУГОРОЧНЕ ОБАВЕЗЕ (0433 + 0434 + 0435 + 0436 + 0437 + 0438 + 0439 + 0440)	0432		192785	208351	0
410	1. Обавезе које се могу конвертовати у капитал	0433			50114	
411	2. Обавезе према нетрживим и зависним правним лицима	0434				
412	3. Обавезе према осталим правним лицима	0435				
413	4. Обавезе по емитованим картицама од вредности у периоду дужином од годину дана	0436				
414	5. Дугорочни кредити и зајмови у земљи	0437		192785	158037	
415	6. Дугорочни кредити и зајмови у иностранству	0438				
416	7. Обавезе по основу финансијског лизинга	0439				
419	8. Остале дугорочне обавезе	0440				
490	В. ОДЛОЖЕНЕ ПОРЕСКЕ ОБАВЕЗЕ	0441				
42 до 49 (осим 498)	Г. КРАТКОРОЧНЕ ОБАВЕЗЕ (0443 + 0450 + 0451 + 0459 + 0460 + 0461 + 0462)	0442		233334	169526	0
42	1. КРАТКОРОЧНЕ ФИНАНСИЈСКЕ ОБАВЕЗЕ (0444 + 0445 + 0446 + 0447 + 0448 + 0449)	0443		14571	27748	0
420	1. Краткорочни кредити од нетрживих и зависних правних лица	0444				
421	2. Краткорочни кредити од осталих нетрживих правних лица	0445				
422	3. Краткорочни кредити и зајмови у земљи	0446		14571	27748	
423	4. Краткорочни кредити и зајмови у иностранству	0447				

Група рачуна, рачун	ПОЗИЦИЈА	АОП	Напомена број	Износ		
				Токућа година	Претходна година	
					Крајње стање _____ 20__	Почетно стање 01.01.20__
1	2	3	4	5	6	7
627	5. Обавезе по основу сталених средстава и средстава обустављеног пословања намењених продаји	0448				
424, 425, 426 и 423	6. Остале краткорочне финансијске обавезе	0449				
430	II. ПРИМЉЕНИ АДВАНСИ, ДЕПОЗИТИ И КАУЦИЈЕ	0450				
43 осим 430	III. ОБАВЕЗЕ ИЗ ПОСЛОВАЊА (0452 + 0453 + 0454 + 0455 + 0456 + 0457 + 0458)	0451		206275	129733	0
431	1. Додављени - матична и зависна правна лица у земљи	0452				
432	2. Додављени - матична и зависна правна лица у иностранству	0453				
433	3. Додављени - остала повезана правна лица у земљи	0454		21464		
434	4. Додављени - остала повезана правна лица у иностранству	0455				
435	5. Додављени у земљи	0456		158347	112849	
436	6. Додављени у иностранству	0457		7422	4734	
439	7. Остале обавезе из пословања	0458		17042	12150	
44, 45 и 46	IV. ОСТАЛЕ КРАТКОРОЧНЕ ОБАВЕЗЕ	0459		10517	9728	
47	V. ОБАВЕЗЕ ПО ОСНОВУ ПОРЕЗА НА ДОДАТУ ВРЕДНОСТ	0460		321		
48	VI. ОБАВЕЗЕ ЗА ОСТАЛЕ ПОРЕЗЕ, ДОПРИНОСЕ И ДРУГЕ ДАЖБИНЕ	0461		1411	1941	
49 осим 498	VII. ПАСИВНА ВРЕМЕНСКА РАЗГРАНИЧЕЊА	0462		430	376	
	D. ГУБИТАК ИЗНАД ВИСИНЕ КАПИТАЛА (0412 + 0416 + 0421 + 0420 - 0417 - 0415 - 0414 - 0413 - 0411 - 0402) ≥ 0 = (0441 + 0424 + 0442 - 0071) ≥ 0	0463				
	Б. УКУПНА ПАСИВА (0424 + 0442 + 0441 + 0401 - 0463) ≥ 0	0464		536490	438075	
89	Е. ВАНБИЛАНСНА ПАСИВА	0465		2157	2157	

у ПАРАСАТУ
 дана 07.04. го 17 године



Директор задруге
[Signature]

Образац прописан Правилником о садржини и форми образаца финансијских извештаја за привредне друштва, задруге и предузетнике ("Службени гласник РС", бр. 95/2014 и 144/2014)

Попуњава правно лице - предузетник

Матични број: 07638876

Шифра делатности: 1082

ПИБ: 102015476

Назив: АКЦИОНАРСКО ДРУШТВО ФАБРИКА ЧОКОЛАДНИХ ПРОИЗВОДА ЧОКОЛЕНД ПАРАЌИН

Седиште: Параћин, Булевар Бранковиха 11

БИЛАНС УСПЕХА



за период од 01.01.2016. до 31.12.2016. године

- у хиљадама динара -

Група рачуна, рачун	ПОЗИЦИЈА	АОП	Напомена број	Износ	
				Текућа година	Претходна година
1	2	3	4	5	6
	ПРИХОДИ ИЗ РЕДОВНОГ ПОСЛОВАЊА				
60 до 65, осим 62 и 63	A. ПОСЛОВНИ ПРИХОДИ (1002 + 1009 + 1016 + 1017)	1001		496283	330689
60	I. ПРИХОДИ ОД ПРОДАЈЕ РОБЕ (1003 + 1004 + 1005 + 1006 + 1007+ 1008)	1002		22054	0
600	1. Приходи од продаје робе матичним и зависним правним лицима на домаћем тржишту	1003			
601	2. Приходи од продаје робе матичним и зависним правним лицима на иностраном тржишту	1004			
602	3. Приходи од продаје робе осталим повезаним правним лицима на домаћем тржишту	1005			
603	4. Приходи од продаје робе осталим повезаним правним лицима на иностраном тржишту	1006			
604	5. Приходи од продаје робе на домаћем тржишту	1007		22054	
605	6. Приходи од продаје робе на иностраном тржишту	1008			
61	II. ПРИХОДИ ОД ПРОДАЈЕ ПРОИЗВОДА И УСЛУГА (1010 + 1011 + 1012 + 1013 + 1014 + 1015)	1009		471887	330844
610	1. Приходи од продаје производа и услуга матичним и зависним правним лицима на домаћем тржишту	1010			
611	2. Приходи од продаје производа и услуга матичним и зависним правним лицима на иностраном тржишту	1011			
612	3. Приходи од продаје производа и услуга осталим повезаним правним лицима на домаћем тржишту	1012		152283	
613	4. Приходи од продаје производа и услуга осталим повезаним правним лицима на иностраном тржишту	1013			
614	5. Приходи од продаје производа и услуга на домаћем тржишту	1014		258694	252419
615	6. Приходи од продаје готових производа и услуга на иностраном тржишту	1015		80910	78425
64	III. ПРИХОДИ ОД ПРЕМИЈА, СУБВЕНЦИЈА, ДОТАЦИЈА, ДОНАЦИЈА И СЛ.	1016		2330	
66	IV. ДРУГИ ПОСЛОВНИ ПРИХОДИ	1017		12	45

Група рачуна, рачун	ПОЗИЦИЈА	АОП	Напомена број	Износ	
				Текућа година	Претходна година
1	2	3	4	5	6
	РАСХОДИ ИЗ РЕДОВНОГ ПОСЛОВАЊА				
50 до 55, 52 и 63	Б. ПОСЛОВНИ РАСХОДИ (1019 - 1020 - 1021 + 1022 + 1023 + 1024 + 1025 + 1026 + 1027 + 1028 + 1029) ≥ 0	1018		486221	312135
50	I. ИСАВНА ВРЕДНОСТ ПРОДАТЕ РОБЕ	1019		23826	781
62	II. ПРИХОДИ ОД АКТИВИРАЊА УЧЕНИКА И РОБЕ	1020		11424	7083
630	III. ПОВЕЋАЊЕ ВРЕДНОСТИ ЗАЛИХА НЕДОВРШЕНИХ И ГОТОВИХ ПРОИЗВОДА И НЕДОВРШЕНИХ УСЛУГА	1021		12861	1559
631	IV. СМАЊЕЊЕ ВРЕДНОСТИ ЗАЛИХА НЕДОВРШЕНИХ И ГОТОВИХ ПРОИЗВОДА И НЕДОВРШЕНИХ УСЛУГА	1022			4195
51 осим 513	V. ТРОШКОВИ МАТЕРИЈАЛА	1023		275688	177476
513	VI. ТРОШКОВИ ГОРИВА И ЕНЕРГИЈЕ	1024		20191	16694
52	VII. ТРОШКОВИ ЗАРАДА, НАКНАДА ЗАРАДА И ОСТАЛИ ЛИЧНИ РАСХОДИ	1025		94945	86627
53	VIII. ТРОШКОВИ ПРОИЗВОДНИХ УСЛУГА	1026		65894	16786
540	IX. ТРОШКОВИ АМОРТИЗАЦИЈЕ	1027		7548	6416
541 до 549	X. ТРОШКОВИ ДУГОРОЧНИХ РЕЗЕРВИСАЊА	1028			
55	XI. НЕМАТЕРИЈАЛНИ ТРОШКОВИ	1029		18514	11837
	Б. ПОСЛОВНИ ДОБИТАК (1001 - 1018) ≥ 0	1030		8062	18754
	Г. ПОСЛОВНИ ГУБИТАК (1018 - 1001) ≥ 0	1031			
66	Д. ФИНАНСИЈСКИ ПРИХОДИ (1033 + 1038 + 1039)	1032		2767	1899
66, осим 662, 663 и 664	I. ФИНАНСИЈСКИ ПРИХОДИ ОД ПОВЕЗАНИХ ЛИЦА И ОСТАЛИ ФИНАНСИЈСКИ ПРИХОДИ (1034 + 1035 + 1036 + 1037)	1033		60	2
660	1. Финансијски приходи од матичних и законских правних лица	1034			
661	2. Финансијски приходи од осталих повезаних правних лица	1035			
665	3. Приходи од учешћа у добитку придружених правних лица и задарачних подухвата	1036			
669	4. Остали финансијски приходи	1037		60	2
662	II. ПРИХОДИ ОД КАМАТА (ОД ТРЕЋИХ ЛИЦА)	1038			79
663 и 664	III. ПОЗИТИВНЕ КУРСНЕ РАЗЛИКЕ И ПОЗИТИВНИ ЕФЕКТИ ВАЛУТНЕ КЛАУЗУЛЕ (ПРЕМА ТРЕЋИМ ЛИЦИМА)	1039		2707	1818
56	Ђ. ФИНАНСИЈСКИ РАСХОДИ (1041 + 1046 + 1047)	1040		9910	2012
56, осим 562, 563 и 564	I. ФИНАНСИЈСКИ РАСХОДИ ИЗ ОДНОСА СА ПОВЕЗАНИМ ПРАВНИМ ЛИЦИМА И ОСТАЛИ ФИНАНСИЈСКИ РАСХОДИ (1042 + 1043 + 1044 + 1045)	1041		0	21
560	1. Финансијски расходи из односа са матичним и законским правним лицима	1042			

Група рачуна, рачун	ПОЗИЦИЈА	АОП	Напомена број	Износ	
				Текућа година	Претходна година
1	2	3	4	5	6
561	2. Финансијски расходи из односа са осталим повезаним правним лицима	1043			
565	3. Расходи од учешћа у губитку придружених правних лица и заједничких подухвата	1044			
566 и 569	4. Остали финансијски расходи	1045			21
562	II. РАСХОДИ КАМАТА (ПРЕМА ТРЕЋИМ ЛИЦИМА)	1046		1916	346
563 и 564	III. НЕГАТИВНЕ ЈУРСНЕ РАЗЛИКЕ И НЕГАТИВНИ ЕФЕКТИ ВАЛУТНЕ КЛАУЗУЛЕ (ПРЕМА ТРЕЋИМ ЛИЦИМА)	1047		3994	1645
	Е. ДОБИТАК ИЗ ФИНАНСИРАЊА (1032 - 1040)	1048			
	Ж. ГУБИТАК ИЗ ФИНАНСИРАЊА (1040 - 1032)	1049		3143	113
683 и 585	3. ПРИХОДИ ОД УСКЛАЂИВАЊА ВРЕДНОСТИ ОСТАЛЕ ИМОВИНЕ КОЈА СЕ ИСКАЖУЈЕ ПО ФЕР ВРЕДНОСТИ КРОЗ БИЛАНС УСПЕХА	1050			
583 и 585	И. РАСХОДИ ОД УСКЛАЂИВАЊА ВРЕДНОСТИ ОСТАЛЕ ИМОВИНЕ КОЈА СЕ ИСКАЖУЈЕ ПО ФЕР ВРЕДНОСТИ КРОЗ БИЛАНС УСПЕХА	1051		364	2378
67 и 68, оом 683 и 583	3. ОСТАЛИ ПРИХОДИ	1052		7491	3176
57 и 58, оом 583 и 585	К. ОСТАЛИ РАСХОДИ	1053		9091	10963
	Л. ДОБИТАК ИЗ РЕДОВНОГ ПОСЛОВАЊА ПРЕ ОПОРЕЗИВАЊА (1030 - 1031 + 1048 - 1049 + 1050 - 1051 + 1052 - 1053)	1054		2355	2576
	Љ. ГУБИТАК ИЗ РЕДОВНОГ ПОСЛОВАЊА ПРЕ ОПОРЕЗИВАЊА (1031 - 1030 + 1049 - 1048 + 1051 - 1050 + 1053 - 1052)	1055			
69-69	М. НЕТО ДОБИТАК ПОСЛОВАЊА КОЈЕ СЕ ОБУСТАВЉА, ЕФЕКТИ ПРОМЕНЕ РАЧУНОВОДСТВЕНЕ ПОЛИТИКЕ И ИСПРАВКА ГРЕШАКА ИЗ РАНИЈИХ ПЕРИОДА	1056			
59-69	Н. НЕТО ГУБИТАК ПОСЛОВАЊА КОЈЕ СЕ ОБУСТАВЉА, РАСХОДИ ПРОМЕНЕ РАЧУНОВОДСТВЕНЕ ПОЛИТИКЕ И ИСПРАВКА ГРЕШАКА ИЗ РАНИЈИХ ПЕРИОДА	1057			157
	Њ. ДОБИТАК ПРЕ ОПОРЕЗИВАЊА (1054 - 1055 + 1056 - 1057)	1058		2355	2419
	О. ГУБИТАК ПРЕ ОПОРЕЗИВАЊА (1055 - 1054 + 1057 - 1056)	1059			
	П. ПОРЕЗ НА ДОБИТАК				
721	I. ПОРЕСКИ РАСХОД ПЕРИОДА	1060		731	658
део 722	II. ОДЛОЖЕНИ ПОРЕСКИ РАСХОДИ ПЕРИОДА	1061			
део 722	III. ОДЛОЖЕНИ ПОРЕСКИ ПРИХОДИ ПЕРИОДА	1062			
723	Р. ИСПЛАЋЕНА ЛИЧНА ПРИМАЊА ПОСЛОДАВЦА	1063			0

Група рачуна, рачун	ПОЗИЦИЈА	АОП	Напомена број	Износ	
				Текућа година	Претходна година
1	2	3	4	5	6
	C. НЕТО ДОБИТАК (1058 - 1059 - 1060 - 1061 + 1062 - 1063)	1064		1624	1561
	G. НЕТО ГУБИТАК (1059 + 1058 + 1060 + 1061 - 1062 + 1063)	1065			
	I. НЕТО ДОБИТАК КОЈИ ПРИПАДА МАЊИНОМ УПАЛАЧИМА	1066			
	II. НЕТО ДОБИТАК КОЈИ ПРИПАДА ВЕТИНСКОМ ВЛАСНИКУ	1067			
	III. НЕТО ГУБИТАК КОЈИ ПРИПАДА МАЊИНОМ УПАЛАЧИМА	1068			
	IV. НЕТО ГУБИТАК КОЈИ ПРИПАДА ВЕТИНСКОМ ВЛАСНИКУ	1069			
	V. ЗАРАДА ПО АКЦИЈИ				
	1. Основно зарада по акцији	1070			
	2. Упомянута (разложљена) зарада по акцији				
у <u>ДРАСТУ</u>				Законски доступник 	
дане <u>01.04.2014</u> године					

Образац прописан Правилником о садржини и форми образаца финансијских извештаја за привредна друштва, задруге и предузетнике ("Службени гласник РС", бр. 95/2014 и 144/2014)

Попуњава правно лице - предузетник

Матични број 07638876

Шифра делатности 1082

Г/МБ 102015476

Име АКЦИОНАРСКО ДРУШТВО ФАБРИКА ЧОКОЛАДНИХ ПРОИЗВОДА ЧОКОЛЕНД ПАРАЌИН

Седиште Параћин, Булевар Бранковића 11

ИЗВЕШТАЈ О ОСТАЛОМ РЕЗУЛТАТУ

за период од 01.01.2016. до 31.12.2016. године

- у хиљадама динара -

Група рачуна, рачун	ПОЗИЦИЈА	АОП	Напомена број	Износ	
				Текућа година	Претходна година
1	2	3	4	5	6
	A. НЕТО РЕЗУЛТАТ ИЗ ПОСЛОВАЊА				
	I. НЕТО ДОБИТАК (АОП 1064)	2001	1624	1624	1561
	II. НЕТО ГУБИТАК (АОП 1065)	2002			
	B. ОСТАЛИ СВОБОУХВАТНИ ДОБИТАК ИЛИ ГУБИТАК				
	а) Ставке које неће бити рекласификоване у билансу успеха у будућим периодима				
	1. Промене ревалоризације нематеријалне имовине, имовина, постројења и опреме				
330	а) повећање ревалоризационих резерви	2003			
	б) смањење ревалоризационих резерви	2004			
	2. Актуаром добити или губити по основу планова дефинисаних признања				
331	а) добити	2005			
	б) губити	2006			
	3. Добити или губити по основу улагања у власничке инструменте капитала				
332	а) добити	2007			
	б) губити	2008			
	4. Добити или губити по основу удела у осталом добровољном добитку или губитку предузетних друштва				
333	а) добити	2009			
	б) губити	2010			
	б) Ставке које накнадно могу бити рекласификоване у билансу успеха у будућим периодима				
	1. Добити или губити по основу продајних финансијских инвестиција иностраног пословања				
334	а) добити	2011			
	б) губити	2012			

Група рачуна, рачун	ПОЗИЦИЈА	АОП	Напомена број	Износ	
				Текућа година	Претходна година
1	2	3	4	5	6
335	2. Добитак или губици од инструментног заштите нето улагања у мултистрано пословање				
	а) добитак	2013			
	б) губици	2014			
336	3. Добитак или губици по основу инструментног заштите разлика (кејинга) новчаног тона				
	а) добитак	2015			
	б) губици	2016			
337	4. Добитак или губици по основу харџа од вредности расположивих за продају				
	а) добитак	2017			
	б) губици	2018			
	I. ОСТАЛИ БРУТО СВЕОБУХВАТНИ ДОБИТАК (2003 + 2005 + 2007 + 2009 + 2011 + 2013 + 2015 + 2017) - (2004 + 2006 + 2008 + 2010 + 2012 + 2014 + 2016 + 2018) ≥ 0	2019			
	II. ОСТАЛИ БРУТО СВЕОБУХВАТНИ ГУБИТАК (2004 + 2006 + 2008 + 2010 + 2012 + 2014 + 2016 + 2018) - (2003 + 2005 + 2007 + 2009 + 2011 + 2013 + 2015 + 2017) ≥ 0	2020			
	III. ПОРЕЗ НА ОСТАЛИ СВЕОБУХВАТНИ ДОБИТАК ИЛИ ГУБИТАК ПЕРИОДА	2021			
	IV. НЕТО ОСТАЛИ СВЕОБУХВАТНИ ДОБИТАК (2019 - 2020 - 2021) ≥ 0	2022			
	V. НЕТО ОСТАЛИ СВЕОБУХВАТНИ ГУБИТАК (2020 - 2019 + 2021) ≥ 0	2023			
	В. УКУПАН НЕТО СВЕОБУХВАТНИ РЕЗУЛТАТ ПЕРИОДА				
	I. УКУПАН НЕТО СВЕОБУХВАТНИ ДОБИТАК (2001 - 2002 + 2022 - 2023) ≥ 0	2024		1624	1561
	II. УКУПАН НЕТО СВЕОБУХВАТНИ ГУБИТАК (2002 - 2001 + 2023 - 2022) ≥ 0	2025		0	0
	Г. УКУПАН НЕТО СВЕОБУХВАТНИ ДОБИТАК ИЛИ ГУБИТАК (2027 + 2028) - АОП 2024 ≥ 0 или АОП 2025 > 0	2026		0	0
	1. Приписан еџински власнички капитал	2027			
	2. Приписан власнички који немају контролу				

у Параћину
 дана 02.07.2017 године



Законски званично
 С. Јецајковић

Попуњава правно лице - предузетник

Идентификациони број: 07638876

Шифра делатности: 1682

ПИБ: 102015476

Назив: АКЦИОНАРСКО ДРУШТВО ФАБРИКА ЧОКОЛАДНИХ ПРОИЗВОДА ЧОКОЛЕНД ПАРАЏИН

Седиште: Параџин, Булевар Бранковића 11

ИЗВЕШТАЈ О ПРОМЕНАМА НА КАПИТАЛУ

за период од 01.01.2016. до 31.12.2016. године

- у хиљадама динара -

Редни број	ОПИС	Компоненте капитала					
		30			31		
		АОП	Основни капитал	АОП	Уписани и неплаћени капитал	АОП	Резерве
1	2	3	4	5	6		
1	Почетно стање претходне године на дан 01.01.____						
	а) дуговни салдо рачуна	4001		4019		4037	
	б) потражни салдо рачуна	4002	44000	4020		4038	
2	Исправка материјално значајних грешака и промена рачуноводствених политика						
	а) исправке на дуговној страни рачуна	4003		4021		4039	
	б) исправке на потражној страни рачуна	4004		4022		4040	
3	Кориговано почетно стање претходне године на дан 01.01.____						
	а) кориговани дуговни салдо рачуна $(1a + 2a - 2b) \geq 0$	4005		4023		4041	
	б) кориговани потражни салдо рачуна $(1b - 2a + 2b) \geq 0$	4006	44000	4024		4042	
4	Промене у претходној _____ години						
	а) промет на дуговној страни рачуна	4007		4025		4043	
	б) промет на потражној страни рачуна	4008		4026		4044	
5	Стање на крају претходне године 31.12.____						
	а) дуговни салдо рачуна $(3a + 4a + 4b) \geq 0$	4009		4027		4045	
	б) потражни салдо рачуна $(3b - 4a + 4b) \geq 0$	4010	44000	4028		4046	
6	Исправка материјално значајних грешака и промена рачуноводствених политика						
	а) исправке на дуговној страни рачуна	4011		4029		4047	
	б) исправке на потражној страни рачуна	4012		4030		4048	
7	Кориговано почетно стање текуће године на дан 01.01.____						
	а) кориговани дуговни салдо рачуна $(5a + 6a - 6b) \geq 0$	4013		4031		4049	
	б) кориговани потражни салдо рачуна $(5b - 6a + 6b) \geq 0$	4014	44000	4032		4050	

Редни број	ОПИС	Компоненте капитала					
		30		31		32	
		АОП	Основни капитал	АОП	Уписани и неиздађени капитал	АОП	Резерве
1	2	3	4	5	6		
	Промис у текућој _____ години						
8	а) промет на дуговању страни рачуна	4015		4033		4051	
	б) промет на потражњи страни рачуна	4016		4034		4052	
						56403	
	Стање на крају текуће године 31.12. _____						
9	а) дегови салдо рачуна $(7a + 8a + 8b) \geq 0$	4017		4035		4053	
	б) потражни салдо рачуна $(7b - 8a + 8b) \geq 0$	4018	44000	4036		4054	
						56403	

Редни Број	ОПИС	Компоненте капитала					
		АОП	35	АОП	047 и 237	АОП	34
			Губитак		Откупљене сопствене акције		Нераспоређени добитак
1	2		6		7		8
1	Почетно стање претходне године на дан 01.01.____						
	а) дуговни салдо рачуна	4055		4073		4051	
	б) потражни салдо рачуна	4056		4074		4052	9370
2	Исправка материјално значајних грешака и промена рачуноводствених политика						
	а) исправке на дуговној страни рачуна	4057		4075		4053	
	б) исправке на потражној страни рачуна	4058		4076		4054	
3	Кориговано почетно стање претходне године на дан 01.01.____						
	а) кориговани дуговни салдо рачуна (1а + 2а - 2б) ≥ 0	4059		4077		4055	
	б) кориговани потражни салдо рачуна (1б - 2а + 2б) ≥ 0	4060		4078		4056	9370
4	Промене у претходној _____ години						
	а) промет на дуговној страни рачуна	4061		4079		4057	
	б) промет на потражној страни рачуна	4062		4080		4058	
5	Стање на крају претходне године 31.12.____						
	а) дуговни салдо рачуна (3а + 4а - 4б) ≥ 0	4063		4081		4059	
	б) потражни салдо рачуна (3б - 4а + 4б) ≥ 0	4064		4082		4100	9370
6	Исправка материјално значајних грешака и промена рачуноводствених политика						
	а) исправке на дуговној страни рачуна	4065		4083		4101	
	б) исправке на потражној страни рачуна	4066		4084		4102	
7	Кориговано почетно стање текуће године на дан 01.01.____						
	а) кориговани дуговни салдо рачуна (5а + 6а - 6б) ≥ 0	4067		4085		4103	
	б) кориговани потражни салдо рачуна (5б - 6а + 6б) ≥ 0	4068		4086		4104	9370

Редни број	ОПИС	Компоненте капитала						
		35		047 и 237		34		
		АОП	Губитак	АОП	Откупљене сопствене акције	АОП	Нераспоређени добитак	
1	2		6		7		8	
	Промене у текућој _____ години							
8	а) промет на дуговој страни рачуна	4069		4087		4105		7430
	б) промет на потражној страни рачуна	4070		4088		4106		0
	Стање на крају текуће године 31.12. _____							
9	а) дугови салдо рачуна (7а + 8а - 8б) ≥ 0	4071		4089		4107		
	б) потражни салдо рачуна (7б - 8а + 8б) ≥ 0	4072		4090		4108		1940

Редни број	ОПИС	Конзонног осталог резултата					
		330		331		332	
		АОП	Реалоризационе резерве	АОП	Актуарски добити или губици	АОП	Добити или губици по основу улагања у власничке инструменте капитала
1	2	9		10		11	
1	Почетно стање претходне године на дан 01.01.____						
	а) дуговни салдо рачуна	4108		4127		4145	
	б) потражни салдо рачуна	4110	7820	4128		4166	
2	Исправка материјално значајних грешака и промена рачуноводствених политика						
	а) исправке на дуговној страни рачуна	4111		4129		4147	
	б) исправке на потражној страни рачуна	4112		4130		4148	
3	Кориговано почетно стање претходне године на дан 01.01. ____						
	а) кориговани дуговни салдо рачуна $(18 + 2a - 2b) \geq 0$	4113		4131		4149	
	б) кориговани потражни салдо рачуна $(16 - 2a + 2b) \geq 0$	4114	7820	4132		4150	
4	Промени у претходној ____ години						
	а) промет на дуговној страни рачуна	4115		4133		4151	
	б) промет на потражној страни рачуна	4116		4134		4152	
5	Стање на крају претходне године 31.12. ____						
	а) дуговни салдо рачуна $(3a + 4a - 4b) \geq 0$	4117		4135		4153	
	б) потражни салдо рачуна $(3b - 4a + 4b) \geq 0$	4118	7820	4136		4154	
6	Исправка материјално значајних грешака и промена рачуноводствених политика						
	а) исправке на дуговној страни рачуна	4119		4137		4155	
	б) исправке на потражној страни рачуна	4120		4138		4156	
7	Кориговано почетно стање текуће године на дан 01.01. ____						
	а) кориговани дуговни салдо рачуна $(5a + 6a - 6b) \geq 0$	4121		4139		4157	
	б) кориговани потражни салдо рачуна $(5b - 6a + 6b) \geq 0$	4122	7820	4140		4158	

Редни број	ОПИС	Компоненте осталог резултата						
		330		331		332		
		АОП	Резервационе резерве	АОП	Актуарски добитци или губици	АОП	Добитци или губици по основу улагања у власничке инструменте капитала	
1	2		9		10		11	
8	Промена у текућој _____ години							
	а) промет на дуговој страни рачуна	4123		4141		4139		
	б) промет на потраживој страни рачуна	4124		4142		4160		
9	Стање на крају текуће године 31.12. _____							
	а) дугови салдо рачуна (7а + 8а - 8б) ≥ 0	4125		4143		4161		
	б) потраживи салдо рачуна (7б - 8а + 8б) ≥ 0	4126	7828	4144		4162		

Редни број	ОПИС	Компоненте осталог резултата					
		333		334 и 335		336	
		АОП	Добити или губици по основу удела у осталом добитку или губитку придружених друштва	АОП	Добити или губици по основу изострајног пословања и прерачуна финансијских извештаја	АОП	Добити или губици по основу хединга наведеног тока
1	2	12	13	14	14		
1	Почетно стање претходне године на дан 01.01. _____						
	а) дугови са стога рачуна	4163		4181		4199	
	б) потражни са стога рачуна	4164		4182		4200	
2	Исправка материјално значајних грешака и промена рачуноводствених политика						
	а) исправке на дуговој страни рачуна	4165		4183		4201	
	б) исправке на потражној страни рачуна	4166		4184		4202	
3	Кориговано почетно стање претходне године на дан 01.01. _____						
	а) кориговани дугови са стога рачуна (1а + 2а - 25) ≥ 0	4167		4185		4203	
	б) кориговани потражни са стога рачуна (1б - 2б + 26) ≥ 0	4168		4186		4204	
4	Промене у претходној _____ години						
	а) промен на дуговој страни рачуна	4169		4187		4205	
	б) промен на потражној страни рачуна	4170		4188		4206	
5	Стање на крају претходне године 31.12. _____						
	а) дугови са стога рачуна (3а + 4а - 46) ≥ 0	4171		4189		4207	
	б) потражни са стога рачуна (3б - 4б + 46) ≥ 0	4172		4190		4208	
6	Исправка материјално значајних грешака и промена рачуноводствених политика						
	а) исправке на дуговој страни рачуна	4173		4191		4209	
	б) исправке на потражној страни рачуна	4174		4192		4210	
7	Кориговано почетно стање текуће године на дан 01.01. _____						
	а) кориговани дугови са стога рачуна (5а + 6а - 66) ≥ 0	4175		4193		4211	
	б) кориговани потражни са стога рачуна (5б - 6б + 66) ≥ 0	4176		4194		4212	

Редни број	ОПИС	Компоненте осталог резултата				
		333		334 и 335		336
		АОП	Добити или губици по основу удела у осталом добитку или губитку придружених друштва	АОП	Добити или губици по основу једностраног пословања и прорачуна финансијских извештаја	АОП
1	2	12	13	14		
	Промена у текућој _____ години					
8	а) промет на дуговој страни рачуна	4177		4195	4213	
	б) промет на потражној страни рачуна	4178		4196	4214	
	Стање на крају текуће године 31.12. _____					
9	а) дугови салдо рачуна (7а + 8а - 8б) ≥ 0	4179		4197	4215	
	б) потражни салдо рачуна (7б - 8а + 8б) ≥ 0	4180		4198	4216	

Редни број	ОПИС	Компоненте осталог резултата		Укупан капитал [Σ(ред 16 кол 3 до кол 15) - Σ(ред 1а кол 3 до кол 15)] ≥ 0	Губитак изнад капитала [Σ(ред 1а кол 3 до кол 15) - Σ(ред 16 кол 3 до кол 15)] ≥ 0	
		337				
		АОП	Добици или губици по основу ХОВ расположивих за продају			
1	2		15	16	17	
1	Почетно стање претходне године на дан 01.01. _____					
	а) дугови салдо рачуна	4217		4235	61198	4244
	б) потражни салдо рачуна	4218				
2	Исправка материјално значајних грешака и промена рачуноводствених политика					
	а) исправке на дуговој страни рачуна	4219		4236		4245
	б) исправке на потражној страни рачуна	4220				
3	Кориговано почетно стање претходне године на дан 01.01. _____					
	а) кориговани дугови салдо рачуна (1а + 2а + 2б) ≥ 0	4221		4237	61198	4246
	б) кориговани потражни салдо рачуна (1б - 2а + 2б) ≥ 0	4222				
4	Промене у претходној _____ години					
	а) промет на дуговој страни рачуна	4223		4238		4247
	б) промет на потражној страни рачуна	4224				
5	Стање на крају претходне године 31.12. _____					
	а) дугови салдо рачуна (3а + 4а + 4б) ≥ 0	4225		4239	61198	4248
	б) потражни салдо рачуна (3б - 4а + 4б) ≥ 0	4226				
6	Исправка материјално значајних грешака и промена рачуноводствених политика					
	а) исправке на дуговој страни рачуна	4227		4240		4249
	б) исправке на потражној страни рачуна	4228				
7	Кориговано почетно стање текуће године на дан 01.01. _____					
	а) кориговани дугови салдо рачуна (5а + 6а - 6б) ≥ 0	4229		4241	61198	4250
	б) кориговани потражни салдо рачуна (5б - 6а + 6б) ≥ 0	4230				

Редни број	ОПИС	Компоненте осталог резултата		Укупан капитал [Σ(ред 16 кол 3 до кол 15) - Σ(ред 1а кол 3 до кол 15)] ≥ 0	Губитак наод капитала [Σ(ред 1а кол 3 до кол 15) - Σ(ред 16 кол 3 до кол 15)] ≥ 0
		АОП	337 Добитак или губици по основу ХОВ расположивих за продају		
1	2		15	16	17
	Промена у текућој _____ години				
8	а) промет на дуговој страни рачуна	4231		4242	4251
	б) промет на потраженој страни рачуна	4232			
	Стање на крају текуће године 31.12. _____				
9	а) дугови салдо рачуна (7а + 8а - 8б) ≥ 0	4233		4243	4252
	б) потравени салдо рачуна (7б - 8а + 8б) ≥ 0	4234		110171	
у <u>ПРАСАЧУ</u>				Законски заступник	
дана <u>02.04</u> 20 <u>14</u> године				<u>C. Keijzer</u>	



Попуњава правно лице - предузетник

Матични број: 07638876

Шифра обављаности: 1082

ПИБ: 102015476

Назив: АКЦИОНАРСКО ДРУШТВО ФАБРИКА ЧОКОЛАДНИХ ПРОИЗВОДА ЧОКОЛЕНД ПАРАЦЕН

Седиште: Параћин, Булевар Бранковића 11

ИЗВЕШТАЈ О ТОКОВИМА ГОТОВИНЕ

за период од 01.01.2016. до 31.12.2016. године

- у хиљадама динара -

Позиција	АОП	Износ	
		Текућа година	Претходна година
1	2	3	4
A. ТОКОВИ ГОТОВИНЕ ИЗ ПОСЛОВНИХ АКТИВНОСТИ			
I. Приливи готовине из пословних активности (1 до 3)	3001	442649	343511
1. Продаја и приливи аванси	3002	439125	343467
2. Приливне камате из пословних активности	3003	60	79
3. Остали приливи из редовног пословања	3004	3494	45
II. Одливи готовине из пословних активности (4 до 5)	3005	407967	365909
1. Исплате добављачима и други аванси	3006	316196	279638
2. Зараде, накнаде зарада и остали лични расходи	3007	90757	79860
3. Плаћене камате	3008	149	2100
4. Порез на добитак	3009	865	450
5. Одливи по основу осталих јавних прихода	3010		8661
III. Нето приливи готовине из пословних активности (I-II)	3011	34882	
IV. Нето одливи готовине из пословних активности (II-I)	3012	0	22298
B. ТОКОВИ ГОТОВИНЕ ИЗ АКТИВНОСТИ ИНВЕСТИРАЊА			
I. Приливи готовине из активности инвестирања (1 до 3)	3013	0	362
1. Продаја акција и удела (нето приливи)	3014		
2. Продаја нематеријалне имовине, непокретности, постројења, опреме и биолошких средстава	3015	0	362
3. Остали финансијски пласмани (нето приливи)	3016		
4. Приливне камате из активности инвестирања	3017		
5. Приливне дивиденде	3018		
II. Одливи готовине из активности инвестирања (4 до 5)	3019	42526	127047
1. Куповина акција и удела (нето одливи)	3020		
2. Куповина нематеријалне имовине, непокретности, постројења, опреме и биолошких средстава	3021	42526	127047
3. Остали финансијски пласмани (нето одливи)	3022		
III. Нето приливи готовине из активности инвестирања (I-II)	3023		
IV. Нето одливи готовине из активности инвестирања (II-I)	3024	42526	126685

Позиција	АОП	Износ	
		Текућа година	Претходна година
1	2	3	4
В. ТОКОВИ ГОТОВИНЕ ИЗ АКТИВНОСТИ ФИНАНСИРАЊА			
I. Приливи готовине из активности финансирања (1 до 5)	3025	97862	158037
1. Уваћање основног капитала	3026		
2. Дугорочни кредити (нето приливи)	3027	94306	158037
3. Краткорочни кредити (нето приливи)	3028	1999	
4. Остале дугорочне обавезе	3029		
5. Остале краткорочне обавезе	3030	1577	
II. Одливи готовине из активности финансирања (1 до 6)	3031	91253	16216
1. Откуп сопствених акција и удела	3032		
2. Дугорочни кредити (одливи)	3033	60997	
3. Краткорочни кредити (одливи)	3034	30356	16216
4. Остале обавезе (одливи)	3035	0	
5. Финансијски лењинг	3036		
6. Исплативе дивиденде	3037		
III. Нето прилив готовине из активности финансирања (I-II)	3038	6529	14182
IV. Нето одлив готовине из активности финансирања (III-IV)	3039	0	
Г. СВЕГА ПРИЛИВ ГОТОВИНЕ (3001 + 3013 + 3025)	3040	540531	502010
Д. СВЕГА ОДЛИВ ГОТОВИНЕ (3005 + 3019 + 3031)	3041	511846	509172
Ђ. НЕТО ПРИЛИВ ГОТОВИНЕ (3040 - 3041)	3042		
Е. НЕТО ОДЛИВ ГОТОВИНЕ (3041 - 3040)	3043	1315	7162
Ж. ГОТОВИНА НА ПОЧЕТКУ ОБРАЧУНСКОГ ПЕРИОДА	3044	1360	8522
З. ПОЗИТИВНЕ КУРСНЕ РАЗЛИКЕ ПО ОСНОВУ ПРЕРАЧУНА ГОТОВИНЕ	3045		
И. НЕГАТИВНЕ КУРСНЕ РАЗЛИКЕ ПО ОСНОВУ ПРЕРАЧУНА ГОТОВИНЕ	3046		
Ј. ГОТОВИНА НА КРАЈУ ОБРАЧУНСКОГ ПЕРИОДА (3042 - 3043 + 3044 + 3045 - 3046)	3047	45	1360

у РАЈАЦА
 дана 07.04 го 17 године



Законски извршилац

Cokoljend

**АД ФАБРИКА ЧОКОЛАДНИХ ПРОИЗВОДА
„ЧОКОЛЕНД“**

Параћин,
улица Ђурађа Бранковића бр. 11

1. ОПШТЕ ИНФОРМАЦИЈЕ О ДРУШТВУ

АД фабрика чоколадних производа „Чоколенд“, Параћин, улица Ђурађа Бранковића бр.11, основана је 1991. године, када је извршен упис у регистар трговинског суда у Крагујевцу у регистарском улошку 1-1800-00.

Друштво је основано за обављање делатности производње чоколадних маса, крема и филова. Шифра делатности: 1082-производња какао, чоколаде и кондиторских производа.

Друштво је уписано у регистар Агенције за привредне регистре по решењу БД 36742/2005 од 24.06.2005 године. Последња регистрација код Агенције за привредне регистре извршена је 08.12.2007. године, по решењу БД 247459/2007 када је регистрована промена података о капиталу извршена у складу са Законом о привредним друштвима.

Матични број друштва је 07638876.

ПИБ предузећа је: 102015476.

Према одлуци Директора, а у смислу одредба Закона о рачуноводству и ревизији (Службени гласник РС бр 46/2007) Друштво је свретано као мало правно лице.

На дан 31.12.2015. године Друштво има 174 запослена (претходне године 153 запослени).

Текући рачуни су код:

- Интеза Банка АД 160-8396-11
- Ниро Алпе Адриа 165-29130-52
- Ерсте банка 340-0000011012491-75
- Војвођанска банка 355-1131160-96

2. ОСНОВЕ ЗА САСТАВЉАЊЕ И ПРЕЗЕНТАЦИЈУ ФИНАНСИЈСКИХ ИЗВЕШТАЈА И РАЧУНОВОДСТВЕНИ МЕТОД

На основу Закона о рачуноводству и ревизији (Службени гласник РС број 46 од 2. јуна 2006. године и 111 од 29. децембра 2009. године), правна лица и предузетници у Републици Србији су у обавези да вођење пословних књига, признавање и процењивање имовине и обавеза, прихода и расхода, састављање, приказивање, достављање и обелодањивање финансијских извештаја врше у складу са законском и професионалном регулативом, која подразумева Оквир за припремање и приказивање финансијских извештаја („Оквир“), Међународне рачуноводствене стандарде („МРС“), односно Међународне стандарде финансијског извештавања („МСФИ“), као и тумачења која су саставни део стандарда.

Приложени финансијски извештаји су приказани у форми прописаном Правилником о садржини и форми образаца финансијских извештаја за предузећа, задруге, друга правна лица и предузетнике (Службени Гласник РС број 114/2006. и 119/2008.), који преузима законом

**НАПОМЕНЕ УЗ ФИНАНСИЈСКЕ ИЗВЕШТАЈЕ
ЗА 2016 ГОДИНУ**

дефинисан потпун скуп финансијских извештаја који одступа од оног дефинисаног у МРС 1 “Приказивање финансијских извештаја”, а уз то у појединим деловима, одступа и од начина приказивања одређених билансних позиција предвиђених наведеним стандардом.

Финансијски извештаји су састављени са начелом историјског трошка, осим ако је другачије наведено у рачуноводственим политикама које су дате у даљем тексту.

Финансијски извештаји Предузећа су исказани у хиљадама динара. Динар представља званичну извештајну валуту у Републици Србији.

3. ПРЕГЛЕД ЗНАЧАЈНИХ РАЧУНОВОДСТВЕНИХ ПОЛИТИКА

3.1. Приходи и расходи

Приходи се исказују по фактурној вредности умањеној за порез на додату вредност.

Приходи од продаје производа признају се када се ризик и корист повезана са правом власништва преноси на купца, а то подразумева датум испоруке производа, робе или извршених услуга купцу.

Расходи се обрачунавају по начелу узрочности прихода и расхода.

3.2. Прерачунавање износа у страним средствима плаћања

Пословне промене настале у страним средствима плаћања прерачунате су у динаре по средњем курсу утврђеном на Међубанкарском тржишту девиза, који је важио на дан пословне промене.

Средства и обавезе исказане у страним средствима плаћања на дан биланса стања, прерачунати су у динаре по средњем курсу утврђеном на Међубанкарском тржишту девиза који је важио на тај дан.

Позитивне и негативне курсне разлике настале приликом прерачуна пословних промена у страним средствима плаћања и приликом прерачуна позиција биланса стања исказаних у страним средствима плаћања књижене су у корист или на терет биланса успеха, као позитивне и негативне курсне разлике.

3.3. Бенефиције за запослене

а) Порези и доприноси за обезбеђење социјалне сигурности запослених

У складу са прописима који се примењују у Републици Србији, Предузеће је у обавези да плаћа доприносе државним фондовима којима се обезбеђује социјална сигурност запослених. Ове обавезе укључују доприносе за запослене на терет послодавца у износима обрачунатим по стопама прописаним релевантним законским прописима. Предузеће је, такође, обавезно да од бруто плата запослених обустави доприносе и да их, у име запослених, уплати тим фондовима.

Доприноси на терет послодавца и доприноси на терет запосленог се књиже на терет расхода периода на који се односе.

б) Обавезе по основу отпремнина

**НАПОМЕНЕ УЗ ФИНАНСИЈСКЕ ИЗВЕШТАЈЕ
ЗА 2016 ГОДИНУ**

Предузеће је у обавези да исплати запосленима отпремнине за одлазак у пензију у висини од најмање 2 просечне зараде у Републици Србији, према последњем објављеном податку институције надлежне за статистику, односно до износа који се по прописима не опорезује.

3.4. Нематеријална улагања

Нематеријална улагања Предузећа се односе се на рачунарске софтвере и лиценце који су исказани по набавној вредности, умањеној за исправку вредности.

Нематеријална улагања се отписују по стопи од 5% годишње.

3.5. Некретнине, постројења и опрема

Некретнине, постројења и опрема су материјалне ставке које се држе ради коришћења у производњи или снабдевању робом или услугама, у сврхе изнајмљивања или у административне сврхе и за које се очекује да ће се користити дуже од једног обрачунског периода.

Некретнине, постројења и опрема су на дан 31. децембра 2016 године исказани по набавној вредности, умањеној за исправку вредности.

Набавка некретнина, постројења и опреме евидентира се по набавној вредности. Набавну вредност чини вредност по фактури добављача, увећана за зависне трошкове набавке или изградње и трошкове довођења средстава у стање функционалне приправности, умањена за било које попусте и рабате.

Трошкови настали по основу текућег одржавања основних средстава: замена и уградња ситних резервних делова и потрошног материјала, као и трошкови свакодневних поправки опреме и постројења, сматрају се расходом периода у коме су настали.

3.6. Амортизација

Амортизација нематеријалних улагања, постројења и опреме се обрачунава стопама које су базиране на корисном веку употребе и набавној вредности средстава. Отписивање се врши применом пропорционалне методе којом се вредност средстава у потпуности отписује током процењеног корисног века употребе.

Стопе амортизације за главне категорије основних средстава, дате су у следећем прегледу:

<u>Врста непокретности/опреме</u>	<u>Стопа амортизације %</u>
Грађевински објекти	1,3%-2,5%
Уређаји и постројења-опрема	5%
Машине-производне линије	5%
Канцеларијска опрема	5%
Транспортна средства	5%
Компјутери и -писаће машине и сл	20%

**НАПОМЕНЕ УЗ ФИНАНСИЈСКЕ ИЗВЕШТАЈЕ
ЗА 2016 ГОДИНУ**

Обрачун амортизације тече од наредног дана од стављања средства у употребу.

3.7. Залихе

Залихе се исказују по цени коштања или по нето продајној вредности, у зависности од тога која је нижа. Нето продајна вредност је цена по којој залихе могу бити продате у нормалним условима пословања након умањења цене за трошкове продаје.

Залихе материјала воде се по набавној вредности. Набавна вредност укључује вредност по фактури добављача и све зависне трошкове набавке, односно све трошкове који су неопходни да би се залихе довеле у адекватно стање и одговарајуће место. Обрачун излаза са залиха евидентира се по просечној пондерисаној цени.

3.8. Порез на добитак

Текући порез на добитак

Текући порез на добитак представља износ који се обрачунава у складу са Законом о порезу на добит који се примењује у Републици Србији и државама у којима су основана консолидована зависна предузећа. У Републици Србији порез на добитак се обрачунава по стопи од 15% на пореску основицу исказану у пореском билансу, по одбитку пореских кредита. Пореска основица укључује добитак исказан у билансу успеха, коригован за разлике које су дефинисане пореским прописима.

Закон о порезу на добит Републике Србије не предвиђа да се порески губици из текућег периода могу користити као основа за повраћај пореза плаћеног у претходним периодима. Међутим, губици из текућег периода исказани у пореском билансу могу се користити за умањење пореске основице будућих обрачунаских периода, али не дужи од десет година.

3.9. Финансијски инструменти

Финансијска средства и обавезе се евидентирају у билансу стања Предузећа, од момента када Предузеће постане уговорним одредбама везано за инструмент.

Финансијска средства престају да се признају када Предузеће изгуби контролу над уговореним правима над тим инструментима, што се дешава када су права коришћења инструмената реализована, истекла, напуштена или уступљена. Финансијска обавеза престаје да се признаје када Предузеће испуни обавезу или када је обавеза плаћања предвиђена уговором укинута или истекла.

Потраживања од купаца

Потраживања од купаца приказана су по њиховој номиналној вредности. Исправка вредности се формира и књижи на терет биланса успеха за сва потраживања и пласмане на основу процене рачуноводства о њиховој вероватној наплативости. Ненаплатива потраживања се отписују на основу одлука суда, према договору о поравнању или на основу одлуке руководства.

Готовински еквиваленти и готовина

Под готовинским еквивалентима и готовином подразумевају се средства на текућим и девизним рачунима код банака, готовина у благајни и издвојена новчана средства и акредитиви.

Финансијске обавезе

Инструменти финансијских обавеза су класификовани у складу са суштином уговорних одредби.

Финансијске обавезе се исказују по номиналној вредности, увећаној за камате на основу закључених уговора.

Обавезе из пословања

Обавезе према добављачима се процењују по њиховој номиналној вредности.

4. ПРЕГЛЕД ЗНАЧАЈНИХ РАЧУНОВОДСТВЕНИХ ПРОЦЕНА

Презентација финансијских извештаја захтева од руководства Предузећа коришћење најбољих могућих процена и разложних претпоставки, које имају ефекта на приказане вредности средстава и обавеза као и на обелодањивање потенцијалних потраживања и обавеза на дан састављања финансијских извештаја, као и прихода и расхода у току извештајног периода. Ове процене и претпоставке су засноване на информацијама расположивим на дан састављања финансијских извештаја.

4.1. Амортизација и стопе амортизације

Обрачун амортизације и стопе амортизације су засноване на пројектованом корисном веку употребе некретнина, постројења и опреме и нематеријалних улагања. Једном годишње Предузеће процењује преостали век употребе наведених средстава на основу тренутних предвиђања. Ове године је урађено поновно процењивање корисног века основних средстава.

4.2. Исправка вредности потраживања

На основу процене руководства Предузеће врши појединачну исправку вредности доспелих потраживања на терет биланса успеха ради њиховог свођења на накнадиву вредност.

4.3. Фер вредност

Пословна политика Предузећа је да обелодани информације о правичној (фер) вредности активе и пасиве за коју постоје званичне тржишне информације и када се правична вредност значајно разликује од књиговодствене вредности.

Руководство Предузећа врши процену ризика и у случајевима када се оцени да вредност по којој се имовина води у пословним књигама неће бити реализована, односно надокнадива, врши се исправка. По мишљењу руководства Предузећа, износи у овим финансијским извештајима одражавају вредност која је у датим околностима најверодостојнија и најкориснија за потребе извештавања.

**НАПОМЕНЕ УЗ ФИНАНСИЈСКЕ ИЗВЕШТАЈЕ
ЗА 2016 ГОДИНУ**

5. ПРИХОДИ ОД ПРОДАЈЕ

	У хиљадама динара	
	2016	2015.
Приходи од продаје производа и услуга на домаћем тржишту	390977	252419
Приходи од продаје производа и услуга на ино-тржишту	80910	78425
15 а Други пословни приходи (закуп	12	45
Приходи од продаје робе на дом. Тржишту	22054	
Приходи од субвенција	2330	
	496283	330889

6. ПОВЕЋАЊЕ (СМАЊЕЊЕ) ВРЕДНОСТИ ЗАЛИХА И УЧИНАКА

	У хиљадама динара	
	2016	2015.
Почетне залихе учинака		
Недовршена производња	2926	1367
Полупроизвод на складишту		
Готови производи	5377	9572
Крајње залихе учинака		
Недовршена производња	7148	2926
Готови производи	14016	5377
Повећање вредности залиха учинака	12861	1559
Смањење вредности залиха учинака		4195
ба Приходи од активирања учинака		

7. НАБАВНА ВРЕДНОСТ ПРОДАТЕ РОБЕ

	У хиљадама динара	
	2016	2015.
Набавна вредност продате робе	23876	781
Свега набавна вредност робе	23876	781

8. ТРОШКОВИ МАТЕРИЈАЛА

У хиљадама динара

**НАПОМЕНЕ УЗ ФИНАНСИЈСКЕ ИЗВЕШТАЈЕ
ЗА 2016 ГОДИНУ**

	2016	2015.
Трошкови материјала за израду	275588	177476
Трошкови горива и енергије	26141	16644
Свега трошкови материјала	301729	194120

9. ТРОШКОВИ ЗАРАДА НАКНАДА ЗАРАДА И ОСТАЛИ ЛИЧНИ РАСХОДИ

	У хиљадама динара	
	2016	2015.
Трошкови зарада и накнада зарада (бруто)	76056	67837
Трошкови пореза и доприноса на терет послодавца	13614	12201
Трошкови накнада по уговорима	666	624
Остали лични расходи и накнаде	4609	5960
Свега трошкови зарада	94945	86622

10. ТРОШКОВИ АМОРТИЗАЦИЈЕ

Трошкови амортизације износе укупно 7.548 хиљада динара (у претходној години 6.436 хиљада динара).

11. ОСТАЛИ ПОСЛОВНИ РАСХОДИ

	У хиљадама динара	
	2016	2015.
Трошкови транспортних услуга	9239	8064
Трошкови услуга одржавања	4937	2477
Трошкови закупнина	453	1764
Трошкови рекламе и пропаганде	25213	2529
Трошкови осталих производних услуга	26052	1952
Свега трошкови производних услуга	65894	16786
Трошкови непроизводних услуга	4286	3578
Трошкови репрезентације	6074	4507
Трошкови премија осигурања	1402	1020
Трошкови платног промета	784	982
Трошкови чланарина	0	31
Трошкови пореза	2077	360
Остали нематеријални расходи	3891	1359
Свега нематеријални трошкови	18514	11837

12. ФИНАНСИЈСКИ ПРИХОДИ

	У хиљадама динара	
	2016	2015.
Позитивне курсне разлике	2707	1818

**НАПОМЕНЕ УЗ ФИНАНСИЈСКЕ ИЗВЕШТАЈЕ
ЗА 2016 ГОДИНУ**

Приходи од камата	0	79
Остали финансијски приходи	60	2
Свега финансијски приходи	2767	1899

13. ФИНАНСИЈСКИ РАСХОДИ

	У хиљадама динара	
	2016	2015.
Расходи камата	1916	346
Негативне курсне разлике	3994	1645
Остали финансијски расходи	0	21
Свега финансијски расходи	5910	2012

14. ОСТАЛИ ПРИХОДИ

	У хиљадама динара	
	2016	2015.
Добици од продаје материјала	3756	1273
Вишкови	2254	0
Приходи од смањења обавеза	202	1237
Остали непоменути приходи	146	666
Добици од продаје опреме	1133	
Свега остали приходи	7491	3176

15. ОСТАЛИ РАСХОДИ

	У хиљадама динара	
	2016	2015.
Мањкови	2152	0
Директан отпис потраживања		402
Отпис материјала		33
Расходовање залиха материјала	156	552
Остали непоменути расходи	2042	14715
Губици на основу продаје материјала и опреме	5341	1161
Свега остали расходи	9691	16863
15 а Обезвређење потраживања		

16. Исправка грешака из ранијих година

17. РЕЗУЛТАТ ПОСЛОВАЊА

Текући порез на добитак представља износ који се обрачунава према Закону о порезу на добит важећем у Републици Србији. Према пореским прописима Републике Србије порез на добитак

**НАПОМЕНЕ УЗ ФИНАНСИЈСКЕ ИЗВЕШТАЈЕ
ЗА 2016 ГОДИНУ**

се плаћа по стопи од 15% на пореску основуцу утврђену у пореском билансу. Пореска основуца се утврђује у пореском билансу на основу добитка (губитка) исказаног у Билансу успеха уз корекције које захтевају порески прописи.

Основни показатељи пореског обрачуна дати су у наредној табели:

	У хиљадама динара	
	2016	2015.
Добитак пре опорезивања	2355	2419
Корекције расхода по пореским прописима	3574	4663
Рачуноводствена амортизација	7548	6436
Пореска амортизација	8602	7238
Добитак из пореског биланса	4875	6280
Порез на добит по стопи од 15%	731	942
Умањења обрачунаог пореза по основу:		
- улагања у некретнине, постројења и опрему		84
Порески расход периода	731	858
Нето добитак након опорезивања	1624	1561

18. НЕКРЕТНИНЕ , ПОСТРОЈЕЊА И ОПРЕМА

Стања и промене на некретнинама, постројењима и опреми дата су у наредној табели:

	хиљадама динара					
	Земљиште	Грађев. објекти	Построј. и опрема	Инвестиције у току	СВЕГА	Нематер. улагања
Набавна вредност						
Стање 1. јануара 2016. године	2.977	53.768	170294	132062		0
Повећања	9719		12596	25861		4069
Смањење				4.856		
Отуђења, расходовања и пренос						
Стање 31. децембра 2016.	12696	53.768	182.890	153576		4069
Неправка вредности						
Стање 1. јануара 2016. године		6753	97833			
Амортизација за текућу годину		1006	6466			74
Отуђења, расходовања и пренос						
Стање 31. децембра 2016.		7759	104299			

**НАПОМЕНЕ УЗ ФИНАНСИЈСКЕ ИЗВЕШТАЈЕ
ЗА 2016 ГОДИНУ**

Садашња вредност на дан:					
- 31. децембра 2016. године	12696	46009	78591	153576	3995
- 1. јануара 2017. године	12696	46009	78591	153576	3995

Друштво је власник објеката исказаних у пословним књигама. Према попису и поседовном листу Друштво је власник производне хале површине 2.510 м² и магацинског простора површине 1.217,7 м². Грађевински објекти имају књиговодствену вредност од 47.015 хиљада динара.

Некретнине, постројења и опрема су код прве примене МСФИ (на дан 1. јануара 2004. године) признати у вредностима заснованим на ранијим рачуноводственим прописима Републике Србије, који су прописивали ревалоризацију набавне вредности и исправке вредности применом општег индекса раста цена на мало и обрачун амортизације по прописаним стопама. Основна средства су на дан 31. децембра 2016. године призната по поменутој вредности умањеној за исправку вредностим, а вредност је у наредним годинама умањена за текућу амортизацију.

19. ЗАЛИХЕ И ДАТИ АВАНСИ

Залихе се табеларно могу представити на следећи начин:

	У хиљадама динара	
	31.12.2016	31.12.2015.
Материјал и рез. делови	76348	49112
Алат и инвентар		
Недовршена производња	7148	2926
Готови производи	14016	5377
Роба	8014	5628
Дати аванси за залихе	81	8560
Свега залихе	105607	71603

Залихе материјала, алата и инвентара евидентирају се по набавним ценама. Утрошак материјала евидентира се променом просечних набавних цена.

20. ПОТРАЖИВАЊА

	У хиљадама динара	
	31.12.2016	31.12.2015.
Потраживања од купаца у земљи	93586	133615
Потраживања од купаца у иностранству	21618	21420
Исправка вредности потраживања од купаца	-3603	-2228
Потраживања од запослених	1749	1111
Потраживања за више плаћен порез		1301
Потраживања за више плаћену царину		
Остала потраживања-позајмице	3620	11148

**НАПОМЕНЕ УЗ ФИНАНСИЈСКЕ ИЗВЕШТАЈЕ
ЗА 2016 ГОДИНУ**

Потраживања од фондова	983	791
Свега потраживања	<u>117953</u>	<u>167158</u>

21. КРАТКОРОЧНИ ФИНАНСИЈСКИ ПЛАСМАНИ

	У хиљадама динара	
	31.12.2016	31.12.2015.
Примљене менице као средство плаћања		
Свега краткорочни финансијски пласмани		

22. НОВЧАНА СРЕДСТВА

	У хиљадама динара	
	31.12.2016	31.12.2015.
Новчана средства на рачунима динарска	45	1355
Новчана средства на рачунима девизна	0	5
Свега новчана средства	<u>45</u>	<u>1360</u>

23. ПОРЕЗ НА ДОДАТУ ВРЕДНОСТ И АВР

	У хиљадама динара	
	31.12.2016	31.12.2015.
ПДВ по рачунима који се користи у наредној години	3467	1785
Аконтирани порез на додату вредност	14552	8524
Свега ПДВ и АВР	<u>18019</u>	<u>10309</u>

**НАПОМЕНЕ УЗ ФИНАНСИЈСКЕ ИЗВЕШТАЈЕ
ЗА 2016 ГОДИНУ**

24. КАПИТАЛ

	<i>У хиљадама динара</i>	
	31.12.2016	31.12.2015.
Акцијски капитал – номинална вредност акција(25.000 акција x 1.760 дин.)	44000	44000
Акцијски капитал – вредност изнад номиналне вредности	0	0
Резерве	56403	0
Ревалоризационе резерве	7828	7828
Нераспоређени добитак	1940	9370
Свега капитал	110171	61198
оредни подаци		

Акционари	Врста акција	% учешћа	У хиљадама динара
Акције у власништву физичких лица	обична	11102	19539
Акције у власништву правних лица		9396	16537
Акције у власништву осталих лица		206	363
	обична	4296	7561
Акције у власништву АД "Параћинка"			
УКУПНО		25000	44.000

25. КРАТКОРОЧНЕ ФИНАНСИЈСКЕ ОБАВЕЗЕ

	<i>У хиљадама динара</i>	
	31.12.2016	31.12.2015.
Краткорочне кредити код пословних банака		
-	14571	27748
Свега кратк. Финансијске обавезе	14571	27748

26. ДУГОРОЧНЕ ОБАВЕЗЕ

	31.12.2016	31.12.2015.
Обавезе које се могу конвертовати у капитал		50114
Дугорочни кредит у земљи - позјамнице	192785	158037
Свега дугорочне обавезе	192785	208151

**НАПОМЕНЕ УЗ ФИНАНСИЈСКЕ ИЗВЕШТАЈЕ
ЗА 2016 ГОДИНУ**

27. ОБАВЕЗЕ ИЗ ПОСЛОВАЊА

	У хиљадама динара	
	31.12.2016	31.12.2015.
Добављачи у земљи	181811	112849
Добављачи у иностранству	7422	4734
Обавезе према добављачима за нефактурисану робу	0	0
Остале обавезе из пословања-издате менице	17042	12150
Свега обавезе из пословања	206275	129733

28. ОСТАЛЕ КРАТКОРОЧНЕ ОБАВЕЗЕ

	у хиљадама динара	
	31.12.2016	31.12.2015.
Обавезе за нето зараде и накнаде зарада	4876	4048
Обавезе за порез на терет запосленог	492	444
Обавезе за доприносе на терет запосленог	1351	1195
Обавезе за порезе и доприносе на терет послодавца	1215	1075
Обавезе за нето накнаде зарада, које се рефундирају	207	204
Обавезе за порезе и доприносе на накнаде зарада на терет запосленог које се рефундирају	137	154
Обавезе по основу камата и трошкова рефинансирања	555	
Обавезе за дивиденде		
Обавезе за учешће у добитку		
Обавезе према физичким лицима за накнаде по уговорима	20	1487
Остале обавезе	1664	1121
Свега	10517	9728

29. ОБАВЕЗЕ ПО ОСНОВУ ПДВа, ОСТАЛИХ ЈАВНИХ ПРИХОДА И ПВР

	у хиљадама динара	
	31.12.2016	31.12.2015
Обавезе за порез на додату вредност	321	
Обавезе за порезе и доприносе	1411	1941

**НАПОМЕНЕ УЗ ФИНАНСИЈСКЕ ИЗВЕШТАЈЕ
ЗА 2016 ГОДИНУ**

Остала ПБР	439	376
Свега обавезе из пословања	<u>2171</u>	<u>2317</u>

30. ВАНБИЛАНСНА АКТИВА И ПАСИВА

	у хиљадама динара	
	<u>31.12.2016</u>	<u>31.12.2015.</u>
Дата јемства	2157	2157
Туђи материјал за паковање готових производа		
Свега обавезе из пословања	<u>2157</u>	<u>2157</u>

31. ДЕВИЗНИ КУРСЕВИ

Средњи курсеви за девизе, утврђени на међубанкарском тржишту девиза, примењени за прерачун девизних позиција биланса стања у динаре, за поједине главне валуте су били следећи:

	<u>31.12.2016</u>	<u>31.12.2015.</u>
EUR	123,4723	121,6261
USD	117,1353	111,2468
CHF	114,8473	112,5230

Обрачун зарада по акцији

ГОДИНА	2016	2015
НЕТО ДОБИТАК/БРОЈ АКЦИЈА	1.624.000/25.000=64,96	1.561.000/25.000=62,44

Нема значајних судских спорова.

Ради се о мањој материјалној вредности, а односи се на неке разлике око обрачуна зарада неким радницима.

Што се тиче степена усаглашавања стања са купцим постоји задовољавајући степен усаглашености, а што се тиче добављача постајао је мали степен враћености конфирмација на дан 31.12.2016 године

НАПОМЕНЕ УЗ ФИНАНСИЈСКЕ ИЗВЕШТАЈЕ
ЗА 2016 ГОДИНУ

без обзира на раднија усаглашења путем ИОС-а.

СИЛБО ДОО са којим имамо уговор о дистрибуцији остварило је у 2016 години промет у укупном износу од 194 325 681,80 динара.

На дан 31.12.2016 . године као и на дан ревизије имамо следећа повезана лица са следећим прометима

ALMEX DOO PANČEVO.....	4.770.864,00
C&LC-GROUP DOO NOVI BEOGRAD.....	1.386.000,00
PARAĆINKA AD PARAĆIN.....	506.452,91
BALKATRON DOO.....	7.645.368,55

АД ЧОКОЛЕНД друштво има стављену хипотеку првог реда у вредности 324 438.32 еур-а на објекту 3309/8 КО Параћин Град површине 2495м² зграда прехрамбене индустрије и произ.пића бр.зг.Гспратности пр.у улици Ђурађа Бранковића бр.11 као власник и удео 1/1 у власништву има.

Као доказ о праву својине извод из листе непокретности бр.324 СКН Параћин од 19.05.2016.год.

Параћин , 18.05.2017. године

Лице одговорно за састављање
финансијских извештаја



Законски заступник:

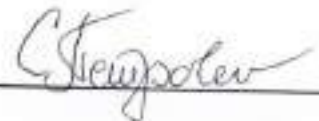

UGOVOR O FINANSIJSKOM LIZINGU

Zaključen u Beogradu, dana 14.02.2017

Broj stranke: 010732

Ugovor broj 010123

Isporučilac: DOO ALMEX PANČEVO

1. POSLDOVNO IME, IME I ADRESA UGOVORNIH STRANA:

Davalac lizinga: SOGELEASE Srbija d.o.o., Bulevar Zorana Đinđića 50a/b, 11070 Novi Beograd

Primaćac lizinga:

Ime, prezime/ naziv preduzeća: AD ČOKOLENO PARAČIN

MB / Matični broj: 07638879

PIB: 102015476

Br. lične kartice/zadala od:

Mesto i adresa: ĐURABA BRANKOVIĆA 11 35250 Paraćin

Ime i prezime ovlašćenog lica: Primaćac lizinga STANIĆA PETROVIĆ

Broj tekućeg računa Primaćaca lizinga:

Primaćac lizinga svojim potpisom potvrđuje da je pročitao i prihvatio uslove Ugovora i Opštih uslova poslovanja.

2. OPIS GLAVNIH KARAKTERISTIKA LIZINGA:

Vrsta –Tip: LINIJA ZA PROIZVODNJU ČOKOLADNIH BANANICA I BONŽITE PO SPECIFIKACIJI BR.1/2017

Serijski broj /Broj šasije: PO SPECIFIKACIJI BR1/2017

Broj motora: /

Predviđena isporuka: 14.02.2017

 Godina proizvodnje: PO SPECIFIKACIJI
BR.1/2017-POLOVNO

3. TROŠKOVI LIZINGA:

Iznos bruto nabavna vrednosti:	729.600,00
Učešće:	229.824,00
Iznos neto finansiranja:	499.776,00
Period na koji se zaključuje ugovor:	36
Vakuta ugovora:	EUR
Kurs obračuna:	Srednji kurs NBS
Datum obračuna dinarske protivvrednosti:	14.02.2017
Broj rata lizing naknade:	36
Period dospeća lizing naknade:	Mesečno
Preostala vrednost predmeta lizinga:	0,00
Sredstva obezbeđenja plaćanja:	6 MENICA
U slučaju neizmirenja obaveza Davalac lizinga zadržava pravo opcije koja sredstva obezbeđenja će upotrebiti i redosled njihove aktivacije u cilju naplate potraživanja.	

Nominalna kamatna stopa: 3,49 %

Nominalna kamatna stopa je fiksa.

Elektivna stopa lizing naknade (ELIN): 5,13

Ukupna lizing naknada: 527.452,80

Prihodom obračuna kamata se primenjuje konformna metoda.

Ukupna kamata: 27.676,80

U slučaju donje primenjuje se ugovornima Zakonska zatezna kamata.

Troškovi upisa ugovora u registar finansijskog lizinga*:	96,90
Troškovi obrade lizing ugovora*:	4.377,60
Troškovi povlačenja izveštaja iz Krednog biroa*:	11,82
Troškovi osiguranja*:	0,00
Ostali troškovi*:	0,00

*Vrednosti se sa porazom na dodatnu vrednost

4. DRUGE BITNE INFORMACIJE:

Primaćac lizinga je dužan da predmet lizinga osigura kod AMS, Generali, Dunav, DDOR, Sava, Uniga, Wiener Stadische, AXA, Triglav, Globos ili Mljenijum Osiguranja po izboru Primaćaca lizinga, i to od sledećih rizika: IMOVINSKO OSIGURANJE-LOM, POŽAR, POPLAVA, IZLIV VOĐE, KRADA.



Do dana isplate svih obaveza po ugovoru. Davalac lizinga zadržava pravo svojine nad predmetom lizinga. Isplatom svih rata lizing naknade Primalac lizinga postaje vlasnik predmeta lizinga.

U slučaju da je Primalac lizinga korisnik finansijske usluge u smislu Zakona o zaštiti korisnika finansijskih usluga (fizičko lice, preduzetnik, poljoprivrednik):

- ima pravo da odustane od zaključenja ugovora o lizingu u roku od 14 dana od dana zaključenja bez navođenja razloga za odustanak. Primalac lizinga u slučaju odustanka je u obavezi da pismenim putem obavesti Davalca lizinga i istovremeno izvrši povraćaj predmeta lizinga. Primalac lizinga je upoznat da je u navedenom slučaju u obavezi da pored povraćaja predmeta lizinga, dužan da u roku od 30 dana Davalca lizinga nadoknađi pretrpljenu štetu (umanjeno tržišne vrednosti) i plati ugovorenu kamatu od dana zaključenja ugovora od dana plaćanja kamate. Davalac lizinga zadržava pravo da od iznosa uplaćenog učešća naplati pretrpljenu štetu u slučaju da Primalac lizinga odustane od ugovora.
- U slučaju prevremene otplate predmeta lizinga po osnovu člana 35. Zakona o zaštiti korisnika finansijskih usluga, zavisno da li je period između prevremene otplate i roka ispunjenja obaveze iz Ugovora o finansijskom lizingu duži od 1 godina primenjuće se naknada u iznosu od 1% iznosa prevremeno otplaćenog lizinga ili u slučaju da je ovaj period kraći, ova naknada ne može biti veća od 0,5% iznosa prevremeno otplaćenog lizinga. Ova odredba se primenjuje u slučaju da je ugovorena fiksna kamatna stopa. U slučaju prevremene otplate predmeta lizinga kada Primalac lizinga nije korisnik finansijske usluge (pravno lice), trošak prevremene otplate utvđivaće se po važećem tarifniku Davalca lizinga.

Adresa na koju Primalac lizinga može da dostavi prigovor Davalca lizinga u vezi sa lizingom glasi:

SOGLEASE Srbija d.o.o., Bulevar Zorana Đinđića 50a/b, 11070 Novi Beograd.

Sastavni deo ovog Ugovora su Opšti uslovi poslovanja doneti od strane Davalca lizinga, važeći na dan zaključenja Ugovora. Plan otplate, Zapisnik o primopredaji predmeta lizinga i Obračun lizing naknade i drugih troškova.

*Ako Primalac lizinga nije zadovoljan odgovorom Davalca lizinga, ima pravo da uputi prigovor Narodnoj banci Srbije – Centru za korisnike finansijskih usluga, na adresu Poštanski list 712 ili Nemanjina 17, Beograd.

Primalac lizinga potvrđuje da je zahtevao lizing indeksiran u evrima. Primalac lizinga potvrđuje da je informisan od strane Davalca lizinga o mogućim rizicima zaduživanja u stranoj stabilnoj valuti, kao i o uticaju promena deviznog kursa na sposobnost izmiranja preuzetih obaveza. Promena (povećanje) kursa evra može dovesti do promene (povećanja) zaduženosti primaoca lizinga i povećanja dinarske protivvrednosti kod plaćanja mesečnih obaveza.

Ovaj Ugovor je potpisan u šest istovetnih primerka, 3 za Davalca lizinga i 3 za Primaoca lizinga.

(ime i prezime, JMBG/MBS i potpis/pečat primaoca lizinga)

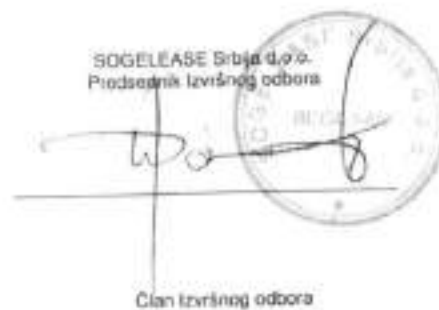
SOGLEASE Srbija d.o.o.
Predsednik Izvršnog odbora

Član Izvršnog odbora



A.D. „Čokolena“

Broj 684
14.02.2017 god.
PARAČIN

ANEKS BR. 1

Ugovora o finansijskom lizingu br. 010123

Koji su u Beogradu, dana 14.02.2017 zaključile sledeće Ugovorne strane:

1. SOGELEASE SRBIJA DOO BEOGRAD, Bulevar Zorana Đinđića 50a/b, 11070 Beograd, matični broj 20116161 (u daljem tekstu "SOGELEASE")
2. AD ČOKOLEND PARAČIN, ĐURADA BRANKOVIĆA 11 35250 Paraćin MB 07638876 (u daljem tekstu "KORISNIK LIZINGA")

PREDMET ANEKSA br. 1 UGOVORA O FINANSIJSKOM LIZINGU

Član 1

- 1.1. Predmet ovog Aneksa br. 1 Ugovora o finansijskom lizingu je dugoročni finansijski lizing, odobren na osnovu Odluke nadležnog tela SOGELEASE, donete na zahtev KORISNIKA LIZINGA da se finansira iz kreditne linije EVROPSKE INVESTICIONE BANKE (u daljem tekstu: EIB) u skladu sa izbornim kriterijumima EIB za projekte i poslovnom politikom SOGELEASE.
- 1.2. Učešće Evropske Investicione Banke:

Evropska Investiciona Banka, finansijska institucija Evropske Unije, osnovana 1958. u skladu sa Rimskim ugovorima, učestvuje, ravnopravno sa lokalnim finansijskim institucijama, u finansiranju investicionih programa koji čine deo ciljeva Evropske Unije. Ovaj finansijski lizing ispunjava sve kriterijume izbora za finansiranje od strane Evropske Investicione Banke. SOGELEASE daje finansijsku prednost korisniku ovog lizinga izraženu kroz kamatnu stopu u skladu sa uslovima navedenim u odgovarajućim članovima Ugovora o lizingu. Ova finansijska prednost iznosi 50 baznih poena (pedeset baznih poena) u poređenju sa godišnjom kamatnom stopom koju bi SOGELEASE obračunao na ugovor o lizingu bez učešća Evropske Investicione Banke.

DODATNE OBAVEZE KORISNIKA LIZINGA NA OSNOVU UGOVORA O FINANSIJSKOM LIZINGU SA EIB

Član 2

KORISNIK LIZINGA se obavezuje da:

- a. primljeni iznos / predmet lizinga koristi isključivo u svrhu Projekta;
- b. Finansirani Projekat sprovede u naznačenom roku;

- o. Vodi knjige i evidenciju o svim finansijskim transakcijama i rashodima u vezi sa Projektom;
- p. U razumnom roku, preduzme odgovarajuće mere u vezi sa bilo kojim članom svojih rukovodećih tela osuđenim na konačnu i neopozivu presudu za Krivično delo počinjeno tokom njegovog/njenog profesionalnog rada, kako bi osigurao da se takav član rukovodećih tela isključi iz svih aktivnosti vezanih za sredstva koja su stavljena na raspolaganje KORISNIKU LIZINGA, na osnovu ovog Ugovora ili u vezi sa Projektom;
- q. Odmah obavesti SOGELEASE o svim merama preduzetim u skladu sa stavom (p);
- r. Nabavlja robu, pruža usluge i naručuje izvođenje radova u vezi sa Projektom uz primenu prihvatljivih procedura nabavke koje zadovoljavaju EIB u pogledu usaglašenosti sa njenom politikom opisanom u njenom Vodiču za nabavke,
- s. Ne uključuje se (i ne dopusti nijednom zavisnom subjektu ili licu koje nastupa u njegovo ime da se uključi) u bilo koju nezakonitu aktivnost u vezi sa Projektom i bilo koji tenderski postupak koji se tiče Projekta, niti u bilo koju nezakonitu transakciju na osnovu ovog Ugovora;
- t. Preduzme mere koje SOGELEASE ili EIB mogu opravdano zahtevati u cilju istraživanja ili okončanja bilo koje navodne ili pretpostavljene pojave nezakonitih aktivnosti u vezi sa Projektom;
- u. Obezbedi da ugovori finansirani iz kredita na osnovu ovog Ugovora obuhvate potrebne odredbe koje bi omogućile SOGELEASE da istraži ili prekine sve navodne ili pretpostavljene pojave nezakonitih aktivnosti u vezi sa Projektom;
- v. Ne prihvata (i) stupanje u poslovni odnos sa Sankcionisanim licem ili bilo kojim fizičkim ili pravnim licem koje se navodi na jednoj ili nekoliko Lista, dok su ugovorne strane saglasne da termin Lista podrazumeva (a) sve privredne, finansijske ili trgovinske restriktivne mere, kao i embargo na trgovinu oružjem koji je uvela Evropska Unija u skladu sa Poglavljem 2, odeljak V Ugovora Evropske Unije, kao i članom 215 Sporazuma o funkcionisanju Evropske Unije, koji je dostupan na veb sajtu EU http://ec.europa.eu/external_relations/cfsp/sanctions/consol-list_en.htm i http://eeas.europa.eu/cfsp/sanctions/docs/measures_en.pdf sa povremenim izmenama i dopunama, kao i na svakom veb sajtu – nasledniku, b) sve privredne, finansijske ili trgovinske restriktivne mere, kao i embargo na trgovinu oružjem koji je uveo Savet bezbednosti UN, na osnovu člana 41 Povelje UN, dostupne na zvaničnom veb sajtu UN <http://www.un.org/Docs/sc/committees/INTRO.htm> sa povremenim izmenama i dopunama, kao i na svakom veb sajtu – nasledniku, i da ne prihvata (ii) da bilo koji deo sredstava stavi na raspolaganje ili u korist bilo kog Sankcionisanog lica, bilo direktno ili indirektno;
- w. U razumnom roku primeni odgovarajuće mere u vezi sa bilo kojim članom svojih rukovodećih tela koji je:
 - Postao Sankcionisano lice, ili
 - Na osnovu konačne i neopozive sudske presude, osuđen u vezi sa nezakonitim radnjama izvršenim tokom vršenja dužnosti;

Kako bi obezbedio da takva lica budu suspendovana, otpuštena, ili u svakom slučaju onemogućena u sprovođenju aktivnosti povezanih sa Ugovorom o finansijskom lizingu i sa Projektom;

- x. Garantuje i obaveže se da ni KORISNIK LIZINGA niti njegova/njena zvanična lica i direktori, ili druga lica koja nastupaju u njihovo ime ili pod njihovim nadzorom, nisu izvršila, niti će izvršiti: (i) bilo koju nedozvoljenu radnju u vezi sa Projektom ili

UGOVOR O ZAJMU
Zaključen dana 28.12.2016. godine

Zaključen između:

1. „Čokolend“ AD, Đurađa Brankovića 11, Paraćin, koga zastupa direktor Stanica Petrović, kao zajmoprimac
2. „Panpanonik“ DOO, Naselje 7 juli bb, Paraćin, koga zastupa Dobrivoje Jovanović, kao zajmodavac

Član 1.

Ovim ugovorom o zajmu zajmodavac „Panpanonik“ DOO iz Paraćina, daje zajmoprimcu „Čokolend“ AD iz Paraćina, zajam u iznosu od **1.500.000,00** dinara.

Član 2.

Zajmodavac „Panpanonik“ DOO iz Paraćina, će isplatiti iznos iz člana 1. ugovora sa svog tekućeg računa, zajmoprimcu „Čokolend“ AD iz Paraćina, na tekući račun 340-11012491-75 na dan potpisivanja ovog ugovora.

Član 3.

Zajam se daje do 29.12.2017.

Zajmoprimac je dužan vratiti u ugovorenom roku novčani iznos koji je primio.

Na ugovoreni zajam zajmoprimac ne plaća kamatu, obzirom da je zajam prijateljska pozajmica zajmodavca zajmoprimcu.

Zajmoprimac može odustati od ugovora pre nego sto mu zajmodavac uplati novčani iznos.

Član 4.

U slučaju spora nadležan je Privredni sud u Beogradu.

Član 5.

Ovaj ugovor je sačinjen u dva istovetna primerka, od kojih svaka od ugovorenih strana zadržava po jedan primerak.

ZAJMODAVAC:

D. Jovanović

ZAJMOPRIMAC:



UGOVOR O ZAJMU

Zaključen dana 23.12.2016. godine

Zaključen između:

1. „Čokolend“ AD, Đurađa Brankovića 11, Paraćin, koga zastupa direktor Stanica Petrović, kao zajmoprimac
2. „Panpanonik“ DOO, Naselje 7 juli bb, Paraćin, koga zastupa Dobrivoje Jovanović, kao zajmodavac

Član 1.

Ovim ugovorom o zajmu zajmodavac „Panpanonik“ DOO iz Paraćina, daje zajmoprimcu „Čokolend“ AD iz Paraćina, zajam u iznosu od **3.800.000,00** dinara.

Član 2.

Zajmodavac „Panpanonik“ DOO iz Paraćina, će isplatiti iznos iz člana 1. ugovora sa svog tekućeg računa, zajmoprimcu „Čokolend“ AD iz Paraćina, na tekući račun 355-1131160-96 na dan potpisivanja ovog ugovora.

Član 3.

Zajam se daje do 24.12.2017.

Zajmoprimac je dužan vratiti u ugovorenom roku novčani iznos koji je primio.

Na ugovoreni zajam zajmoprimac ne plaća kamatu, obzirom da je zajam prijateljska pozajmica zajmodavca zajmoprimcu.

Zajmoprimac može odustati od ugovora pre nego sto mu zajmodavac uplati novčani iznos.

Član 4.

U slučaju spora nadležan je Privredni sud u Beogradu.

Član 5.

Ovaj ugovor je sačinjen u dva istovetna primerka, od kojih svaka od ugovorenih strana zadržava po jedan primerak.

ZAJMODAVAC:

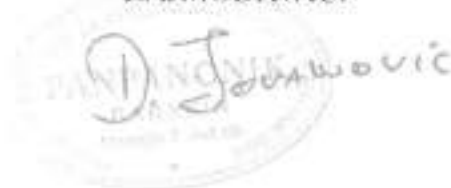

ZAJMOPRIMAC:



UGOVOR O ZAJMU
Zaključen dana 15.12.2016. godine

Zaključen između:

1. „Čokolend“ AD, Đurada Brankovića 11, Paraćin, koga zastupa direktor Stanica Petrović, kao zajmoprimac
2. „Panpanonik“ DOO, Naselje 7 juli bb, Paraćin, koga zastupa Dobrivoje Jovanović, kao zajmodavac

Član 1.

Ovim ugovorom o zajmu zajmodavac „Panpanonik“ DOO iz Paraćina, daje zajmoprimcu „Čokolend“ AD iz Paraćina, zajam u iznosu od **300.000,00** dinara.

Član 2.

Zajmodavac „Panpanonik“ DOO iz Paraćina, će isplatiti iznos iz člana 1. ugovora sa svog tekućeg računa, zajmoprimcu „Čokolend“ AD iz Paraćina, na tekući račun 340-11012491-75 na dan potpisivanja ovog ugovora.

Član 3.

Zajam se daje do 16.12.2017.
Zajmoprimac je dužan vratiti u ugovorenom roku novčani iznos koji je primio.
Na ugovoreni zajam zajmoprimac ne plaća kamatu, obzirom da je zajam prijateljska pozajmica zajmodavca zajmoprimcu.
Zajmoprimac može odustati od ugovora pre nego sto mu zajmodavac uplati novčani iznos.

Član 4.

U slučaju spora nadležan je Privredni sud u Beogradu.

Član 5.

Ovaj ugovor je sačinjen u dva istovetna primerka, od kojih svaka od ugovorenih strana zadržava po jedan primerak.

ZAJMODAVAC:

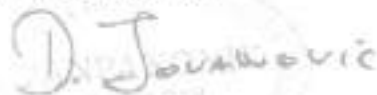
D. Jovanović

ZAJMOPRIMAC:

Stanica Petrović

UGOVOR O ZAJMU

Zaključen dana 14.12.2016. godine

Zaključen između:

1. „Čokolend“ AD, Đurađa Brankovića 11, Paraćin, koga zastupa direktor Stanica Petrović, kao zajmoprimac
2. „Panpanonik“ DOO, Naselje 7 juli bb, Paraćin, koga zastupa Dobrivoje Jovanović, kao zajmodavac

Član 1.

Ovim ugovorom o zajmu zajmodavac „Panpanonik“ DOO iz Paraćina, daje zajmoprimcu „Čokolend“ AD iz Paraćina, zajam u iznosu od **880.000,00** dinara.

Član 2.

Zajmodavac „Panpanonik“ DOO iz Paraćina, će isplatiti iznos iz člana 1. ugovora sa svog tekućeg računa, zajmoprimcu „Čokolend“ AD iz Paraćina, na tekući račun 355-1131160-96 na dan potpisivanja ovog ugovora.

Član 3.

Zajam se daje do 15.12.2017.

Zajmoprimac je dužan vratiti u ugovorenom roku novčani iznos koji je primio.

Na ugovoreni zajam zajmoprimac ne plaća kamatu, obzirom da je zajam prijateljska pozajmica zajmodavca zajmoprimcu.

Zajmoprimac može odustati od ugovora pre nego sto mu zajmodavac uplati novčani iznos.

Član 4.

U slučaju spora nadležan je Privredni sud u Beogradu.

Član 5.

Ovaj ugovor je sačinjen u dva istovetna primerka, od kojih svaka od ugovorenih strana zadržava po jedan primerak.

ZAJMODAVAC:



ZAJMOPRIMAC:



UGOVOR O ZAJMU
Zaključen dana 13.12.2016. godine

Zaključen između:

1. „Čokolend“ AD, Đurada Brankovića 11, Paraćin, koga zastupa direktor Stanica Petrović, kao zajmoprimac
2. „Panpanonik“ DOO, Naselje 7 juli bb, Paraćin, koga zastupa Dobrivoje Jovanović, kao zajmodavac

Član 1.

Ovim ugovorom o zajmu zajmodavac „Panpanonik“ DOO iz Paraćina, daje zajmoprimcu „Čokolend“ AD iz Paraćina, zajam u iznosu od **670.000,00** dinara.

Član 2.

Zajmodavac „Panpanonik“ DOO iz Paraćina, će isplatiti iznos iz člana 1. ugovora sa svog tekućeg računa, zajmoprimcu „Čokolend“ AD iz Paraćina, na tekući račun 340-11012491-75 na dan potpisivanja ovog ugovora.

Član 3.

Zajam se daje do 14.12.2017.

Zajmoprimac je dužan vratiti u ugovorenom roku novčani iznos koji je primio.

Na ugovoreni zajam zajmoprimac ne plaća kamatu, obzirom da je zajam prijateljska pozajmica zajmodavca zajmoprimcu.

Zajmoprimac može odustati od ugovora pre nego sto mu zajmodavac uplati novčani iznos.

Član 4.

U slučaju spora nadležan je Privredni sud u Beogradu.

Član 5.

Ovaj ugovor je sačinjen u dva istovetna primerka, od kojih svaka od ugovorenih strana zadržava po jedan primerak.

ZAJMODAVAC:

PANIPANONIK
Dobrivoje Jovanović

ZAJMOPRIMAC:

Čokolend
Stanica Petrović

UGOVOR O ZAJMU
Zaključen dana 12.12.2016. godine

Zaključen između:

1. „Čokolend“ AD, Đurađa Brankovića 11, Paraćin, koga zastupa direktor Stanica Petrović, kao zajmoprimac
2. „Panpanonik“ DOO, Naselje 7 juli bb, Paraćin, koga zastupa Dobrivoje Jovanović, kao zajmodavac

Član 1.

Ovim ugovorom o zajmu zajmodavac „Panpanonik“ DOO iz Paraćina, daje zajmoprimcu „Čokolend“ AD iz Paraćina, zajam u iznosu od **1.140.000,00** dinara.

Član 2.

Zajmodavac „Panpanonik“ DOO iz Paraćina, će isplatiti iznos iz člana 1. ugovora sa svog tekućeg računa, zajmoprimcu „Čokolend“ AD iz Paraćina, na tekući račun 340-11012491-75 na dan potpisivanja ovog ugovora.

Član 3.

Zajam se daje do 13.12.2017.

Zajmoprimac je dužan vratiti u ugovorenom roku novčani iznos koji je primio.

Na ugovoreni zajam zajmoprimac ne plaća kamatu, obzirom da je zajam prijateljska pozajmica zajmodavca zajmoprimcu.

Zajmoprimac može odustati od ugovora pre nego što mu zajmodavac uplati novčani iznos.

Član 4.

U slučaju spora nadležan je Privredni sud u Beogradu.

Član 5.

Ovaj ugovor je sačinjen u dva istovetna primerka, od kojih svaka od ugovorenih strana zadržava po jedan primerak.

ZAJMODAVAC:

D. Jovanović

ZAJMOPRIMAC:

Čokolend

UGOVOR O ZAJMU
Zaključen dana 30.11.2016. godine

Zaključen između:

1. „Čokolend“ AD, Đurađa Brankovića 11, Paraćin, koga zastupa direktor Stanica Petrović, kao zajmoprimac
2. „Panpanonik“ DOO, Naselje 7 juli bb, Paraćin, koga zastupa Dobrivoje Jovanović, kao zajmodavac

Član 1.

Ovim ugovorom o zajmu zajmodavac „Panpanonik“ DOO iz Paraćina, daje zajmoprimcu „Čokolend“ AD iz Paraćina, zajam u iznosu od **150.000,00** dinara.

Član 2.

Zajmodavac „Panpanonik“ DOO iz Paraćina, će isplatiti iznos iz člana 1. ugovora sa svog tekućeg računa, zajmoprimcu „Čokolend“ AD iz Paraćina, na tekući račun 340-11012491-75 na dan potpisivanja ovog ugovora.

Član 3.

Zajam se daje do 01.12.2017.
Zajmoprimac je dužan vratiti u ugovorenom roku novčani iznos koji je primio.
Na ugovoreni zajam zajmoprimac ne plaća kamatu, obzirom da je zajam prijateljska pozajmica zajmodavca zajmoprimcu.
Zajmoprimac može odustati od ugovora pre nego sto mu zajmodavac uplati novčani iznos.

Član 4.

U slučaju spora nadležan je Privredni sud u Beogradu.

Član 5.

Ovaj ugovor je sačinjen u dva istovetna primerka, od kojih svaka od ugovorenih strana zadržava po jedan primerak.

ZAJMODAVAC:

D. Jovanović

ZAJMOPRIMAC:



UGOVOR O ZAJMU

Zaključen 29.11.2016.godine u Paraćinu

1. "Panpanonik" DOO, Naselje 7 juli bb, Paracin, PIB 104877574 koji zastupa Dobrivoje Jovanovic kao zajmodavac

2. „Cokolend,, AD, Đurađa Brankovića 11, Paraćin, PIB 102015476 koji zastupa Stanica Petrović kao zajmoprimac

Član 1.

Ovim ugovorom o zajmu, zajmodavac "Panpanonik" DOO, Naselje 7 juli bb, Paracin, daje zajmoprimcu „Cokolend,, AD, Đurađa Brankovića 11, Paraćin, zajam u iznosu od 2.650.000,00 dinara.

Član 2.

Zajmodavac "Panpanonik" DOO, Naselje 7 juli bb, Paracin, će isplatiti iznos iz člana 1. ugovora sa svog tekućeg računa, zajmoprimcu „Cokolend,, AD, Đurađa Brankovića 11, Paraćin na tekući račun na dan potpisivanja ovog ugovora.

Član 3.

Zajam se daje do 28.11.2017. godine. Zajmoprimac je dužan vratiti u ugovorenom roku novčani iznos koji je primao, a najkasnije do 28.11.2017.godine. Na ugovoreni zajam zajmoprimac ne plaća kamatu, obzirom da je zajam prijateljska pozajmica zajmodavca zajmoprimcu, u cilju uspješnije buduće poslovne saradnje. Zajmoprimac može odustati od ugovora pre nego sto mu zajmodavac uplati novčani iznos.

Član 4.

Zajmoprimac može vratiti zajam i pre roka odredjenog za vraćanje, ali je dužan obavestiti zajmodavca na vreme.

Član 5.

U slučaju spora nadležan je Privredni sud u Beogradu.

Član 6.

Ovaj ugovor je sačinjen u (2) dva istovetna primerka, od kojih svaka od ugovorenih strana zadržava po jedan primerak.

U Paraćinu 29.11.2016. godine

Zajmodavac

D. Jovanović

Zajmoprimac

Stanica Petrović

UGOVOR O ZAJMU

Zaključen 29.11.2016.godine u Paraćinu

1. "Panpanonik" DOO, Naselje 7 juli bb, Paracin, PIB 104877574 koji zastupa Dobrivoje Jovanovic kao zajmodavac

2. „Cokolend,, AD, Đurađa Brankovića 11, Paraćin, PIB 102015476 koji zastupa Stanica Petrović kao zajmoprimac

Član 1.

Ovim ugovorom o zajmu, zajmodavac "Panpanonik" DOO, Naselje 7 juli bb, Paracin, daje zajmoprimcu „Cokolend,, AD, Đurađa Brankovića 11, Paraćin, zajam u iznosu od 1.000.000,00 dinara.

Član 2.

Zajmodavac "Panpanonik" DOO, Naselje 7 juli bb, Paracin, će isplatiti iznos iz člana 1. ugovora sa svog tekućeg računa, zajmoprimcu „Cokolend,, AD, Đurađa Brankovića 11, Paraćin na tekući račun na dan potpisivanja ovog ugovora.

Član 3.

Zajam se daje do 28.11.2017. godine. Zajmoprimac je dužan vratiti u ugovorenom roku novčani iznos koji je primao, a najkasnije do 28.11.2017.godine. Na ugovoreni zajam zajmoprimac ne plaća kamatu, obzirom da je zajam prijateljska pozajmica zajmodavca zajmoprimcu, u cilju uspješnije buduće poslovne saradnje. Zajmoprimac može odustati od ugovora pre nego sto mu zajmodavac uplati novčani iznos.

Član 4.

Zajmoprimac može vratiti zajam i pre roka određenog za vraćanje, ali je dužan obavestiti zajmodavca na vreme.

Član 5.

U slučaju spora nadležan je Privredni sud u Beogradu.

Član 6.

Ovaj ugovor je sačinjen u (2) dva istovetna primerka, od kojih svaka od ugovorenih strana zadržava po jedan primerak.

U Paraćinu 29.11.2016. godine

Zajmodavac
D. Jovanović

Zajmoprimac
P. O. B. Đurađa Brankovića 11
COKOLEND
PARACIN

UGOVOR O ZAJMU

Zaključen 29.11.2016.godine u Paraćinu

1. "Panpanonik" DOO, Naselje 7 juli bb, Paraćin, PIB 104877574 koji zastupa Dobrivoje Jovanović kao zajmodavac

2. „Cokolend,, AD, Đurađa Brankovića 11, Paraćin, PIB 102015476 koji zastupa Stanica Petrović kao zajmoprimac

Član 1.

Ovim ugovorom o zajmu, zajmodavac "Panpanonik" DOO, Naselje 7 juli bb, Paraćin, daje zajmoprimcu „Cokolend,, AD, Đurađa Brankovića 11, Paraćin, zajam u iznosu od 1.500.000,00 dinara.

Član 2.

Zajmodavac "Panpanonik" DOO, Naselje 7 juli bb, Paraćin, će isplatiti iznos iz člana 1. ugovora sa svog tekućeg računa, zajmoprimcu „Cokolend,, AD, Đurađa Brankovića 11, Paraćin na tekući račun na dan potpisivanja ovog ugovora.

Član 3.

Zajam se daje do 28.11.2017. godine. Zajmoprimac je dužan vratiti u ugovorenom roku novčani iznos koji je primao, a najkasnije do 28.11.2017.godine. Na ugovoreni zajam zajmoprimac ne plaća kamatu, obzirom da je zajam prijateljska pozajmica zajmodavca zajmoprimcu, u cilju uspješnije buduće poslovne saradnje. Zajmoprimac može odustati od ugovora pre nego što mu zajmodavac uplati novčani iznos.

Član 4.

Zajmoprimac može vratiti zajam i pre roka određenog za vraćanje, ali je dužan obavestiti zajmodavca na vreme.

Član 5.

U slučaju spora nadležan je Privredni sud u Beogradu.

Član 6.

Ovaj ugovor je sačinjen u (2) dva istovetna primerka, od kojih svaka od ugovorenih strana zadržava po jedan primerak.

U Paraćinu 29.11.2016. godine

Zajmodavac

D. Jovanović

Zajmoprimac

Stanica Petrović

UGOVOR O ZAJMU
Zaključen dana 30.12.2016. godine

Zaključen između:

1. „Čokolend“ AD, Đurada Brankovića 11, Paraćin, koga zastupa direktor Stanica Petrović, kao zajmoprimac
2. „Panpanonik“ DOO, Naselje 7 juli bb, Paraćin, koga zastupa Dobrivoje Jovanović, kao zajmodavac

Član 1.

Ovim ugovorom o zajmu zajmodavac „Panpanonik“ DOO iz Paraćina, daje zajmoprimcu „Čokolend“ AD iz Paraćina, zajam u iznosu od **600.000,00** dinara.

Član 2.

Zajmodavac „Panpanonik“ DOO iz Paraćina, će isplatiti iznos iz člana 1. ugovora sa svog tekućeg računa, zajmoprimcu „Čokolend“ AD iz Paraćina, na tekući račun 340-11012491-75 na dan potpisivanja ovog ugovora.

Član 3.

Zajam se daje do 31.12.2017.
Zajmoprimac je dužan vratiti u ugovorenom roku novčani iznos koji je primio.
Na ugovoreni zajam zajmoprimac ne plaća kamatu, obzirom da je zajam prijateljska pozajmica zajmodavca zajmoprimcu.
Zajmoprimac može odustati od ugovora pre nego što mu zajmodavac uplati novčani iznos.

Član 4.

U slučaju spora nadležan je Privredni sud u Beogradu.

Član 5.

Ovaj ugovor je sačinjen u dva istovetna primerka, od kojih svaka od ugovorenih strana zadržava po jedan primerak.

ZAJMODAVAC:

Dobrivoje Jovanović
PARAĆIN
Naselje 7 juli bb, Paraćin

ZAJMOPRIMAC:

Stanica Petrović
Đurada Brankovića 11, Paraćin

UGOVOR O ZAJMU
Zaključen dana 29.12.2016. godine

Zaključen između:

1. „Čokolend“ AD, Đurada Brankovića 11, Paraćin, koga zastupa direktor Stanica Petrović, kao zajmoprimac
2. „Panpanonik“ DOO, Naselje 7 juli bb, Paraćin, koga zastupa Dobrivoje Jovanović, kao zajmodavac

Član 1.

Ovim ugovorom o zajmu zajmodavac „Panpanonik“ DOO iz Paraćina, daje zajmoprimcu „Čokolend“ AD iz Paraćina, zajam u iznosu od **1.500.000,00** dinara.

Član 2.

Zajmodavac „Panpanonik“ DOO iz Paraćina, će isplatiti iznos iz člana 1. ugovora sa svog tekućeg računa, zajmoprimcu „Čokolend“ AD iz Paraćina, na tekući račun 340-11012491-75 na dan potpisivanja ovog ugovora.

Član 3.

Zajam se daje do 30.12.2017.
Zajmoprimac je dužan vratiti u ugovorenom roku novčani iznos koji je primio.
Na ugovoreni zajam zajmoprimac ne plaća kamatu, obzirom da je zajam prijateljska pozajmica zajmodavca zajmoprimcu.
Zajmoprimac može odustati od ugovora pre nego što mu zajmodavac uplati novčani iznos.

Član 4.

U slučaju spora nadležan je Privredni sud u Beogradu.

Član 5.

Ovaj ugovor je sačinjen u dva istovetna primerka, od kojih svaka od ugovorenih strana zadržava po jedan primerak.

ZAJMODAVAC:

D. Jovanović

ZAJMOPRIMAC:



UGOVOR O ZAJMU

Zaključen dana 27.12.2016. godine

Zaključen između:

1. „Čokolend“ AD, Đurada Brankovića 11, Paraćin, koga zastupa direktor Stanica Petrović, kao zajmoprimac
2. „Panpanonik“ DOO, Naselje 7 juli bb, Paraćin, koga zastupa Dobrivoje Jovanović, kao zajmodavac

Član 1.

Ovim ugovorom o zajmu zajmodavac „Panpanonik“ DOO iz Paraćina, daje zajmoprimcu „Čokolend“ AD iz Paraćina, zajam u iznosu od **4.390.000,00** dinara. ✓

Član 2.

Zajmodavac „Panpanonik“ DOO iz Paraćina, će isplatiti iznos iz člana 1. ugovora sa svog tekućeg računa, zajmoprimcu „Čokolend“ AD iz Paraćina, na tekući račun 340-11012491-75 na dan potpisivanja ovog ugovora.

Član 3.

Zajam se daje do 28.12.2017.
Zajmoprimac je dužan vratiti u ugovorenom roku novčani iznos koji je primio.
Na ugovoreni zajam zajmoprimac ne plaća kamatu, obzirom da je zajam prijateljska pozajmica zajmodavca zajmoprimcu.
Zajmoprimac može odustati od ugovora pre nego što mu zajmodavac uplati novčani iznos.

Član 4.

U slučaju spora nadležan je Privredni sud u Beogradu.

Član 5.

Ovaj ugovor je sačinjen u dva istovetna primerka, od kojih svaka od ugovorenih strana zadržava po jedan primerak.

ZAJMODAVAC:

D. Jovanović

ZAJMOPRIMAC:



UGOVOR O ZAJMU

Zaključen dana 26.12.2016. godine

Zaključen između:

1. „Čokolend“ AD, Đurađa Brankovića 11, Paraćin, koga zastupa direktor Stanica Petrović, kao zajmoprimac
2. „Panpanonik“ DOO, Naselje 7 juli bb, Paraćin, koga zastupa Dobrivoje Jovanović, kao zajmodavac

Član 1.

Ovim ugovorom o zajmu zajmodavac „Panpanonik“ DOO iz Paraćina, daje zajmoprimcu „Čokolend“ AD iz Paraćina, zajam u iznosu od **470.000,00** dinara.

Član 2.

Zajmodavac „Panpanonik“ DOO iz Paraćina, će isplatiti iznos iz člana 1. ugovora sa svog tekućeg računa, zajmoprimcu „Čokolend“ AD iz Paraćina, na tekući račun 340-11012491-75 na dan potpisivanja ovog ugovora.

Član 3.

Zajam se daje do 27.12.2017.
Zajmoprimac je dužan vratiti u ugovorenom roku novčani iznos koji je primio.
Na ugovoreni zajam zajmoprimac ne plaća kamatu, obzirom da je zajam prijateljska pozajmica zajmodavca zajmoprimcu.
Zajmoprimac može odustati od ugovora pre nego što mu zajmodavac uplati novčani iznos.

Član 4.

U slučaju spora nadležan je Privredni sud u Beogradu.

Član 5.

Ovaj ugovor je sačinjen u dva istovetna primerka, od kojih svaka od ugovorenih strana zadržava po jedan primerak.

ZAJMODAVAC:

D. Jovanović

ZAJMOPRIMAC:

Circular stamp of the lender, „Panpanonik“ DOO, Paraćin, with a handwritten signature over it.

UGOVOR O ZAJMU

Zaključen dana 23.12.2016. godine

Zaključen između:

1. „Čokolend“ AD, Đurađa Brankovića 11, Paraćin, koga zastupa direktor Stanica Petrović, kao zajmoprimac
2. „Panpanonik“ DOO, Naselje 7 juli bb, Paraćin, koga zastupa Dobrivoje Jovanović, kao zajmodavac

Član 1.

Ovim ugovorom o zajmu zajmodavac „Panpanonik“ DOO iz Paraćina, daje zajmoprimcu „Čokolend“ AD iz Paraćina, zajam u iznosu od **100.000,00** dinara. ✓

Član 2.

Zajmodavac „Panpanonik“ DOO iz Paraćina, će isplatiti iznos iz člana 1, ugovora sa svog tekućeg računa, zajmoprimcu „Čokolend“ AD iz Paraćina, na tekući račun 340-11012491-75 na dan potpisivanja ovog ugovora.

Član 3.

Zajam se daje do 24.12.2017.

Zajmoprimac je dužan vratiti u ugovorenom roku novčani iznos koji je primio.

Na ugovoreni zajam zajmoprimac ne plaća kamatu, obzirom da je zajam prijateljska pozajmica zajmodavca zajmoprimcu.

Zajmoprimac može odustati od ugovora pre nego sto mu zajmodavac uplati novčani iznos.

Član 4.

U slučaju spora nadležan je Privredni sud u Beogradu.

Član 5.

Ovaj ugovor je sačinjen u dva istovetna primerka, od kojih svaka od ugovorenih strana zadržava po jedan primerak.

ZAJMODAVAC:

D. Jovanović

ZAJMOPRIMAC:

Stev

UGOVOR O ZAJMU
Zaključen dana 09.12.2016. godine

Zaključen između:

1. „Čokolend“ AD, Đurada Brankovića 11, Paraćin, koga zastupa direktor Stanica Petrović, kao zajmoprimac
2. „Panpanonik“ DOO, Naselje 7 juli bb, Paraćin, koga zastupa Dobrivoje Jovanović, kao zajmodavac

Član 1.

Ovim ugovorom o zajmu zajmodavac „Panpanonik“ DOO iz Paraćina, daje zajmoprimcu „Čokolend“ AD iz Paraćina, zajam u iznosu od **1.360.000,00** dinara. ✓

Član 2.

Zajmodavac „Panpanonik“ DOO iz Paraćina, će isplatiti iznos iz člana 1. ugovora sa svog tekućeg računa, zajmoprimcu „Čokolend“ AD iz Paraćina, na tekući račun 340-11012491-75 na dan potpisivanja ovog ugovora.

Član 3.

Zajam se daje do 10.12.2017.
Zajmoprimac je dužan vratiti u ugovorenom roku novčani iznos koji je primio.
Na ugovoreni zajam zajmoprimac ne plaća kamatu, obzirom da je zajam prijateljska pozajmica zajmodavca zajmoprimcu.
Zajmoprimac može odustati od ugovora pre nego što mu zajmodavac uplati novčani iznos.

Član 4.

U slučaju spora nadležan je Privredni sud u Beogradu.

Član 5.

Ovaj ugovor je sačinjen u dva istovetna primerka, od kojih svaka od ugovorenih strana zadržava po jedan primerak.

ZAJMODAVAC:

D. Jovanović

ZAJMOPRIMAC:



UGOVOR O ZAJMU

Zaključen dana 06.12.2016. godine

Zaključen između:

1. „Čokolend“ AD, Đurađa Brankovića 11, Paraćin, koga zastupa direktor Stanica Petrović, kao zajmoprimac
2. „Panpanonik“ DOO, Naselje 7 juli bb, Paraćin, koga zastupa Dobrivoje Jovanović, kao zajmodavac

Član 1.

Ovim ugovorom o zajmu zajmodavac „Panpanonik“ DOO iz Paraćina, daje zajmoprimcu „Čokolend“ AD iz Paraćina, zajam u iznosu od **1.800.000,00** dinara.

Član 2.

Zajmodavac „Panpanonik“ DOO iz Paraćina, će isplatiti iznos iz člana 1. ugovora sa svog tekućeg računa, zajmoprimcu „Čokolend“ AD iz Paraćina, na tekući račun 340-11012491-75 na dan potpisivanja ovog ugovora.

Član 3.

Zajam se daje do 07.12.2017.
Zajmoprimac je dužan vratiti u ugovorenom roku novčani iznos koji je primio.
Na ugovoreni zajam zajmoprimac ne plaća kamatu, obzirom da je zajam prijateljska pozajmica zajmodavca zajmoprimcu.
Zajmoprimac može odustati od ugovora pre nego što mu zajmodavac uplati novčani iznos.

Član 4.

U slučaju spora nadležan je Privredni sud u Beogradu.

Član 5.

Ovaj ugovor je sačinjen u dva istovetna primerka, od kojih svaka od ugovorenih strana zadržava po jedan primerak.

ZAJMODAVAC:

D. Jovanović

ZAJMOPRIMAC:

AD „Čokolend“
PARAĆIN

UGOVOR O ZAJMU
Zaključen dana 02.12.2016. godine

Zaključen između:

1. „Čokolend“ AD, Đurađa Brankovića 11, Paraćin, koga zastupa direktor Stanica Petrović, kao zajmoprimac
2. „Panpanonik“ DOO, Naselje 7 juli bb, Paraćin, koga zastupa Dobrivoje Jovanović, kao zajmodavac

Član 1.

Ovim ugovorom o zajmu zajmodavac „Panpanonik“ DOO iz Paraćina, daje zajmoprimcu „Čokolend“ AD iz Paraćina, zajam u iznosu od **1.228.000,00** dinara. ✓

Član 2.

Zajmodavac „Panpanonik“ DOO iz Paraćina, će isplatiti iznos iz člana 1. ugovora sa svog tekućeg računa, zajmoprimcu „Čokolend“ AD iz Paraćina, na tekući račun 340-11012491-75 na dan potpisivanja ovog ugovora.

Član 3.

Zajam se daje do 03.12.2017.

Zajmoprimac je dužan vratiti u ugovorenom roku novčani iznos koji je primio.

Na ugovoreni zajam zajmoprimac ne plaća kamatu, obzirom da je zajam prijateljska pozajmica zajmodavca zajmoprimcu.

Zajmoprimac može odustati od ugovora pre nego što mu zajmodavac uplati novčani iznos.

Član 4.

U slučaju spora nadležan je Privredni sud u Beogradu.

Član 5.

Ovaj ugovor je sačinjen u dva istovetna primerka, od kojih svaka od ugovorenih strana zadržava po jedan primerak.

ZAJMODAVAC:

D. Jovanović

ZAJMOPRIMAC:



UGOVOR O ZAJMU
Zaključen dana 01.12.2016. godine

Zaključen između:

1. „Čokolend“ AD, Đurada Brankovića 11, Paraćin, koga zastupa direktor Stanica Petrović, kao zajmoprimac
2. „Panpanonik“ DOO, Naselje 7 juli bb, Paraćin, koga zastupa Dobrivoje Jovanović, kao zajmodavac

Član 1.

Ovim ugovorom o zajmu zajmodavac „Panpanonik“ DOO iz Paraćina, daje zajmoprimcu „Čokolend“ AD iz Paraćina, zajam u iznosu od **2.950.000,00** dinara. ✓

Član 2.

Zajmodavac „Panpanonik“ DOO iz Paraćina, će isplatiti iznos iz člana 1. ugovora sa svog tekućeg računa, zajmoprimcu „Čokolend“ AD iz Paraćina, na tekući račun 340-11012491-75 na dan potpisivanja ovog ugovora.

Član 3.

Zajam se daje do 02.12.2017.
Zajmoprimac je dužan vratiti u ugovorenom roku novčani iznos koji je primio.
Na ugovoreni zajam zajmoprimac ne plaća kamatu, obzirom da je zajam prijateljska pozajmica zajmodavca zajmoprimcu.
Zajmoprimac može odustati od ugovora pre nego sto mu zajmodavac uplati novčani iznos.

Član 4.

U slučaju spora nadležan je Privredni sud u Beogradu.

Član 5.

Ovaj ugovor je sačinjen u dva istovetna primerka, od kojih svaka od ugovorenih strana zadržava po jedan primerak.

ZAJMODAVAC:

D. Jovanović

ZAJMOPRIMAC:

Stanica Petrović

UGOVOR O ZAJMU

Zaključen dana 16.12.2016. godine

Zaključen između:

1. „Čokolend“ AD, Đurada Brankovića 11, Paraćin, koga zastupa direktor Stanica Petrović, matični broj 07638876, PIB 102015476 kao zajmoprimac

2. „Panpanonik“ DOO, Naselje 7. Juli bb, Paraćin, koga zastupa Dobrivoje Jovanović, matični broj 20255366, PIB 104877574 kao zajmodavac

Član 1.

Ovim ugovorom o zajmu zajmodavac „Panpanonik“ DOO iz Paraćina, daje zajmoprimcu „Čokolend“ AD iz Paraćina, zajam u iznosu od 1.300.000,- dinara.

Član 2.

Zajmodavac „Panpanonik“ DOO iz Paraćina, će isplatiti iznos iz člana 1. ugovora sa svog tekućeg računa, zajmoprimcu „Čokolend“ AD iz Paraćina, na tekući račun na dan potpisivanja ovog ugovora.

Član 3.

Zajam se daje do 15.10.2017.

Zajmoprimac je dužan vratiti u ugovorenom roku novčani iznos koji je primio.

Na ugovoreni zajam zajmoprimac ne plaća kamatu, obzirom da je zajam prijateljska pozajmica zajmodavca zajmoprimcu.

Zajmoprimac može odustati od ugovora pre nego sto mu zajmodavac uplati novčani iznos.

Član 4.

U slučaju spora nadležan je Privredni sud u Beogradu.

Član 5.

Ovaj ugovor je sačinjen u dva istovetna primerka, od kojih svaka od ugovorenih strana zadržava po jedan primerak.

ZAJMODAVAC:

D. Jovanović
PANPANONIK
PARACIN

ZAJMOPRIMAC:

Stanica Petrović
„Čokolend“
PARACIN

UGOVOR O ZAJMU

Zaključen dana 30.09.2017 godine

Zaključen između:

1. „Čokolend“ AD, Durada Brankovića 11, Paraćin, koga zastupa direktor Stanica Petrović, matični broj 07638876, PIB 102015476 kao zajmoprimac

2. „Panpanonik“ DOO, Naselje 7. Juli bb, Paraćin, koga zastupa Dobrivoje Jovanović, matični broj 20255366, PIB 104877574 kao zajmodavac

Član 1.

Ovim ugovorom o zajmu zajmodavac „Panpanonik“ DOO iz Paraćina, daje zajmoprimcu „Čokolend“ AD iz Paraćina, zajam u iznosu od 100.000,- dinara.

Član 2.

Zajmodavac „Panpanonik“ DOO iz Paraćina, će isplatiti iznos iz člana 1. ugovora sa svog tekućeg računa, zajmoprimcu „Čokolend“ AD iz Paraćina, na tekući račun na dan potpisivanja ovog ugovora.

Član 3.

Zajam se daje do 29.09.2017.

Zajmoprimac je dužan vratiti u ugovorenom roku novčani iznos koji je primio.

Na ugovoreni zajam zajmoprimac ne plaća kamatu, obzirom da je zajam prijateljska pozajmica zajmodavca zajmoprimcu.

Zajmoprimac može odustati od ugovora pre nego što mu zajmodavac uplati novčani iznos.

Član 4.

U slučaju spora nadležan je Privredni sud u Beogradu.

Član 5.

Ovaj ugovor je sačinjen u dva istovetna primerka, od kojih svaka od ugovorenih strana zadržava po jedan primerak.

ZAJMODAVAC:

D. Jovanović

ZAJMOPRIMAC:



UGOVOR O ZAJMU

Zaključen dana 13.11.2016 .godine

Zaključen između:

1. „Čokolend“ AD, Đurada Brankovića 11, Paraćin, koga zastupa direktor Stanica Petrović, matični broj 07638876, PIB 102015476 kao zajmoprimac

2. „Panpanonik“ DOO, Naselje 7. Juli bb, Paraćin, koga zastupa Dobrivoje Jovanović, matični broj 20255366, PIB 104877574 kao zajmodavac

Član 1.

Ovim ugovorom o zajmu zajmodavac „Panpanonik“ DOO iz Paraćina, daje zajmoprimcu „Čokolend“ AD iz Paraćina, zajam u iznosu od 75.000,00 dinara.

Član 2.

Zajmodavac „Panpanonik“ DOO iz Paraćina, će isplatiti iznos iz člana 1. ugovora sa svog tekućeg računa, zajmoprimcu „Čokolend“ AD iz Paraćina, na tekući račun na dan potpisivanja ovog ugovora.

Član 3.

Zajam se daje do 17.11.2017.

Zajmoprimac je dužan vratiti u ugovorenom roku novčani iznos koji je primio.

Na ugovoreni zajam zajmoprimac ne plaća kamatu, obzirom da je zajam prijateljska pozajmica zajmodavca zajmoprimcu.

Zajmoprimac može odustati od ugovora pre nego sto mu zajmodavac uplati novčani iznos.

Član 4.

U slučaju spora nadležan je Privredni sud u Beogradu.

Član 5.

Ovaj ugovor je sačinjen u dva istovetna primerka, od kojih svaka od ugovorenih strana zadržava po jedan primerak.

ZAJMODAVAC:

D. Jovanović

ZAJMOPRIMAC:



UGOVOR O ZAJMU

Zaključen dana 14. 10. 2016. godine

Zaključen između:

1. „Čokolend“ AD, Đurađa Brankovića 11, Paraćin, koga zastupa direktor Stanica Petrović, matični broj 07638876, PIB 102015476 kao zajmoprimac

2. „Panpanonik“ DOO, Naselje 7. Julij bb, Paraćin, koga zastupa Dobrivoje Jovanović, matični broj 20255366, PIB 104877574 kao zajmodavac

Član 1.

Ovim ugovorom o zajmu zajmodavac „Panpanonik“ DOO iz Paraćina, daje zajmoprimcu „Čokolend“ AD iz Paraćina, zajam u iznosu od 300.000,- dinara.

Član 2.

Zajmodavac „Panpanonik“ DOO iz Paraćina, će isplatiti iznos iz člana 1. ugovora sa svog tekućeg računa, zajmoprimcu „Čokolend“ AD iz Paraćina, na tekući račun na dan potpisivanja ovog ugovora.

Član 3.

Zajam se daje do 13. 10. 2017.

Zajmoprimac je dužan vratiti u ugovorenom roku novčani iznos koji je primio.

Na ugovoreni zajam zajmoprimac ne plaća kamatu, obzirom da je zajam prijateljska pozajmica zajmodavca zajmoprimcu.

Zajmoprimac može odustati od ugovora pre nego sto mu zajmodavac uplati novčani iznos.

Član 4.

U slučaju spora nadležan je Privredni sud u Beogradu.

Član 5.

Ovaj ugovor je sačinjen u dva istovetna primerka, od kojih svaka od ugovorenih strana zadržava po jedan primerak.

ZAJMODAVAC:
D. Jovanović

ZAJMOPRIMAC:
Stanica Petrović
„Čokolend“
PARAĆIN

UGOVOR O ZAJMU
Zaključen dana 13. 10. 2016 godine

Zaključen između:

1. „Čokolend“ AD, Đurađa Brankovića 11, Paraćin, koga zastupa direktor Stanica Petrović, matični broj 07638876, PIB 102015476 kao zajmoprimac

2. „Panpanonik“ DOO, Naselje 7. Juli bb, Paraćin, koga zastupa Dobrivoje Jovanović, matični broj 20255366, PIB 104877574 kao zajmodavac

Član 1.

Ovim ugovorom o zajmu zajmodavac „Panpanonik“ DOO iz Paraćina, daje zajmoprimcu „Čokolend“ AD iz Paraćina, zajam u iznosu od 210.000,00 dinara.

Član 2.

Zajmodavac „Panpanonik“ DOO iz Paraćina, će isplatiti iznos iz člana 1. ugovora sa svog tekućeg računa, zajmoprimcu „Čokolend“ AD iz Paraćina, na tekući račun na dan potpisivanja ovog ugovora.

Član 3.

Zajam se daje do 12. 10. 2017.
Zajmoprimac je dužan vratiti u ugovorenom roku novčani iznos koji je primio.
Na ugovoreni zajam zajmoprimac ne plaća kamatu, obzirom da je zajam prijateljska pozajmica zajmodavca zajmoprimcu.
Zajmoprimac može odustati od ugovora pre nego što mu zajmodavac uplati novčani iznos.

Član 4.

U slučaju spora nadležan je Privredni sud u Beogradu.

Član 5.

Ovaj ugovor je sačinjen u dva istovetna primerka, od kojih svaka od ugovorenih strana zadržava po jedan primerak.

ZAJMODAVAC:

PANPANONIK
D. Jovanović

ZAJMOPRIMAC:

A.D. Čokolend
„Čokolend“
PARAĆIN

UGOVOR O ZAJMU
Zaključen dana 10.10.2016. godine

Zaključen između:

1. „Čokolend“ AD, Đurada Brankovića 11, Paraćin, koga zastupa direktor Stanica Petrović, matični broj 07638876, PIB 102015476 kao zajmoprimac
2. „Panpanonik“ DOO, Naselje 7. Juli bb, Paraćin, koga zastupa Dobrivoje Jovanović, matični broj 20255366, PIB 104877574 kao zajmodavac

Član 1.

Ovim ugovorom o zajmu zajmodavac „Panpanonik“ DOO iz Paraćina, daje zajmoprimcu „Čokolend“ AD iz Paraćina, zajam u iznosu od 200.000,00 dinara.

Član 2.

Zajmodavac „Panpanonik“ DOO iz Paraćina, će isplatiti iznos iz člana 1. ugovora sa svog tekućeg računa, zajmoprimcu „Čokolend“ AD iz Paraćina, na tekući račun na dan potpisivanja ovog ugovora.

Član 3.

Zajam se daje do 11.10.2017.
Zajmoprimac je dužan vratiti u ugovorenom roku novčani iznos koji je primio.
Na ugovoreni zajam zajmoprimac ne plaća kamatu, obzirom da je zajam prijateljska pozajmica zajmodavca zajmoprimcu.
Zajmoprimac može odustati od ugovora pre nego što mu zajmodavac uplati novčani iznos.

Član 4.

U slučaju spora nadležan je Privredni sud u Beogradu.

Član 5.

Ovaj ugovor je sačinjen u dva istovetna primerka, od kojih svaka od ugovorenih strana zadržava po jedan primerak.

ZAJMODAVAC: NONIK
PARAĆIN
D. Jovanović

ZAJMOPRIMAC:
Stanica Petrović
„Čokolend“
PARAĆIN

UGOVOR O ZAJMU

Zaključen dana 11. 10. 2016. godine

Zaključen između:

1. „Čokolend“ AD, Đurada Brankovića 11, Paraćin, koga zastupa direktor Stanica Petrović, matični broj 07638876, PIB 102015476 kao zajmoprimac

2. „Panpanonik“ DOO, Naselje 7. Juli bb, Paraćin, koga zastupa Dobrivoje Jovanović, matični broj 20255366, PIB 104877574 kao zajmodavac

Član 1.

Ovim ugovorom o zajmu zajmodavac „Panpanonik“ DOO iz Paraćina, daje zajmoprimcu „Čokolend“ AD iz Paraćina, zajam u iznosu od 300.000,- dinara.

Član 2.

Zajmodavac „Panpanonik“ DOO iz Paraćina, će isplatiti iznos iz člana 1. ugovora sa svog tekućeg računa, zajmoprimcu „Čokolend“ AD iz Paraćina, na tekući račun na dan potpisivanja ovog ugovora.

Član 3.

Zajam se daje do 10.10.2017.
Zajmoprimac je dužan vratiti u ugovorenom roku novčani iznos koji je primio.
Na ugovoreni zajam zajmoprimac ne plaća kamatu, obzirom da je zajam prijateljska pozajmica zajmodavca zajmoprimcu.
Zajmoprimac može odustati od ugovora pre nego što mu zajmodavac uplati novčani iznos.

Član 4.

U slučaju spora nadležan je Privredni sud u Beogradu.

Član 5.

Ovaj ugovor je sačinjen u dva istovetna primerka, od kojih svaka od ugovorenih strana zadržava po jedan primerak.

ZAJMODAVAC:
D. Jovanović

ZAJMOPRIMAC:
Čokolend
PARAĆIN

UGOVOR O ZAJMU

Zaključen dana 10.10.2016 godine

Zaključen između:

1. „Čokolend“ AD, Đurađa Brankovića 11, Paraćin, koga zastupa direktor Stanica Petrović, matični broj 07638876, PIB 102015476 kao zajmoprimac
2. „Panpanonik“ DOO, Naselje 7. Juli bb, Paraćin, koga zastupa Dobrivoje Jovanović, matični broj 20255366, PIB 104877574 kao zajmodavac

Član 1.

Ovim ugovorom o zajmu zajmodavac „Panpanonik“ DOO iz Paraćina, daje zajmoprimcu „Čokolend“ AD iz Paraćina, zajam u iznosu od 365.000,00 dinara.

Član 2.

Zajmodavac „Panpanonik“ DOO iz Paraćina, će isplatiti iznos iz člana 1. ugovora sa svog tekućeg računa, zajmoprimcu „Čokolend“ AD iz Paraćina, na tekući račun na dan potpisivanja ovog ugovora.

Član 3.

Zajam se daje do 09.10.2017
Zajmoprimac je dužan vratiti u ugovorenom roku novčani iznos koji je primio.
Na ugovoreni zajam zajmoprimac ne plaća kamatu, obzirom da je zajam prijateljska pozajmica zajmodavca zajmoprimcu.
Zajmoprimac može odustati od ugovora pre nego što mu zajmodavac uplati novčani iznos.

Član 4.

U slučaju spora nadležan je Privredni sud u Beogradu.

Član 5.

Ovaj ugovor je sačinjen u dva istovetna primerka, od kojih svaka od ugovorenih strana zadržava po jedan primerak.

1. ZAJMODAVAC:
D. Jovanović

ZAJMOPRIMAC:



UGOVOR O ZAJMU

Zaključen dana 05.10.2016. godine

Zaključen između:

1. „Čokolend“ AD, Đurađa Brankovića 11, Paraćin, koga zastupa direktor Stanica Petrović, matični broj 07638876, PIB 102015476 kao zajmoprimac

2. „Panpanonik“ DOO, Naselje 7. Juli bb, Paraćin, koga zastupa Dobrivoje Jovanović, matični broj 20255366, PIB 104877574 kao zajmodavac

Član 1.

Ovim ugovorom o zajmu zajmodavac „Panpanonik“ DOO iz Paraćina, daje zajmoprimcu „Čokolend“ AD iz Paraćina, zajam u iznosu od 1.000.000,00 dinara.

Član 2.

Zajmodavac „Panpanonik“ DOO iz Paraćina, će isplatiti iznos iz člana 1. ugovora sa svog tekućeg računa, zajmoprimcu „Čokolend“ AD iz Paraćina, na tekući račun na dan potpisivanja ovog ugovora.

Član 3.

Zajam se daje do 04.10.2017.
Zajmoprimac je dužan vratiti u ugovorenom roku novčani iznos koji je primio.
Na ugovoreni zajam zajmoprimac ne plaća kamatu, obzirom da je zajam prijateljska pozajmica zajmodavca zajmoprimcu.
Zajmoprimac može odustati od ugovora pre nego što mu zajmodavac uplati novčani iznos.

Član 4.

U slučaju spora nadležan je Privredni sud u Beogradu.

Član 5.

Ovaj ugovor je sačinjen u dva istovetna primerka, od kojih svaka od ugovorenih strana zadržava po jedan primerak.

ZAJMODAVAC:

D. Jovanović

ZAJMOPRIMAC:



UGOVOR O ZAJMU

Zaključen dana 04.10.2016. godine

Zaključen između:

1. „Čokolend“ AD, Đurađa Brankovića 11, Paraćin, koga zastupa direktor Stanica Petrović, matični broj 07638876, PIB 102015476 kao zajmoprimac

2. „Panpanonik“ DOO, Naselje 7. Juli bb, Paraćin, koga zastupa Dobrivoje Jovanović, matični broj 20255366, PIB 104877574 kao zajmodavac

Član 1.

Ovim ugovorom o zajmu zajmodavac „Panpanonik“ DOO iz Paraćina, daje zajmoprimcu „Čokolend“ AD iz Paraćina, zajam u iznosu od 550.000,00 dinara.

Član 2.

Zajmodavac „Panpanonik“ DOO iz Paraćina, će isplatiti iznos iz člana 1. ugovora sa svog tekućeg računa, zajmoprimcu „Čokolend“ AD iz Paraćina, na tekući račun na dan potpisivanja ovog ugovora.

Član 3.

Zajam se daje do 03.10.2019.

Zajmoprimac je dužan vratiti u ugovorenom roku novčani iznos koji je primio.

Na ugovoreni zajam zajmoprimac ne plaća kamatu, obzirom da je zajam prijateljska pozajmica zajmodavca zajmoprimcu.

Zajmoprimac može odustati od ugovora pre nego što mu zajmodavac uplati novčani iznos.

Član 4.

U slučaju spora nadležan je Privredni sud u Beogradu.

Član 5.

Ovaj ugovor je sačinjen u dva istovetna primerka, od kojih svaka od ugovorenih strana zadržava po jedan primerak.

ZAJMODAVAC:

D. Jovanović

ZAJMOPRIMAC:



UGOVOR O ZAJMU

Zaključen dana 03.10.2016.godine

Zaključen između:

1. „Čokolend“ AD, Đurada Brankovića 11, Paraćin, koga zastupa direktor Stanica Petrović, matični broj 07638876, PIB 102015476 kao zajmoprimac
2. „Panpanonik“ DOO, Naselje 7 juli bb, Paraćin, koga zastupa Dobrivoje Jovanović, matični broj 20255366, PIB 104877574 kao zajmodavac

Član 1.

Ovim ugovorom o zajmu zajmodavac „Panpanonik“ DOO iz Paraćina, daje zajmoprimcu „Čokolend“ AD iz Paraćina, zajam u iznosu od **600.000.00** dinara. ✓

Član 2.

Zajmodavac „Panpanonik“ DOO iz Paraćina, će isplatiti iznos iz člana 1. ugovora sa svog tekućeg računa, zajmoprimcu „Čokolend“ AD iz Paraćina, na tekući račun 340-11012491-75 na dan potpisivanja ovog ugovora.

Član 3.

Zajam se daje do 07.10.2017. godine.
Zajmoprimac je dužan vratiti u ugovorenom roku novčani iznos koji je primio.
Na ugovoreni zajam zajmoprimac ne plaća kamatu, obzirom da je zajam prijateljska pozajmica zajmodavca zajmoprimcu.
Zajmoprimac može odustati od ugovora pre nego što mu zajmodavac uplati novčani iznos.

Član 4.

U slučaju spora nadležan je Privredni sud u Beogradu.

Član 5.

Ovaj ugovor je sačinjen u dva istovetna primerka, od kojih svaka od ugovorenih strana zadržava po jedan primerak.

ZAJMODAVAC:

D. Jovanović

ZAJMOPRIMAC:

C. Petrović

UGOVOR O ZAJMU

Zaključen dana 30. 09. 2017. godine

Zaključen između:

1. „Čokolend“ AD, Đurađa Brankovića 11, Paraćin, koga zastupa direktor Stanica Petrović, matični broj 07638876, PIB 102015476 kao zajmoprimac

2. „Panpanonik“ DOO, Naselje 7. Juli bb, Paraćin, koga zastupa Dobrivoje Jovanović, matični broj 20255366, PIB 104877574 kao zajmodavac

Član 1.

Ovim ugovorom o zajmu zajmodavac „Panpanonik“ DOO iz Paraćina, daje zajmoprimcu „Čokolend“ AD iz Paraćina, zajam u iznosu od 1.500.000,00 dinara.

Član 2.

Zajmodavac „Panpanonik“ DOO iz Paraćina, će isplatiti iznos iz člana 1. ugovora sa svog tekućeg računa, zajmoprimcu „Čokolend“ AD iz Paraćina, na tekući račun na dan potpisivanja ovog ugovora.

Član 3.

Zajam se daje do 30. 09. 2017.

Zajmoprimac je dužan vratiti u ugovorenom roku novčani iznos koji je primio.

Na ugovoreni zajam zajmoprimac ne plaća kamatu, obzirom da je zajam prijateljska pozajmica zajmodavca zajmoprimcu.

Zajmoprimac može odustati od ugovora pre nego što mu zajmodavac uplati novčani iznos.

Član 4.

U slučaju spora nadležan je Privredni sud u Beogradu.

Član 5.

Ovaj ugovor je sačinjen u dva istovetna primerka, od kojih svaka od ugovorenih strana zadržava po jedan primerak.

ZAJMODAVAC:

D. Jovanović

ZAJMOPRIMAC:



UGOVOR O ZAJMU
Zaključen dana 29.09.2016.godine

Zaključen između:

1. „Čokolend“ AD, Đurađa Brankovića 11, Paraćin, koga zastupa direktor Stanica Petrović, matični broj 07638876, PIB 102015476 kao zajmoprimac
2. „Panpanonik“ DOO, Naselje 7 juli bb, Paraćin, koga zastupa Dobrivoje Jovanović, matični broj 20255366, PIB 104877574 kao zajmodavac

Član 1.

Ovim ugovorom o zajmu zajmodavac „Panpanonik“ DOO iz Paraćina, daje zajmoprimcu „Čokolend“ AD iz Paraćina, zajam u iznosu od **50.000.00** dinara.

Član 2.

Zajmodavac „Panpanonik“ DOO iz Paraćina, će isplatiti iznos iz člana 1. ugovora sa svog tekućeg računa, zajmoprimcu „Čokolend“ AD iz Paraćina, na tekući račun 340-11012491-75 na dan potpisivanja ovog ugovora.

Član 3.

Zajam se daje do 02.10.2017. godine.
Zajmoprimac je dužan vratiti u ugovorenom roku novčani iznos koji je primio.
Na ugovoreni zajam zajmoprimac ne plaća kamatu, obzirom da je zajam prijateljska pozajmica zajmodavca zajmoprimcu.
Zajmoprimac može odustati od ugovora pre nego što mu zajmodavac uplati novčani iznos.

Član 4.

U slučaju spora nadležan je Privredni sud u Beogradu.

Član 5.

Ovaj ugovor je sačinjen u dva istovetna primerka, od kojih svaka od ugovorenih strana zadržava po jedan primerak.

ZAJMODAVAC:

D. Jovanović

ZAJMOPRIMAC:

Stanica Petrović

UGOVOR O ZAJMU

Zaključen dana 19.09.2017. godine

Zaključen između:

1. „Čokolend“ AD, Đurada Brankovića 11, Paraćin, koga zastupa direktor Stanica Petrović, matični broj 07638876, PIB 102015476 kao zajmoprimac

2. „Panpanonik“ DOO, Naselje 7. Juli bb, Paraćin, koga zastupa Dobrivoje Jovanović, matični broj 20255366, PIB 104877574 kao zajmodavac

Član 1.

Ovim ugovorom o zajmu zajmodavac „Panpanonik“ DOO iz Paraćina, daje zajmoprimcu „Čokolend“ AD iz Paraćina, zajam u iznosu od 640.000,00 dinara.

Član 2.

Zajmodavac „Panpanonik“ DOO iz Paraćina, će isplatiti iznos iz člana 1. ugovora sa svog tekućeg računa, zajmoprimcu „Čokolend“ AD iz Paraćina, na tekući račun na dan potpisivanja ovog ugovora.

Član 3.

Zajam se daje do 30.09.2017.

Zajmoprimac je dužan vratiti u ugovorenom roku novčani iznos koji je primio.

Na ugovoreni zajam zajmoprimac ne plaća kamatu, obzirom da je zajam prijateljska pozajmica zajmodavca zajmoprimcu.

Zajmoprimac može odustati od ugovora pre nego sto mu zajmodavac uplati novčani iznos.

Član 4.

U slučaju spora nadležan je Privredni sud u Beogradu.

Član 5.

Ovaj ugovor je sačinjen u dva istovetna primerka, od kojih svaka od ugovorenih strana zadržava po jedan primerak.

ZAJMODAVAC:

D. Jovanović

ZAJMOPRIMAC:



UGOVOR O ZAJMU
Zaključen dana 28.09.2017 godine

Zaključen između:

1. „Čokolend“ AD, Đurada Brankovića 11, Paraćin, koga zastupa direktor Stanica Petrović, matični broj 07638876, PIB 102015476 kao zajmoprimac

2. „Panpanonik“ DOO, Naselje 7. Juli bb, Paraćin, koga zastupa Dobrivoje Jovanović, matični broj 20255366, PIB 104877574 kao zajmodavac

Član 1.

Ovim ugovorom o zajmu zajmodavac „Panpanonik“ DOO iz Paraćina, daje zajmoprimcu „Čokolend“ AD iz Paraćina, zajam u iznosu od 300.000,00 dinara.

Član 2.

Zajmodavac „Panpanonik“ DOO iz Paraćina, će isplatiti iznos iz člana 1. ugovora sa svog tekućeg računa, zajmoprimcu „Čokolend“ AD iz Paraćina, na tekući račun na dan potpisivanja ovog ugovora.

Član 3.

Zajam se daje do 28.09.2017.
Zajmoprimac je dužan vratiti u ugovorenom roku novčani iznos koji je primio.
Na ugovoreni zajam zajmoprimac ne plaća kamatu, obzirom da je zajam prijateljska pozajmica zajmodavca zajmoprimcu.
Zajmoprimac može odustati od ugovora pre nego sto mu zajmodavac uplati novčani iznos.

Član 4.

U slučaju spora nadležan je Privredni sud u Beogradu.

Član 5.

Ovaj ugovor je sačinjen u dva istovetna primerka, od kojih svaka od ugovorenih strana zadržava po jedan primerak.

ZAJMODAVAC:

D. Jovanović

ZAJMOPRIMAC:



UGOVOR O ZAJMU

Zaključen dana 20.09.2017 godine

Zaključen između:

1. „Čokolend“ AD, Đurađa Brankovića 11, Paraćin, koga zastupa direktor Stanica Petrović, matični broj 07638876, PIB 102015476 kao zajmoprimac

2. „Panpanonik“ DOO, Naselje 7. Juli bb, Paraćin, koga zastupa Dobrivoje Jovanović, matični broj 20255366, PIB 104877574 kao zajmodavac

Član 1.

Ovim ugovorom o zajmu zajmodavac „Panpanonik“ DOO iz Paraćina, daje zajmoprimcu „Čokolend“ AD iz Paraćina, zajam u iznosu od 630.000,00 dinara.

Član 2.

Zajmodavac „Panpanonik“ DOO iz Paraćina, će isplatiti iznos iz člana 1. ugovora sa svog tekućeg računa, zajmoprimcu „Čokolend“ AD iz Paraćina, na tekući račun na dan potpisivanja ovog ugovora.

Član 3.

Zajam se daje do 21.09.2017.
Zajmoprimac je dužan vratiti u ugovorenom roku novčani iznos koji je primio.
Na ugovoreni zajam zajmoprimac ne plaća kamatu, obzirom da je zajam prijateljska pozajmica zajmodavca zajmoprimcu.
Zajmoprimac može odustati od ugovora pre nego sto mu zajmodavac uplati novčani iznos.

Član 4.

U slučaju spora nadležan je Privredni sud u Beogradu.

Član 5.

Ovaj ugovor je sačinjen u dva istovetna primerka, od kojih svaka od ugovorenih strana zadržava po jedan primerak.

ZAJMODAVAC:

D. Jovanović

ZAJMOPRIMAC:



UGOVOR O ZAJMU

Zaključen dana 20.09.2017. godine

Zaključen između:

1. „Čokolend“ AD, Đurađa Brankovića 11, Paraćin, koga zastupa direktor Stanica Petrović, matični broj 07638876, PIB 102015476 kao zajmoprimac

2. „Panpanonik“ DOO, Naselje 7. Juli bb, Paraćin, koga zastupa Dobrivoje Jovanović, matični broj 20255366, PIB 104877574 kao zajmodavac

Član 1.

Ovim ugovorom o zajmu zajmodavac „Panpanonik“ DOO iz Paraćina, daje zajmoprimcu „Čokolend“ AD iz Paraćina, zajam u iznosu od 50.000,00 dinara.

Član 2.

Zajmodavac „Panpanonik“ DOO iz Paraćina, će isplatiti iznos iz člana 1. ugovora sa svog tekućeg računa, zajmoprimcu „Čokolend“ AD iz Paraćina, na tekući račun na dan potpisivanja ovog ugovora.

Član 3.

Zajam se daje do 19.09.2017.
Zajmoprimac je dužan vratiti u ugovorenom roku novčani iznos koji je primio.

Na ugovoreni zajam zajmoprimac ne plaća kamatu, obzirom da je zajam prijateljska pozajmica zajmodavca zajmoprimcu.

Zajmoprimac može odustati od ugovora pre nego sto mu zajmodavac uplati novčani iznos.

Član 4.

U slučaju spora nadležan je Privredni sud u Beogradu.

Član 5.

Ovaj ugovor je sačinjen u dva istovetna primerka, od kojih svaka od ugovorenih strana zadržava po jedan primerak.

ZAJMODAVAC:

D. Jovanović

ZAJMOPRIMAC:



UGOVOR O ZAJMU

Zaključen dana 19.09.2016. godine

Zaključen između:

1. „Čokolend“ AD, Đurađa Brankovića 11, Paraćin, koga zastupa direktor Stanica Petrović, matični broj 07638876, PIB 102015476 kao zajmoprimac

2. „Panpanonik“ DOO, Naselje 7. Juli bb, Paraćin, koga zastupa Dobrivoje Jovanović, matični broj 20255366, PIB 104877574 kao zajmodavac

Član 1.

Ovim ugovorom o zajmu zajmodavac „Panpanonik“ DOO iz Paraćina, daje zajmoprimcu „Čokolend“ AD iz Paraćina, zajam u iznosu od 1.050.000,00 dinara.

Član 2.

Zajmodavac „Panpanonik“ DOO iz Paraćina, će isplatiti iznos iz člana 1. ugovora sa svog tekućeg računa, zajmoprimcu „Čokolend“ AD iz Paraćina, na tekući račun na dan potpisivanja ovog ugovora.

Član 3.

Zajam se daje do 18.09.2017

Zajmoprimac je dužan vratiti u ugovorenom roku novčani iznos koji je primio.

Na ugovoreni zajam zajmoprimac ne plaća kamatu, obzirom da je zajam prijateljska pozajmica zajmodavca zajmoprimcu.

Zajmoprimac može odustati od ugovora pre nego što mu zajmodavac uplati novčani iznos.

Član 4.

U slučaju spora nadležan je Privredni sud u Beogradu.

Član 5.

Ovaj ugovor je sačinjen u dva istovetna primerka, od kojih svaka od ugovorenih strana zadržava po jedan primerak.

ZAJMODAVAC:

D. Jovanović

ZAJMOPRIMAC:



UGOVOR O ZAJMU

Zaključen dana 13.09.2017 godine

Zaključen između:

1. „Čokolend“ AD, Đurađa Brankovića 11, Paraćin, koga zastupa direktor Stanica Petrović, matični broj 07638876, PIB 102015476 kao zajmoprimac

2. „Panpanonik“ DOO, Naselje 7. Juli bb, Paraćin, koga zastupa Dobrivoje Jovanović, matični broj 20255366, PIB 104877574 kao zajmodavac

Član 1.

Ovim ugovorom o zajmu zajmodavac „Panpanonik“ DOO iz Paraćina, daje zajmoprimcu „Čokolend“ AD iz Paraćina, zajam u iznosu od 40.000,00 dinara.

Član 2.

Zajmodavac „Panpanonik“ DOO iz Paraćina, će isplatiti iznos iz člana 1. ugovora sa svog tekućeg računa, zajmoprimcu „Čokolend“ AD iz Paraćina, na tekući račun na dan potpisivanja ovog ugovora.

Član 3.

Zajam se daje do 12.09.2017.
Zajmoprimac je dužan vratiti u ugovorenom roku novčani iznos koji je primio.
Na ugovoreni zajam zajmoprimac ne plaća kamatu, obzirom da je zajam prijateljska pozajmica zajmodavca zajmoprimcu.
Zajmoprimac može odustati od ugovora pre nego sto mu zajmodavac uplati novčani iznos.

Član 4.

U slučaju spora nadležan je Privredni sud u Beogradu.

Član 5.

Ovaj ugovor je sačinjen u dva istovetna primerka, od kojih svaka od ugovorenih strana zadržava po jedan primerak.

ZAJMODAVAC: PANPANONIK
D. Jovanović

ZAJMOPRIMAC:
A.D. „Čokolend“
PARAĆIN

UGOVOR O ZAJMU

Zaključen dana 12.09.2016. godine

Zaključen između:

1. „Čokolend“ AD, Đurađa Brankovića 11, Paraćin, koga zastupa direktor Stanica Petrović, matični broj 07638876, PIB 102015476 kao zajmoprimac

2. „Panpanonik“ DOO, Naselje 7. Juli bb, Paraćin, koga zastupa Dobrivoje Jovanović, matični broj 20255366, PIB 104877574 kao zajmodavac

Član 1.

Ovim ugovorom o zajmu zajmodavac „Panpanonik“ DOO iz Paraćina, daje zajmoprimcu „Čokolend“ AD iz Paraćina, zajam u iznosu od 1.050.000,00 dinara.

Član 2.

Zajmodavac „Panpanonik“ DOO iz Paraćina, će isplatiti iznos iz člana 1. ugovora sa svog tekućeg računa, zajmoprimcu „Čokolend“ AD iz Paraćina, na tekući račun na dan potpisivanja ovog ugovora.

Član 3.

Zajam se daje do 11.09.2017.

Zajmoprimac je dužan vratiti u ugovorenom roku novčani iznos koji je primio.

Na ugovoreni zajam zajmoprimac ne plaća kamatu, obzirom da je zajam prijateljska pozajmica zajmodavca zajmoprimcu.

Zajmoprimac može odustati od ugovora pre nego što mu zajmodavac uplati novčani iznos.

Član 4.

U slučaju spora nadležan je Privredni sud u Beogradu.

Član 5.

Ovaj ugovor je sačinjen u dva istovetna primerka, od kojih svaka od ugovorenih strana zadržava po jedan primerak.

ZAJMODAVAC:

D. Jovanović
PANPANONIK
PARAĆIN

ZAJMOPRIMAC:

Stanica Petrović
„Čokolend“
PARAĆIN

UGOVOR O ZAJMU

Zaključen dana 08.09.2016. godine

Zaključen između:

1. „Čokolend“ AD, Đurada Brankovića 11, Paraćin, koga zastupa direktor Stanica Petrović, matični broj 07638876, PIB 102015476 kao zajmoprimac

2. „Panpanonik“ DOO, Naselje 7. Juli bb, Paraćin, koga zastupa Dobrivoje Jovanović, matični broj 20255366, PIB 104877574 kao zajmodavac

Član 1.

Ovim ugovorom o zajmu zajmodavac „Panpanonik“ DOO iz Paraćina, daje zajmoprimcu „Čokolend“ AD iz Paraćina, zajam u iznosu od 300.000,00 dinara.

Član 2.

Zajmodavac „Panpanonik“ DOO iz Paraćina, će isplatiti iznos iz člana 1. ugovora sa svog tekućeg računa, zajmoprimcu „Čokolend“ AD iz Paraćina, na tekući račun na dan potpisivanja ovog ugovora.

Član 3.

Zajam se daje do 07.09.2017.
Zajmoprimac je dužan vratiti u ugovorenom roku novčani iznos koji je primio.
Na ugovoreni zajam zajmoprimac ne plaća kamatu, obzirom da je zajam prijateljska pozajmica zajmodavca zajmoprimcu.
Zajmoprimac može odustati od ugovora pre nego što mu zajmodavac uplati novčani iznos.

Član 4.

U slučaju spora nadležan je Privredni sud u Beogradu.

Član 5.

Ovaj ugovor je sačinjen u dva istovetna primerka, od kojih svaka od ugovorenih strana zadržava po jedan primerak.

ZAJMODAVAC:

D. Jovanović

ZAJMOPRIMAC:



UGOVOR O ZAJMU

Zaključen dana 06.09.2016.godine

Zaključen između:

1. „Čokolend“ AD, Đurađa Brankovića 11, Paraćin, koga zastupa direktor Stanica Petrović, matični broj 07638876, PIB 102015476 kao zajmoprimac
2. „Panpanonik“ DOO, Naselje 7 juli bb, Paraćin, koga zastupa Dobrivoje Jovanović, matični broj 20255366, PIB 104877574 kao zajmodavac

Član 1.

Ovim ugovorom o zajmu zajmodavac „Panpanonik“ DOO iz Paraćina, daje zajmoprimcu „Čokolend“ AD iz Paraćina, zajam u iznosu od **100.000.00** dinara.

Član 2.

Zajmodavac „Panpanonik“ DOO iz Paraćina, će isplatiti iznos iz člana 1. ugovora sa svog tekućeg računa, zajmoprimcu „Čokolend“ AD iz Paraćina, na tekući račun 340-11012491-75 na dan potpisivanja ovog ugovora.

Član 3.

Zajam se daje do 10.09.2017. godine.

Zajmoprimac je dužan vratiti u ugovorenom roku novčani iznos koji je primio.

Na ugovoreni zajam zajmoprimac ne plaća kamatu, obzirom da je zajam prijateljska pozajmica zajmodavca zajmoprimcu.

Zajmoprimac može odustati od ugovora pre nego sto mu zajmodavac uplati novčani iznos.

Član 4.

U slučaju spora nadležan je Privredni sud u Beogradu.

Član 5.

Ovaj ugovor je sačinjen u dva istovetna primerka, od kojih svaka od ugovorenih strana zadržava po jedan primerak.

ZAJMODAVAC:

D. Jovanović



UGOVOR O ZAJMU

Zaključen dana 3.08.2016 .godine

Zaključen između:

1. „Čokolend“ AD, Đurada Brankovića 11, Paraćin, koga zastupa direktor Stanica Petrović, matični broj 07638876, PIB 102015476 kao zajmoprimac

2. „Panpanonik“ DOO, Naselje 7. Juli bb, Paraćin, koga zastupa Dobrivoje Jovanović, matični broj 20255366, PIB 104877574 kao zajmodavac

Član 1.

Ovim ugovorom o zajmu zajmodavac „Panpanonik“ DOO iz Paraćina, daje zajmoprimcu „Čokolend“ AD iz Paraćina, zajam u iznosu od 150.000,- dinara.

Član 2.

Zajmodavac „Panpanonik“ DOO iz Paraćina, će isplatiti iznos iz člana 1. ugovora sa svog tekućeg računa, zajmoprimcu „Čokolend“ AD iz Paraćina, na tekući račun na dan potpisivanja ovog ugovora.

Član 3.

Zajam se daje do 12.08.2017

Zajmoprimac je dužan vratiti u ugovorenom roku novčani iznos koji je primio.

Na ugovoreni zajam zajmoprimac ne plaća kamatu, obzirom da je zajam prijateljska pozajmica zajmodavca zajmoprimcu.

Zajmoprimac može odustati od ugovora pre nego sto mu zajmodavac uplati novčani iznos.

Član 4.

U slučaju spora nadležan je Privredni sud u Beogradu.

Član 5.

Ovaj ugovor je sačinjen u dva istovetna primerka, od kojih svaka od ugovorenih strana zadržava po jedan primerak.

ZAJMODAVAC:

D. Jovanović
PANPANONIK
PARAĆIN

ZAJMOPRIMAC:

„Čokolend“
PARAĆIN

UGOVOR O ZAJMU

Zaključen dana 13.03.2016. godine

Zaključen između:

1. „Čokolend“ AD, Đurada Brankovića 11, Paraćin, koga zastupa direktor Stanica Petrović, matični broj 07638876, PIB 102015476 kao zajmoprimac

2. „Panpanonik“ DOO, Naselje 7. Juli bb, Paraćin, koga zastupa Dobrivoje Jovanović, matični broj 20255366, PIB 104877574 kao zajmodavac

Član 1.

Ovim ugovorom o zajmu zajmodavac „Panpanonik“ DOO iz Paraćina, daje zajmoprimcu „Čokolend“ AD iz Paraćina, zajam u iznosu od 630.000,- dinara.

Član 2.

Zajmodavac „Panpanonik“ DOO iz Paraćina, će isplatiti iznos iz člana 1. ugovora sa svog tekućeg računa, zajmoprimcu „Čokolend“ AD iz Paraćina, na tekući račun na dan potpisivanja ovog ugovora.

Član 3.

Zajam se daje do 17.08.2016.

Zajmoprimac je dužan vratiti u ugovorenom roku novčani iznos koji je primio.

Na ugovoreni zajam zajmoprimac ne plaća kamatu, obzirom da je zajam prijateljska pozajmica zajmodavca zajmoprimcu.

Zajmoprimac može odustati od ugovora pre nego sto mu zajmodavac uplati novčani iznos.

Član 4.

U slučaju spora nadležan je Privredni sud u Beogradu.

Član 5.

Ovaj ugovor je sačinjen u dva istovetna primerka, od kojih svaka od ugovorenih strana zadržava po jedan primerak.

ZAJMODAVAC:

D. Jovanović

ZAJMOPRIMAC:



UGOVOR O ZAJMU

Zaključen dana 17.08.2016. godine

Zaključen između:

1. „Čokolend“ AD, Đurađa Brankovića 11, Paraćin, koga zastupa direktor Stanica Petrović, matični broj 07638876, PIB 102015476 kao zajmoprimac

2. „Panpanonik“ DOO, Naselje 7. Juli bb, Paraćin, koga zastupa Dobrivoje Jovanović, matični broj 20255366, PIB 104877574 kao zajmodavac

Član 1.

Ovim ugovorom o zajmu zajmodavac „Panpanonik“ DOO iz Paraćina, daje zajmoprimcu „Čokolend“ AD iz Paraćina, zajam u iznosu od 20.000,- dinara.

Član 2.

Zajmodavac „Panpanonik“ DOO iz Paraćina, će isplatiti iznos iz člana 1. ugovora sa svog tekućeg računa, zajmoprimcu „Čokolend“ AD iz Paraćina, na tekući račun na dan potpisivanja ovog ugovora.

Član 3.

Zajam se daje do 16.08.2017.

Zajmoprimac je dužan vratiti u ugovorenom roku novčani iznos koji je primio.

Na ugovoreni zajam zajmoprimac ne plaća kamatu, obzirom da je zajam prijateljska pozajmica zajmodavca zajmoprimcu.

Zajmoprimac može odustati od ugovora pre nego što mu zajmodavac uplati novčani iznos.

Član 4.

U slučaju spora nadležan je Privredni sud u Beogradu.

Član 5.

Ovaj ugovor je sačinjen u dva istovetna primerka, od kojih svaka od ugovorenih strana zadržava po jedan primerak.

ZAJMODAVAC:



ZAJMOPRIMAC:



UGOVOR O ZAJMU

Zaključen 11.05.2016.godine u Paraćinu

1. "Balkantron" DOO, Naselje 7 juli bb, Paraćin, PIB 101094878 koji zastupa Violeta Jovanovic kao zajmodavac

2. „Cokolend„ AD, Đurađa Brankovića 11, Paraćin, PIB 102015476 koji zastupa Stanica Petrović kao zajmoprimac

Član 1.

Ovim ugovorom o zajmu, zajmodavac "Balkantron" DOO, Naselje 7 juli bb, Paraćin, daje zajmoprimcu „Cokolend„ AD, Đurađa Brankovića 11, Paraćin, zajam u iznosu od 4.000.000,00 dinara

Član 2.

Zajmodavac "Balkantron" DOO, Naselje 7 juli bb, Paraćin, će isplatiti iznos iz člana 1. ugovora sa svog tekućeg računa, zajmoprimcu „Cokolend„ AD, Đurađa Brankovića 11, Paraćin na tekući račun na dan potpisivanja ovog ugovora.

Član 3.

Zajam se daje do 10.05.2017. godine. Zajmoprimac je dužan vratiti u ugovorenom roku novčani iznos koji je primao, a najkasnije do 10.05.2017.godine.

Na ugovoreni zajam zajmoprimac ne plaća kamatu, obzirom da je zajam prijateljska pozajmica zajmodavca zajmoprimcu, u cilju uspješnije buduće poslovne saradnje.

Zajmoprimac može odustati od ugovora pre nego što mu zajmodavac uplati novčani iznos.

Član 4.

Zajmoprimac može vratiti zajam i pre roka određenog za vraćanje, ali je dužan obavestiti zajmodavca na vreme.

Član 5.

U slučaju spora nadležan je Trgovinski sud u Kragujevcu.

Član 6.

Ovaj ugovor je sačinjen u (2) dva istovetna primerka, od kojih svaka od ugovorenih strana zadržava po jedan primerak.

U Paraćinu 11.05.2016. godine

Zajmodavac
Violeta Jovanovic

PARAĆIN

Zajmoprimac



PARAĆIN

UGOVOR O ZAJMU

Zaključen 10.05.2016.godine u Paraćinu

1. "Balkantron" DOO, Naselje 7 juli bb, Paraćin, PIB 101094878 koji zastupa Violeta Jovanović kao zajmodavac

2. „Cokolend„ AD, Đurađa Brankovića 11, Paraćin, PIB 102015476 koji zastupa Stanica Petrović kao zajmoprimac

Član 1.

Ovim ugovorom o zajmu, zajmodavac "Balkantron" DOO, Naselje 7 juli bb, Paraćin, daje zajmoprimcu „Cokolend„ AD, Đurađa Brankovića 11, Paraćin, zajam u iznosu od 360.000,00 dinara

Član 2.

Zajmodavac "Balkantron" DOO, Naselje 7 juli bb, Paraćin, će isplatiti iznos iz člana 1. ugovora sa svog tekućeg računa, zajmoprimcu „Cokolend„ AD, Đurađa Brankovića 11, Paraćin na tekući račun na dan potpisivanja ovog ugovora.

Član 3.

Zajam se daje do 09.05.2017. godine. Zajmoprimac je dužan vratiti u ugovorenom roku novčani iznos koji je primao, a najkasnije do 09.05.2017. godine.

Na ugovoreni zajam zajmoprimac ne plaća kamatu, obzirom da je zajam prijateljska pozajmica zajmodavca zajmoprimcu, u cilju uspješnije buduće poslovne saradnje.

Zajmoprimac može odustati od ugovora pre nego što mu zajmodavac uplati novčani iznos.

Član 4.

Zajmoprimac može vratiti zajam i pre roka određenog za vraćanje, ali je dužan obavestiti zajmodavca na vreme.

Član 5.

U slučaju spora nadležan je Trgovinski sud u Kragujevcu.

Član 6.

Ovaj ugovor je sačinjen u (2) dva istovetna primerka, od kojih svaka od ugovorenih strana zadržava po jedan primerak.

U Paraćinu 10.05.2016. godine

Zajmodavac d.o.o.
Jovanović **BalkanTron**
PARAĆIN

Zajmoprimac

Violeta
Cokolend
A.D. „Cokolend„
PARAĆIN

UGOVOR O ZAJMU

Zaključen 27.04.2016.godine u Paraćinu

1. "Balkantron" DOO, Naselje 7 juli bb, Paracin, PIB 101094878 koji zastupa Violeta Jovanovic kao zajmodavac

2. „Cokolend,, AD, Đurađa Brankovića 11, Paraćin, PIB 102015476 koji zastupa Stanica Petrović kao zajmoprimac

Član 1.

Ovim ugovorom o zajmu, zajmodavac "Balkantron" DOO, Naselje 7 juli bb, Paracin, daje zajmoprimcu „Cokolend,, AD, Đurađa Brankovića 11, Paraćin, zajam u iznosu od 1.594.000,00 dinara

Član 2.

Zajmodavac "Balkantron" DOO, Naselje 7 juli bb, Paracin, će isplatiti iznos iz člana 1. ugovora sa svog tekućeg računa, zajmoprimcu „Cokolend,, AD, Đurađa Brankovića 11, Paraćin na tekući račun na dan potpisivanja ovog ugovora.

Član 3.

Zajam se daje do 26.04.2017. godine. Zajmoprimac je dužan vratiti u ugovorenom roku novčani iznos koji je primao, a najkasnije do 26.04.2017.godine.

Na ugovoreni zajam zajmoprimac ne plaća kamatu, obzirom da je zajam prijateljska pozajmica zajmodavca zajmoprimcu, u cilju uspješnije buduće poslovne saradnje.

Zajmoprimac može odustati od ugovora pre nego sto mu zajmodavac uplati novčani iznos.

Član 4.

Zajmoprimac može vratiti zajam i pre roka određenog za vraćanje, ali je dužan obavestiti zajmodavca na vreme.

Član 5.

U slučaju spora nadležan je Trgovinski sud u Kragujevcu.

Član 6.

Ovaj ugovor je sačinjen u (2) dva istovetna primerka, od kojih svaka od ugovorenih strana zadržava po jedan primerak.

U Paraćinu 27.04.2016. godine

Zajmodavac
Jovanovic
d.o.o.
BalkanTroi
PARAĆIN

Zajmoprimac

Stanić
A.D. „Cokolend,,
Cokolend
PARAĆIN

UGOVOR O ZAJMU

Zaključen 26.04.2016.godine u Paraćinu

1. "Balkantron" DOO, Naselje 7 juli bb, Paracin, PIB 101094878 koji zastupa Violeta Jovanovic kao zajmodavac

2. „Cokolend,, AD, Đurađa Brankovića 11, Paraćin, PIB 102015476 koji zastupa Stanica Petrović kao zajmoprimac

Član 1.

Ovim ugovorom o zajmu, zajmodavac "Balkantron" DOO, Naselje 7 juli bb, Paracin, daje zajmoprimcu „Cokolend,, AD, Đurađa Brankovića 11, Paraćin, zajam u iznosu od 55.000,00 dinara

Član 2.

Zajmodavac "Balkantron" DOO, Naselje 7 juli bb, Paracin, će isplatiti iznos iz člana 1. ugovora sa svog tekućeg računa, zajmoprimcu „Cokolend,, AD, Đurađa Brankovića 11, Paraćin na tekući račun na dan potpisivanja ovog ugovora.

Član 3.

Zajam se daje do 25.04.2017. godine. Zajmoprimac je dužan vratiti u ugovorenom roku novčani iznos koji je primao, a najkasnije do 25.04.2017.godine.

Na ugovoreni zajam zajmoprimac ne plaća kamatu, obzirom da je zajam prijateljska pozajmica zajmodavca zajmoprimcu, u cilju uspješnije buduće poslovne saradnje.

Zajmoprimac može odustati od ugovora pre nego što mu zajmodavac uplati novčani iznos.

Član 4.

Zajmoprimac može vratiti zajam i pre roka određenog za vraćanje, ali je dužan obavestiti zajmodavca na vreme.

Član 5.

U slučaju spora nadležan je Trgovinski sud u Kragujevcu.

Član 6.

Ovaj ugovor je sačinjen u (2) dva istovetna primerka, od kojih svaka od ugovorenih strana zadržava po jedan primerak.

U Paraćinu 26.04.2016. godine

Zajmodavac

Balkantron
PARAĆIN

Zajmoprimac

A.D. „Cokolend,,
Cokolend
PARAĆIN

UGOVOR O ZAJMU
Zaključen dana 06.04.2016. godine

A.D. „Čokolend“
Brod 1190
06.04.2016
CIN

Zaključen između:

1. „Čokolend“ AD, Đurađa Brankovića 11, Paraćin, koga zastupa direktor Stanica Petrović, kao zajmoprimac
2. „Balkantron“ DOO, Naselje 7 juli bb, Paraćin, koga zastupa Violeta Jovanović, kao zajmodavac

Član 1.

Ovim ugovorom o zajmu zajmodavac „Balkantron“ DOO iz Paraćina, daje zajmoprimcu „Čokolend“ AD iz Paraćina, zajam u iznosu od **300.000,00** dinara.

Član 2.

Zajmodavac „Balkantron“ DOO iz Paraćina, će isplatiti iznos iz člana 1. ugovora sa svog tekućeg računa, zajmoprimcu „Čokolend“ AD iz Paraćina, na tekući račun 340-11012491-75 na dan potpisivanja ovog ugovora.

Član 3.

Zajam se daje do 05.04.2017.

Zajmoprimac je dužan vratiti u ugovorenom roku novčani iznos koji je primio.

Na ugovoreni zajam zajmoprimac ne plaća kamatu, obzirom da je zajam prijateljska pozajmica zajmodavca zajmoprimcu.

Zajmoprimac može odustati od ugovora pre nego što mu zajmodavac uplati novčani iznos.

Član 4.

U slučaju spora nadležan je Privredni sud u Beogradu.

Član 5.

Ovaj ugovor je sačinjen u dva istovetna primerka, od kojih svaka od ugovorenih strana zadržava po jedan primerak.

ZAJMODAVAC
Jovanović
BalkanTron
d.o.o.
PARAĆIN

ZAJMOPRIMAC:
A.D. „Čokolend“
PARAĆIN

UGOVOR O ZAJMU

Zaključen 06.04.2016.godine u Paraćinu

1. "Balkantron" DOO, Naselje 7 juli bb, Paraćin, PIB 101094878 koji zastupa Violeta Jovanovic kao zajmodavac

2. „Cokolend,, AD, Đurađa Brankovića 11, Paraćin, PIB 102015476 koji zastupa Stanica Petrović kao zajmoprimac

Član 1.

Ovim ugovorom o zajmu, zajmodavac "Balkantron" DOO, Naselje 7 juli bb, Paraćin, daje zajmoprimcu „Cokolend,, AD, Đurađa Brankovića 11, Paraćin, zajam u iznosu od 300.000,00 dinara

Član 2.

Zajmodavac "Balkantron" DOO, Naselje 7 juli bb, Paraćin, će isplatiti iznos iz člana 1. ugovora sa svog tekućeg računa, zajmoprimcu „Cokolend,, AD, Đurađa Brankovića 11, Paraćin na tekući račun na dan potpisivanja ovog ugovora.

Član 3.

Zajam se daje do 05.04.2017. godine. Zajmoprimac je dužan vratiti u ugovorenom roku novčani iznos koji je primao, a najkasnije do 05.04.2017.godine.

Na ugovoreni zajam zajmoprimac ne plaća kamatu, obzirom da je zajam prijateljska pozajmica zajmodavca zajmoprimcu, u cilju uspješnije buduće poslovne saradnje.

Zajmoprimac može odustati od ugovora pre nego sto mu zajmodavac uplati novčani iznos.

Član 4.

Zajmoprimac može vratiti zajam i pre roka odredjenog za vraćanje, ali je dužan obavestiti zajmodavca na vreme.

Član 5.

U slučaju spora nadležan je Trgovinski sud u Kragujevcu.

Član 6.

Ovaj ugovor je sačinjen u (2) dva istovetna primerka, od kojih svaka od ugovorenih strana zadržava po jedan primerak.

U Paraćinu 06.04.2016. godine

Zajmodavac
Jovanović

Zajmoprimac



UGOVOR O ZAJMU

Zaključen 05.04.2016.godine u Paraćinu

1. "Balkantron" DOO, Naselje 7 juli bb, Paracin, PIB 101094878 koji zastupa Violeta Jovanovic kao zajmodavac
2. „Cokolend,, AD, Đurađa Brankovića 11, Paraćin, PIB 102015476 koji zastupa Stanica Petrović kao zajmoprimac

Član 1.

Ovim ugovorom o zajmu, zajmodavac "Balkantron" DOO, Naselje 7 juli bb, Paracin, daje zajmoprimcu „Cokolend,, AD, Đurađa Brankovića 11, Paraćin, zajam u iznosu od 1.750.000,00 dinara

Član 2.

Zajmodavac "Balkantron" DOO, Naselje 7 juli bb, Paracin, će isplatiti iznos iz člana 1. ugovora sa svog tekućeg računa, zajmoprimcu „Cokolend,, AD, Đurađa Brankovića 11, Paraćin na tekući račun na dan potpisivanja ovog ugovora.

Član 3.

Zajam se daje do 04.04.2017. godine. Zajmoprimac je dužan vratiti u ugovorenom roku novčani iznos koji je primao, a najkasnije do 04.04.2017. godine.

Na ugovoreni zajam zajmoprimac ne plaća kamatu, obzirom da je zajam prijateljska pozajmica zajmodavca zajmoprimcu, u cilju uspješnije buduće poslovne saradnje.

Zajmoprimac može odustati od ugovora pre nego sto mu zajmodavac uplati novčani iznos.

Član 4.

Zajmoprimac može vratiti zajam i pre roka odredjenog za vraćanje, ali je dužan obavestiti zajmodavca na vreme.

Član 5.

U slučaju spora nadležan je Trgovinski sud u Kragujevcu.

Član 6.

Ovaj ugovor je sačinjen u (2) dva istovetna primerka, od kojih svaka od ugovorenih strana zadržava po jedan primerak.

U Paraćinu 05.04.2016. godine

Zajmodavac
Violeta Jovanovic
Balkantron
PARAĆIN

Zajmoprimac

Stanica Petrović
A.D. "Cokolend"
Cokolend
PARAĆIN

UGOVOR O ZAJMU
Zaključen dana 05.04.2016. godine

A.D. „Čokolend“
M69
05 04 20 16
PARAČIN

Zaključen između:

1. „Čokolend“ AD, Đurađa Brankovića 11, Paraćin, koga zastupa direktor Stanica Petrović, kao zajmoprimac
2. „Balkantron“ DOO, Naselje 7 juli bb, Paraćin, koga zastupa Violeta Jovanović, kao zajmodavac

Član 1.

Ovim ugovorom o zajmu zajmodavac "Balkantron" DOO iz Paraćina, daje zajmoprimcu „Čokolend“ AD iz Paraćina, zajam u iznosu od **1.750.000,00** dinara.

Član 2.

Zajmodavac "Balkantron" DOO iz Paraćina, će isplatiti iznos iz člana 1. ugovora sa svog tekućeg računa, zajmoprimcu „Čokolend“ AD iz Paraćina, na tekući račun 340-11012491-75 na dan potpisivanja ovog ugovora.

Član 3.

Zajam se daje do 05.04.2017.

Zajmoprimac je dužan vratiti u ugovorenom roku novčani iznos koji je primio.

Na ugovoreni zajam zajmoprimac ne plaća kamatu, obzirom da je zajam prijateljska pozajmica zajmodavca zajmoprimcu.

Zajmoprimac može odustati od ugovora pre nego sto mu zajmodavac uplati novčani iznos.

Član 4.

U slučaju spora nadležan je Privredni sud u Beogradu.

Član 5.

Ovaj ugovor je sačinjen u dva istovetna primerka, od kojih svaka od ugovorenih strana zadržava po jedan primerak.

ZAJMODAVAC:
Jovanović Violeta
BalkanTron
d.o.o.
PARAČIN

ZAJMOPRIMAC:
A.D. „Čokolend“
PARAČIN

A.O. „Čokolend“
1078 ✓
31.03.2016
CIN

UGOVOR O ZAJMU

Zaključen dana 31.03.2016. godine

Zaključen između:

1. „Čokolend“ AD, Đurađa Brankovića 11, Paraćin, koga zastupa direktor Stanica Petrović, kao zajmoprimac
2. „Balkantron“ DOO, Naselje 7 juli bb, Paraćin, koga zastupa Violeta Jovanović, kao zajmodavac

Član 1.

Ovim ugovorom o zajmu zajmodavac „Balkantron“ DOO iz Paraćina, daje zajmoprimcu „Čokolend“ AD iz Paraćina, zajam u iznosu od **470.000,00** dinara. ✓

Član 2.

Zajmodavac „Balkantron“ DOO iz Paraćina, će isplatiti iznos iz člana 1. ugovora sa svog tekućeg računa, zajmoprimcu „Čokolend“ AD iz Paraćina, na tekući račun 340-11012491-75 na dan potpisivanja ovog ugovora.

Član 3.

Zajam se daje do 31.03.2017.
Zajmoprimac je dužan vratiti u ugovorenom roku novčani iznos koji je primio.
Na ugovoreni zajam zajmoprimac ne plaća kamatu, obzirom da je zajam prijateljska pozajmica zajmodavca zajmoprimcu.
Zajmoprimac može odustati od ugovora pre nego što mu zajmodavac uplati novčani iznos.

Član 4.

U slučaju spora nadležan je Privredni sud u Beogradu.

Član 5.

Ovaj ugovor je sačinjen u dva istovetna primerka, od kojih svaka od ugovorenih strana zadržava po jedan primerak.

ZAJMODAVAC:
d.o.o.
BalkanTron
Jovanović
PARAĆIN

ZAJMOPRIMAC:
A.O. „Čokolend“
Čokolend
PARAĆIN

A.D. „Čokolend“
Brač 1060
30.03.2016
S.C.F.V.

UGOVOR O ZAJMU
Zaključen dana 30.03.2016. godine

Zaključen između:

1. „Čokolend“ AD, Đurađa Brankovića 11, Paraćin, koga zastupa direktor Stanica Petrović, kao zajmoprimac
2. „Balkantron“ DOO, Naselje 7 juli bb, Paraćin, koga zastupa Violeta Jovanović, kao zajmodavac

Član 1.

Ovim ugovorom o zajmu zajmodavac "Balkantron" DOO iz Paraćina, daje zajmoprimcu „Čokolend“ AD iz Paraćina, zajam u iznosu od **1.450.000,00** dinara. ✓

Član 2.

Zajmodavac "Balkantron" DOO iz Paraćina, će isplatiti iznos iz člana 1. ugovora sa svog tekućeg računa, zajmoprimcu „Čokolend“ AD iz Paraćina, na tekući račun 340-11012491-75 na dan potpisivanja ovog ugovora.

Član 3.

Zajam se daje do 30.03.2017.

Zajmoprimac je dužan vratiti u ugovorenom roku novčani iznos koji je primio.

Na ugovoreni zajam zajmoprimac ne plaća kamatu, obzirom da je zajam prijateljska pozajmica zajmodavca zajmoprimcu.

Zajmoprimac može odustati od ugovora pre nego što mu zajmodavac uplati novčani iznos.

Član 4.

U slučaju spora nadležan je Privredni sud u Beogradu.

Član 5.

Ovaj ugovor je sačinjen u dva istovetna primerka, od kojih svaka od ugovorenih strana zadržava po jedan primerak.

ZAJMODAVAC:

Jovanović

PARAĆIN

ZAJMOPRIMAC:

Stena

UGOVOR O ZAJMU
Zaključen dana 29.03.2016. godine

A.D. „Čokolenda“
Brod. 1055/1
29.03.2016
Cyrilica

Zaključen između:

1. „Čokolenda“ AD, Đurađa Brankovića 11, Paraćin, koga zastupa direktor Stanica Petrović, kao zajmoprimac
2. „Balkantron“ DOO, Naselje 7 juli bb, Paraćin, koga zastupa Violeta Jovanović, kao zajmodavac

Član 1.

Ovim ugovorom o zajmu zajmodavac "Balkantron" DOO iz Paraćina, daje zajmoprimcu „Čokolenda“ AD iz Paraćina, zajam u iznosu od **760.000,00** dinara.

Član 2.

Zajmodavac "Balkantron" DOO iz Paraćina, će isplatiti iznos iz člana 1. ugovora sa svog tekućeg računa, zajmoprimcu „Čokolenda“ AD iz Paraćina, na tekući račun 340-11012491-75 na dan potpisivanja ovog ugovora.

Član 3.

Zajam se daje do 29.03.2017.

Zajmoprimac je dužan vratiti u ugovorenom roku novčani iznos koji je primio.

Na ugovoreni zajam zajmoprimac ne plaća kamatu, obzirom da je zajam prijateljska pozajmica zajmodavca zajmoprimcu.

Zajmoprimac može odustati od ugovora pre nego što mu zajmodavac uplati novčani iznos.

Član 4.

U slučaju spora nadležan je Privredni sud u Beogradu.

Član 5.

Ovaj ugovor je sačinjen u dva istovetna primerka, od kojih svaka od ugovorenih strana zadržava po jedan primerak.

ZAJMODAVAC:

Jovanović
BalkanTron
d.o.o.
PARAĆIN

ZAJMOPRIMAC:

A.D. „Čokolenda“
Čokolenda
PARAĆIN

UGOVOR O ZAJMU
Zaključen dana 23.03.2016. godine

A.O. „Čokolend“
Brod 1001/1
23.03.2016
CIN

Zaključen između:

1. „Čokolend“ AD, Đurađa Brankovića 11, Paraćin, koga zastupa direktor Stanica Petrović, kao zajmoprimac
2. „Balkantron“ DOO, Naselje 7 juli bb, Paraćin, koga zastupa Violeta Jovanović, kao zajmodavac

Član 1.

Ovim ugovorom o zajmu zajmodavac „Balkantron“ DOO iz Paraćina, daje zajmoprimcu „Čokolend“ AD iz Paraćina, zajam u iznosu od **350.000,00** dinara.

Član 2.

Zajmodavac „Balkantron“ DOO iz Paraćina, će isplatiti iznos iz člana 1. ugovora sa svog tekućeg računa, zajmoprimcu „Čokolend“ AD iz Paraćina, na tekući račun 340-11012491-75 na dan potpisivanja ovog ugovora.

Član 3.

Zajam se daje do 23.03.2017.
Zajmoprimac je dužan vratiti u ugovorenom roku novčani iznos koji je primio.
Na ugovoreni zajam zajmoprimac ne plaća kamatu, obzirom da je zajam prijateljska pozajmica zajmodavca zajmoprimcu.
Zajmoprimac može odustati od ugovora pre nego što mu zajmodavac uplati novčani iznos.

Član 4.

U slučaju spora nadležan je Privredni sud u Beogradu.

Član 5.

Ovaj ugovor je sačinjen u dva istovetna primerka, od kojih svaka od ugovorenih strana zadržava po jedan primerak.

ZAJMODAVAC:
Jovanović
Violeta
BalkanTron
d.o.o.
PARAĆIN

ZAJMOPRIMAC:
Stanić
Stanica
PARAĆIN
„Čokolend“
d.o.o.

UGOVOR O ZAJMU
Zaključen dana 21.03.2016. godine

A.D. „Čokolend“
Brod 966
21.03.2016
PARAČIN

Zaključen između:

1. „Čokolend“ AD, Đurada Brankovića 11, Paraćin, koga zastupa direktor Stanica Petrović, kao zajmoprimac
2. „Balkantron“ DOO, Naselje 7 juli bb, Paraćin, koga zastupa Violeta Jovanović, kao zajmodavac

Član 1.

Ovim ugovorom o zajmu zajmodavac „Balkantron“ DOO iz Paraćina, daje zajmoprimcu „Čokolend“ AD iz Paraćina, zajam u iznosu od **160.000,00** dinara.

Član 2.

Zajmodavac „Balkantron“ DOO iz Paraćina, će isplatiti iznos iz člana 1. ugovora sa svog tekućeg računa, zajmoprimcu „Čokolend“ AD iz Paraćina, na tekući račun 340-11012491-75 na dan potpisivanja ovog ugovora.

Član 3.

Zajam se daje do 21.03.2017.

Zajmoprimac je dužan vratiti u ugovorenom roku novčani iznos koji je primio.

Na ugovoreni zajam zajmoprimac ne plaća kamatu, obzirom da je zajam prijateljska pozajmica zajmodavca zajmoprimcu.

Zajmoprimac može odustati od ugovora pre nego što mu zajmodavac uplati novčani iznos.

Član 4.

U slučaju spora nadležan je Privredni sud u Beogradu.

Član 5.

Ovaj ugovor je sačinjen u dva istovetna primerka, od kojih svaka od ugovorenih strana zadržava po jedan primerak.

ZAJMODAVAC:

Jovanović Violeta
PARAČIN

ZAJMOPRIMAC:

A.D. „Čokolend“
PARAČIN

✓

A.D. „Čokolend“
939
17.03.2016

UGOVOR O ZAJMU
Zaključen dana 17.03.2016. godine

Zaključen između:

1. „Čokolend“ AD, Đurađa Brankovića 11, Paraćin, koga zastupa direktor Stanica Petrović, kao zajmoprimac
2. „Balkantron“ DOO, Naselje 7 juli bb, Paraćin, koga zastupa Violeta Jovanović, kao zajmodavac

Član 1.

Ovim ugovorom o zajmu zajmodavac "Balkantron" DOO iz Paraćina, daje zajmoprimcu „Čokolend“ AD iz Paraćina, zajam u iznosu od **730.000,00** dinara.

Član 2.

Zajmodavac "Balkantron" DOO iz Paraćina, će isplatiti iznos iz člana 1. ugovora sa svog tekućeg računa, zajmoprimcu „Čokolend“ AD iz Paraćina, na tekući račun 340-11012491-75 na dan potpisivanja ovog ugovora.

Član 3.

Zajam se daje do 17.03.2017.

Zajmoprimac je dužan vratiti u ugovorenom roku novčani iznos koji je primio.

Na ugovoreni zajam zajmoprimac ne plaća kamatu, obzirom da je zajam prijateljska pozajmica zajmodavca zajmoprimcu.

Zajmoprimac može odustati od ugovora pre nego što mu zajmodavac uplati novčani iznos.

Član 4.

U slučaju spora nadležan je Privredni sud u Beogradu.

Član 5.

Ovaj ugovor je sačinjen u dva istovetna primerka, od kojih svaka od ugovorenih strana zadržava po jedan primerak.

ZAJMODAVAC:

Jovanović Violeta

ZAJMOPRIMAC:

A.D. „Čokolend“
PARAĆIN

UGOVOR O ZAJMU

Zaključen 16.03.2016.godine u Paraćinu

1. "Balkantron" DOO, Naselje 7 juli bb, Paraćin, PIB 101094878 koji zastupa Violeta Jovanovic kao zajmodavac

2. „Cokolend„ AD, Đurađa Brankovića 11, Paraćin, PIB 102015476 koji zastupa Stanica Petrović kao zajmoprimac

Član 1.

Ovim ugovorom o zajmu, zajmodavac "Balkantron" DOO, Naselje 7 juli bb, Paraćin, daje zajmoprimcu „Cokolend„ AD, Đurađa Brankovića 11, Paraćin, zajam u iznosu od 150.000,00 dinara

Član 2.

Zajmodavac "Balkantron" DOO, Naselje 7 juli bb, Paraćin, će isplatiti iznos iz člana 1. ugovora sa svog tekućeg računa, zajmoprimcu „Cokolend„ AD, Đurađa Brankovića 11, Paraćin na tekući račun na dan potpisivanja ovog ugovora.

Član 3.

Zajam se daje do 15.03.2017. godine. Zajmoprimac je dužan vratiti u ugovorenom roku novčani iznos koji je primao, a najkasnije do 15.03.2017.godine.

Na ugovoreni zajam zajmoprimac ne plaća kamatu, obzirom da je zajam prijateljska pozajmica zajmodavca zajmoprimcu, u cilju uspješnije buduće poslovne saradnje.

Zajmoprimac može odustati od ugovora pre nego sto mu zajmodavac uplati novčani iznos.

Član 4.

Zajmoprimac može vratiti zajam i pre roka određenog za vraćanje, ali je dužan obavestiti zajmodavca na vreme.

Član 5.

U slučaju spora nadležan je Trgovinski sud u Kragujevcu.

Član 6.

Ovaj ugovor je sačinjen u (2) dva istovetna primerka, od kojih svaka od ugovorenihi strana zadržava po jedan primerak.

U Paraćinu 16.03.2016. godine

Zajmodavac
d.o.o.
Jovana
Balkan-Tra
PARAĆIN

Zajmoprimac

C. Jovanovic
A.D. „Cokolend“
Cokolend
PARAĆIN

A.D. „Čokolend“
Brol 894
14.03. 2016

UGOVOR O ZAJMU

Zaključen dana 14.03.2016. godine

Zaključen između:

1. „Čokolend“ AD, Đurađa Brankovića 11, Paraćin, koga zastupa direktor Stanica Petrović, kao zajmoprimac
2. „Balkantron“ DOO, Naselje 7 juli bb, Paraćin, koga zastupa Violeta Jovanović, kao zajmodavac

Član 1.

Ovim ugovorom o zajmu zajmodavac „Balkantron“ DOO iz Paraćina, daje zajmoprimcu „Čokolend“ AD iz Paraćina, zajam u iznosu od **300.000,00** dinara.

Član 2.

Zajmodavac „Balkantron“ DOO iz Paraćina, će isplatiti iznos iz člana 1. ugovora sa svog tekućeg računa, zajmoprimcu „Čokolend“ AD iz Paraćina, na tekući račun 160-8396-11 na dan potpisivanja ovog ugovora.

Član 3.

Zajam se daje do 14.03.2017.
Zajmoprimac je dužan vratiti u ugovorenom roku novčani iznos koji je primio.
Na ugovoreni zajam zajmoprimac ne plaća kamatu, obzirom da je zajam prijateljska pozajmica zajmodavca zajmoprimcu.
Zajmoprimac može odustati od ugovora pre nego što mu zajmodavac uplati novčani iznos.

Član 4.

U slučaju spora nadležan je Privredni sud u Beogradu.

Član 5.

Ovaj ugovor je sačinjen u dva istovetna primerka, od kojih svaka od ugovorenih strana zadržava po jedan primerak.

ZAJMODAVAC:

Jovanović Violeta

ZAJMOPRIMAC:

A.D. „Čokolend“
„Čokolend“
PARAĆIN

UGOVOR O ZAJMU
Zaključen dana 11.03.2016. godine

A.D. „Čokolend“
Brod RSB
11.03.2016 god.
PARAČIN

Zaključen između:

1. „Čokolend“ AD, Đurađa Brankovića 11, Paraćin, koga zastupa direktor Stanica Petrović, kao zajmoprimac
2. „Balkantron“ DOO, Naselje 7 juli bb, Paraćin, koga zastupa Violeta Jovanović, kao zajmodavac

Član 1.

Ovim ugovorom o zajmu zajmodavac „Balkantron“ DOO iz Paraćina, daje zajmoprimcu „Čokolend“ AD iz Paraćina, zajam u iznosu od **300.000,00** dinara.

Član 2.

Zajmodavac „Balkantron“ DOO iz Paraćina, će isplatiti iznos iz člana 1. ugovora sa svog tekućeg računa, zajmoprimcu „Čokolend“ AD iz Paraćina, na tekući račun 340-11012491-75 na dan potpisivanja ovog ugovora.

Član 3.

Zajam se daje do 11.03.2017.

Zajmoprimac je dužan vratiti u ugovorenom roku novčani iznos koji je primio.

Na ugovoreni zajam zajmoprimac ne plaća kamatu, obzirom da je zajam prijateljska pozajmica zajmodavca zajmoprimcu.

Zajmoprimac može odustati od ugovora pre nego što mu zajmodavac uplati novčani iznos.

Član 4.

U slučaju spora nadležan je Privredni sud u Beogradu.

Član 5.

Ovaj ugovor je sačinjen u dva istovetna primerka, od kojih svaka od ugovorenih strana zadržava po jedan primerak.

ZAJMODAVAC:

Jovanović Violeta
BALKANTRON
PARAČIN

ZAJMOPRIMAC:

A.D. „Čokolend“
„Čokolend“
PARAČIN

UGOVOR O ZAJMU
Zaključen dana 04.03.2016. godine

A.D. „Čokolend“
Brod: 736/11
04.03.2016. godine
CIN

Zaključen između:

1. „Čokolend“ AD, Đurađa Brankovića 11, Paraćin, koga zastupa direktor Stanica Petrović, kao zajmoprimac
2. „Balkantron“ DOO, Naselje 7 juli bb, Paraćin, koga zastupa Violeta Jovanović, kao zajmodavac

Član 1.

Ovim ugovorom o zajmu zajmodavac „Balkantron“ DOO iz Paraćina, daje zajmoprimcu „Čokolend“ AD iz Paraćina, zajam u iznosu od **1.100.000,00** dinara.

Član 2.

Zajmodavac „Balkantron“ DOO iz Paraćina, će isplatiti iznos iz člana 1. ugovora sa svog tekućeg računa, zajmoprimcu „Čokolend“ AD iz Paraćina, na tekući račun 340-11012491-75 na dan potpisivanja ovog ugovora.

Član 3.

Zajam se daje do 04.03.2017.
Zajmoprimac je dužan vratiti u ugovorenom roku novčani iznos koji je primio.
Na ugovoreni zajam zajmoprimac ne plaća kamatu, obzirom da je zajam prijateljska pozajmica zajmodavca zajmoprimcu.
Zajmoprimac može odustati od ugovora pre nego što mu zajmodavac uplati novčani iznos.

Član 4.

U slučaju spora nadležan je Privredni sud u Beogradu.

Član 5.

Ovaj ugovor je sačinjen u dva istovetna primerka, od kojih svaka od ugovorenih strana zadržava po jedan primerak.

ZAJMODAVAC:

Jovanović Violeta
PARAĆIN

ZAJMOPRIMAC:

A.D. „Čokolend“
PARAĆIN

✓

UGOVOR O ZAJMU
Zaključen dana 03.03.2016. godine

A.D. „Čok
Brol. 716/1
03.03.16
- 34

Zaključen između:

1. „Čokolend“ AD, Đurađa Brankovića 11, Paraćin, koga zastupa direktor Stanica Petrović, kao zajmoprimac
2. „Balkantron“ DOO, Naselje 7 juli bb, Paraćin, koga zastupa Violeta Jovanović, kao zajmodavac

Član 1.

Ovim ugovorom o zajmu zajmodavac "Balkantron" DOO iz Paraćina, daje zajmoprimcu „Čokolend“ AD iz Paraćina, zajam u iznosu od **700.000,00** dinara.

Član 2. ✓

Zajmodavac "Balkantron" DOO iz Paraćina, će isplatiti iznos iz člana 1. ugovora sa svog tekućeg računa, zajmoprimcu „Čokolend“ AD iz Paraćina, na tekući račun 340-11012491-75 na dan potpisivanja ovog ugovora.

Član 3.

Zajam se daje do 03.03.2017.

Zajmoprimac je dužan vratiti u ugovorenom roku novčani iznos koji je primio.

Na ugovoreni zajam zajmoprimac ne plaća kamatu, obzirom da je zajam prijateljska pozajmica zajmodavca zajmoprimcu.

Zajmoprimac može odustati od ugovora pre nego što mu zajmodavac uplati novčani iznos.

Član 4.

U slučaju spora nadležan je Privredni sud u Beogradu.

Član 5.

Ovaj ugovor je sačinjen u dva istovetna primerka, od kojih svaka od ugovorenih strana zadržava po jedan primerak.

ZAJMODAVAC:

Jovanović Violeta

ZAJMOPRIMAC:



UGOVOR O ZAJMU
Zaključen dana 02.03.2016. godine

A.D. „Čokolend“
Brod: 685
02.03.2016

Zaključen između:

1. „Čokolend“ AD, Đurađa Brankovića 11, Paraćin, koga zastupa direktor Stanica Petrović, kao zajmoprimac
2. „Balkantron“ DOO, Naselje 7 juli bb, Paraćin, koga zastupa Violeta Jovanović, kao zajmodavac

Član 1.

Ovim ugovorom o zajmu zajmodavac "Balkantron" DOO iz Paraćina, daje zajmoprimcu „Čokolend“ AD iz Paraćina, zajam u iznosu od **1.400.000,00** dinara.

Član 2.

Zajmodavac "Balkantron" DOO iz Paraćina, će isplatiti iznos iz člana 1. ugovora sa svog tekućeg računa, zajmoprimcu „Čokolend“ AD iz Paraćina, na tekući račun 340-11012491-75 na dan potpisivanja ovog ugovora.

Član 3.

Zajam se daje do 02.03.2017.
Zajmoprimac je dužan vratiti u ugovorenom roku novčani iznos koji je primio.
Na ugovoreni zajam zajmoprimac ne plaća kamatu, obzirom da je zajam prijateljska pozajmica zajmodavca zajmoprimcu.
Zajmoprimac može odustati od ugovora pre nego što mu zajmodavac uplati novčani iznos.

Član 4.

U slučaju spora nadležan je Privredni sud u Beogradu.

Član 5.

Ovaj ugovor je sačinjen u dva istovetna primerka, od kojih svaka od ugovorenih strana zadržava po jedan primerak.

ZAJMODAVAC:

Jovanović Violeta
PARAĆIN

ZAJMOPRIMAC:

A.D. „Čokolend“
PARAĆIN

UGOVOR O ZAJMU
Zaključen dana 02.03.2016. godine

A.O. „Čokolend“
Brol 686
02 03 2016
K.U.D.

Zaključen između:

1. „Čokolend“ AD, Đurađa Brankovića 11, Paraćin, koga zastupa direktor Stanica Petrović, kao zajmoprimac
2. „Balkantron“ DOO, Naselje 7 juli bb, Paraćin, koga zastupa Violeta Jovanović, kao zajmodavac

Član 1.

Ovim ugovorom o zajmu zajmodavac „Balkantron“ DOO iz Paraćina, daje zajmoprimcu „Čokolend“ AD iz Paraćina, zajam u iznosu od **300.000,00** dinara.

Član 2.

Zajmodavac „Balkantron“ DOO iz Paraćina, će isplatiti iznos iz člana 1. ugovora sa svog tekućeg računa, zajmoprimcu „Čokolend“ AD iz Paraćina, na tekući račun 160-8396-11 na dan potpisivanja ovog ugovora.

Član 3.

Zajam se daje do 02.03.2017.

Zajmoprimac je dužan vratiti u ugovorenom roku novčani iznos koji je primio.

Na ugovoreni zajam zajmoprimac ne plaća kamatu, obzirom da je zajam prijateljska pozajmica zajmodavca zajmoprimcu.

Zajmoprimac može odustati od ugovora pre nego što mu zajmodavac uplati novčani iznos.

Član 4.

U slučaju spora nadležan je Privredni sud u Beogradu.

Član 5.

Ovaj ugovor je sačinjen u dva istovetna primerka, od kojih svaka od ugovorenih strana zadržava po jedan primerak.

ZAJMODAVAC:

Jovanović Violeta
PARAĆIN

ZAJMOPRIMAC:

A.O. „Čokolend“
PARAĆIN

2

UGOVOR O ZAJMU
Zaključen dana 01.03.2016. godine

A.D. „Čokolend“
Brod: FB5
01.03.2016
C.I.T.H.

Zaključen između:

1. „Čokolend“ AD, Đurađa Brankovića 11, Paraćin, koga zastupa direktor Stanica Petrović, kao zajmoprimac
2. „Balkantron“ DOO, Naselje 7 juli bb, Paraćin, koga zastupa Violeta Jovanović, kao zajmodavac

Član 1.

Ovim ugovorom o zajmu zajmodavac „Balkantron“ DOO iz Paraćina, daje zajmoprimcu „Čokolend“ AD iz Paraćina, zajam u iznosu od **1.000.000,00** dinara.

Član 2.

Zajmodavac „Balkantron“ DOO iz Paraćina, će isplatiti iznos iz člana 1. ugovora sa svog tekućeg računa, zajmoprimcu „Čokolend“ AD iz Paraćina, na tekući račun 340-11012491-75 na dan potpisivanja ovog ugovora.

Član 3.

Zajam se daje do 01.03.2017.

Zajmoprimac je dužan vratiti u ugovorenom roku novčani iznos koji je primio.

Na ugovoreni zajam zajmoprimac ne plaća kamatu, obzirom da je zajam prijateljska pozajmica zajmodavca zajmoprimcu.

Zajmoprimac može odustati od ugovora pre nego sto mu zajmodavac uplati novčani iznos.

Član 4.

U slučaju spora nadležan je Privredni sud u Beogradu.

Član 5.

Ovaj ugovor je sačinjen u dva istovetna primerka, od kojih svaka od ugovorenih strana zadržava po jedan primerak.

ZAJMODAVAC:
Jovanović Violeta

ZAJMOPRIMAC:

Stanica Petrović

UGOVOR O ZAJMU
Zaključen dana 29.02.2016. godine

A.D. „ČOKOLEND“
Brol. 063
29.02.2016

Zaključen između:

1. „Čokolend“ AD, Đurađa Brankovića 11, Paraćin, koga zastupa direktor Stanica Petrović, kao zajmoprimac
2. „Balkantron“ DOO, Naselje 7 juli bb, Paraćin, koga zastupa Violeta Jovanović, kao zajmodavac

Član 1.

Ovim ugovorom o zajmu zajmodavac „Balkantron“ DOO iz Paraćina, daje zajmoprimcu „Čokolend“ AD iz Paraćina, zajam u iznosu od **2.300.000,00** dinara.

Član 2.

Zajmodavac „Balkantron“ DOO iz Paraćina, će isplatiti iznos iz člana 1. ugovora sa svog tekućeg računa, zajmoprimcu „Čokolend“ AD iz Paraćina, na tekući račun 340-11012491-75 na dan potpisivanja ovog ugovora.

Član 3.

Zajam se daje do 29.02.2017.
Zajmoprimac je dužan vratiti u ugovorenom roku novčani iznos koji je primio.
Na ugovoreni zajam zajmoprimac ne plaća kamatu, obzirom da je zajam prijateljska pozajmica zajmodavca zajmoprimcu.
Zajmoprimac može odustati od ugovora pre nego što mu zajmodavac uplati novčani iznos.

Član 4.

U slučaju spora nadležan je Privredni sud u Beogradu.

Član 5.

Ovaj ugovor je sačinjen u dva istovetna primerka, od kojih svaka od ugovorenih strana zadržava po jedan primerak.

ZAJMODAVAC:

Jovanović Violeta
PARAĆIN

ZAJMOPRIMAC:

A.D. „Čokolend“
PARAĆIN

UGOVOR O ZAJMU
Zaključen dana 25.02.2016. godine

A.D. „Čokolend“
Brol 606
2502 2016

Zaključen između:

1. „Čokolend“ AD, Đurada Brankovića 11, Paraćin, koga zastupa direktor Stanica Petrović, kao zajmoprimac
2. „Balkantron“ DOO, Naselje 7 juli bb, Paraćin, koga zastupa Violeta Jovanović, kao zajmodavac

Član 1.

Ovim ugovorom o zajmu zajmodavac "Balkantron" DOO iz Paraćina, daje zajmoprimcu „Čokolend“ AD iz Paraćina, zajam u iznosu od **310.000,00** dinara.

Član 2.

Zajmodavac "Balkantron" DOO iz Paraćina, će isplatiti iznos iz člana 1. ugovora sa svog tekućeg računa, zajmoprimcu „Čokolend“ AD iz Paraćina, na tekući račun 340-11012491-75 na dan potpisivanja ovog ugovora.

Član 3.

Zajam se daje do 25.02.2017.

Zajmoprimac je dužan vratiti u ugovorenom roku novčani iznos koji je primio.

Na ugovoreni zajam zajmoprimac ne plaća kamatu, obzirom da je zajam prijateljska pozajmica zajmodavca zajmoprimcu.

Zajmoprimac može odustati od ugovora pre nego što mu zajmodavac uplati novčani iznos.

Član 4.

U slučaju spora nadležan je Privredni sud u Beogradu.

Član 5.

Ovaj ugovor je sačinjen u dva istovetna primerka, od kojih svaka od ugovorenih strana zadržava po jedan primerak.

ZAJMODAVAC:

Jovanović Violeta
PARAĆIN

ZAJMOPRIMAC:
A.D. „Čokolend“
PARAĆIN

UGOVOR O ZAJMU
Zaključen dana 24.02.2016. godine

A.D. „Čokolend“
Brol 576
24.02.2016

Zaključen između:

1. „Čokolend“ AD, Đurađa Brankovića 11, Paraćin, koga zastupa direktor Stanica Petrović, kao zajmoprimac
2. „Balkantron“ DOO, Naselje 7 juli bb, Paraćin, koga zastupa Violeta Jovanović, kao zajmodavac

Član 1.

Ovim ugovorom o zajmu zajmodavac „Balkantron“ DOO iz Paraćina, daje zajmoprimcu „Čokolend“ AD iz Paraćina, zajam u iznosu od **1.511.000,00** dinara.

Član 2.

Zajmodavac „Balkantron“ DOO iz Paraćina, će isplatiti iznos iz člana 1. ugovora sa svog tekućeg računa, zajmoprimcu „Čokolend“ AD iz Paraćina, na tekući račun 340-11012491-75 na dan potpisivanja ovog ugovora.

Član 3.

Zajam se daje do 24.02.2017.

Zajmoprimac je dužan vratiti u ugovorenom roku novčani iznos koji je primio.

Na ugovoreni zajam zajmoprimac ne plaća kamatu, obzirom da je zajam prijateljska pozajmica zajmodavca zajmoprimcu.

Zajmoprimac može odustati od ugovora pre nego sto mu zajmodavac uplati novčani iznos.

Član 4.

U slučaju spora nadležan je Privredni sud u Beogradu.

Član 5.

Ovaj ugovor je sačinjen u dva istovetna primerka, od kojih svaka od ugovorenih strana zadržava po jedan primerak.

ZAJMODAVAC:

Jovanović Violeta
PARAĆIN

A.D. „Čokolend“ ZAJMOPRIMAC:
PARAĆIN

A.D. „Čokolend“ 545/1
Brod 23.02.2016

UGOVOR O ZAJMU

Zaključen dana 23.02.2016. godine

Zaključen između:

1. „Čokolend“ AD, Đurada Brankovića 11, Paraćin, koga zastupa direktor Stanica Petrović, kao zajmoprimac
2. „Balkantron“ DOO, Naselje 7 juli bb, Paraćin, koga zastupa Violeta Jovanović, kao zajmodavac

Član 1.

Ovim ugovorom o zajmu zajmodavac „Balkantron“ DOO iz Paraćina, daje zajmoprimcu „Čokolend“ AD iz Paraćina, zajam u iznosu od **1.046.000,00** dinara.

Član 2.

Zajmodavac „Balkantron“ DOO iz Paraćina, će isplatiti iznos iz člana 1. ugovora sa svog tekućeg računa, zajmoprimcu „Čokolend“ AD iz Paraćina, na tekući račun 340-11012491-75 na dan potpisivanja ovog ugovora.

Član 3.

Zajam se daje do 23.02.2017.

Zajmoprimac je dužan vratiti u ugovorenom roku novčani iznos koji je primio.

Na ugovoreni zajam zajmoprimac ne plaća kamatu, obzirom da je zajam prijateljska pozajmica zajmodavca zajmoprimcu.

Zajmoprimac može odustati od ugovora pre nego sto mu zajmodavac uplati novčani iznos.

Član 4.

U slučaju spora nadležan je Privredni sud u Beogradu.

Član 5.

Ovaj ugovor je sačinjen u dva istovetna primerka, od kojih svaka od ugovorenih strana zadržava po jedan primerak.

ZAJMODAVAC:

Jovanović Violeta
PARAĆIN

ZAJMOPRIMAC:

A.D. „Čokolend“
„Čokolend“
PARAĆIN
Stanica Petrović

UGOVOR O ZAJMU
Zaključen dana 19.02.2016. godine

A.D. „Čokolend“
Brol 136
19.02.2016

Zaključen između:

1. „Čokolend“ AD, Đurađa Brankovića 11, Paraćin, koga zastupa direktor Stanica Petrović, kao zajmoprimac
2. „Balkantron“ DOO, Naselje 7 juli bb, Paraćin, koga zastupa Violeta Jovanović, kao zajmodavac

Član 1.

Ovim ugovorom o zajmu zajmodavac „Balkantron“ DOO iz Paraćina, daje zajmoprimcu „Čokolend“ AD iz Paraćina, zajam u iznosu od **1.227.000,00** dinara.

Član 2.

Zajmodavac „Balkantron“ DOO iz Paraćina, će isplatiti iznos iz člana 1. ugovora sa svog tekućeg računa, zajmoprimcu „Čokolend“ AD iz Paraćina, na tekući račun 340-11012491-75 na dan potpisivanja ovog ugovora.

Član 3.

Zajam se daje do 19.02.2017.
Zajmoprimac je dužan vratiti u ugovorenom roku novčani iznos koji je primio.
Na ugovoreni zajam zajmoprimac ne plaća kamatu, obzirom da je zajam prijateljska pozajmica zajmodavca zajmoprimcu.
Zajmoprimac može odustati od ugovora pre nego sto mu zajmodavac uplati novčani iznos.

Član 4.

U slučaju spora nadležan je Privredni sud u Beogradu.

Član 5.

Ovaj ugovor je sačinjen u dva istovetna primerka, od kojih svaka od ugovorenih strana zadržava po jedan primerak.

ZAJMODAVAC:

Jovanović Violeta
PARAĆIN

ZAJMOPRIMAC:

A.D. „Čokolend“
PARAĆIN

UGOVOR O ZAJMU
Zaključen dana 17.02.2016. godine

A.D. „Čokolend“
Broj 488
18.02.2016. god.
ČIN

Zaključen između:

1. „Čokolend“ AD, Đurađa Brankovića 11, Paraćin, koga zastupa direktor Stanica Petrović, kao zajmoprimac
2. „Balkantron“ DOO, Naselje 7 juli bb, Paraćin, koga zastupa Violeta Jovanović, kao zajmodavac

Član 1.

Ovim ugovorom o zajmu zajmodavac „Balkantron“ DOO iz Paraćina, daje zajmoprimcu „Čokolend“ AD iz Paraćina, zajam u iznosu od **3.400.000,00** dinara.

Član 2.

Zajmodavac „Balkantron“ DOO iz Paraćina, će isplatiti iznos iz člana 1. ugovora sa svog tekućeg računa, zajmoprimcu „Čokolend“ AD iz Paraćina, na tekući račun 160-8396-11 na dan potpisivanja ovog ugovora.

Član 3.

Zajam se daje do 17.02.2017.

Zajmoprimac je dužan vratiti u ugovorenom roku novčani iznos koji je primio.

Na ugovoreni zajam zajmoprimac ne plaća kamatu, obzirom da je zajam prijateljska pozajmica zajmodavca zajmoprimcu.

Zajmoprimac može odustati od ugovora pre nego što mu zajmodavac uplati novčani iznos.

Član 4.

U slučaju spora nadležan je Privredni sud u Beogradu.

Član 5.

Ovaj ugovor je sačinjen u dva istovetna primerka, od kojih svaka od ugovorenih strana zadržava po jedan primerak.

ZAJMODAVAC:
Jovanović Violeta
Balkantron
PARAĆIN

ZAJMOPRIMAC:
A.D. „Čokolend“
PARAĆIN

UGOVOR O ZAJMU
Zaključen dana 12.02.2016. godine

A.D. „Čokolend“
Broj 467
12.02.2016
PARAČIN

Zaključen između:

1. „Čokolend“ AD, Đurađa Brankovića 11, Paraćin, koga zastupa direktor Stanica Petrović, kao zajmoprimac
2. „Balkantron“ DOO, Naselje 7 juli bb, Paraćin, koga zastupa Violeta Jovanović, kao zajmodavac

Član 1.

Ovim ugovorom o zajmu zajmodavac „Balkantron“ DOO iz Paraćina, daje zajmoprimcu „Čokolend“ AD iz Paraćina, zajam u iznosu od **100.000,00** dinara.

Član 2.

Zajmodavac „Balkantron“ DOO iz Paraćina, će isplatiti iznos iz člana 1. ugovora sa svog tekućeg računa, zajmoprimcu „Čokolend“ AD iz Paraćina, na tekući račun 340-11012491-75 na dan potpisivanja ovog ugovora.

Član 3.

Zajam se daje do 12.02.2017.

Zajmoprimac je dužan vratiti u ugovorenom roku novčani iznos koji je primio.

Na ugovoreni zajam zajmoprimac ne plaća kamatu, obzirom da je zajam prijateljska pozajmica zajmodavca zajmoprimcu.

Zajmoprimac može odustati od ugovora pre nego što mu zajmodavac uplati novčani iznos.

Član 4.

U slučaju spora nadležan je Privredni sud u Beogradu.

Član 5.

Ovaj ugovor je sačinjen u dva istovetna primerka, od kojih svaka od ugovorenih strana zadržava po jedan primerak.

ZAJMODAVAC:

Jovanović Violeta

ZAJMOPRIMAC:

Stanica Petrović

UGOVOR O ZAJMU
Zaključen dana 11.02.2016. godine

A.D. „Čokolend“
Broj 452
11.02.2016. god
DIN

Zaključen između:

1. „Čokolend“ AD, Đurada Brankovića 11, Paraćin, koga zastupa direktor Stanica Petrović, kao zajmoprimac
2. „Balkantron“ DOO, Naselje 7 juli bb, Paraćin, koga zastupa Violeta Jovanović, kao zajmodavac

Član 1.

Ovim ugovorom o zajmu zajmodavac „Balkantron“ DOO iz Paraćina, daje zajmoprimcu „Čokolend“ AD iz Paraćina, zajam u iznosu od **300.000,00** dinara.

Član 2.

Zajmodavac „Balkantron“ DOO iz Paraćina, će isplatiti iznos iz člana 1. ugovora sa svog tekućeg računa, zajmoprimcu „Čokolend“ AD iz Paraćina, na tekući račun 340-11012491-75 na dan potpisivanja ovog ugovora.

Član 3.

Zajam se daje do 11.02.2017.

Zajmoprimac je dužan vratiti u ugovorenom roku novčani iznos koji je primio.

Na ugovoreni zajam zajmoprimac ne plaća kamatu, obzirom da je zajam prijateljska pozajmica zajmodavca zajmoprimcu.

Zajmoprimac može odustati od ugovora pre nego što mu zajmodavac uplati novčani iznos.

Član 4.

U slučaju spora nadležan je Privredni sud u Beogradu.

Član 5.

Ovaj ugovor je sačinjen u dva istovetna primerka, od kojih svaka od ugovorenih strana zadržava po jedan primerak.

ZAJMODAVAC:

Jovanović Violeta
Balkantron
PARAĆIN

ZAJMOPRIMAC:

A.D. „Čokolend“
PARAĆIN

UGOVOR O ZAJMU
Zaključen dana 09.02.2016. godine

A.D. „Čokolend“
Brodj 407
09.02.2016. god.
PARAČIN

Zaključen između:

1. „Čokolend“ AD, Đurađa Brankovića 11, Paraćin, koga zastupa direktor Stanica Petrović, kao zajmoprimac
2. „Balkantron“ DOO, Naselje 7 juli bb, Paraćin, koga zastupa Violeta Jovanović, kao zajmodavac

Član 1.

Ovim ugovorom o zajmu zajmodavac „Balkantron“ DOO iz Paraćina, daje zajmoprimcu „Čokolend“ AD iz Paraćina, zajam u iznosu od **1.600.000,00** dinara.

Član 2.

Zajmodavac „Balkantron“ DOO iz Paraćina, će isplatiti iznos iz člana 1. ugovora sa svog tekućeg računa, zajmoprimcu „Čokolend“ AD iz Paraćina, na tekući račun 340-11012491-75 na dan potpisivanja ovog ugovora.

Član 3.

Zajam se daje do 09.02.2017.

Zajmoprimac je dužan vratiti u ugovorenom roku novčani iznos koji je primio.

Na ugovoreni zajam zajmoprimac ne plaća kamatu, obzirom da je zajam prijateljska pozajmica zajmodavca zajmoprimcu.

Zajmoprimac može odustati od ugovora pre nego što mu zajmodavac uplati novčani iznos.

Član 4.

U slučaju spora nadležan je Privredni sud u Beogradu.

Član 5.

Ovaj ugovor je sačinjen u dva istovetna primerka, od kojih svaka od ugovorenih strana zadržava po jedan primerak.

ZAJMODAVAC:
Jovanović Violeta

PARAČIN

ZAJMOPRIMAC:

Stanica Petrović

UGOVOR O ZAJMU
Zaključen dana 03.02.2016. godine

A.D. „Čokolend“
Brol 292/1
20 god
PARAČIN

Zaključen između:

1. „Čokolend“ AD, Đurađa Brankovića 11, Paraćin, koga zastupa direktor Stanica Petrović, kao zajmoprimac
2. „Balkantron“ DOO, Naselje 7 juli bb, Paraćin, koga zastupa Violeta Jovanović, kao zajmodavac

Član 1.

Ovim ugovorom o zajmu zajmodavac "Balkantron" DOO iz Paraćina, daje zajmoprimcu „Čokolend“ AD iz Paraćina, zajam u iznosu od **1.940.000,00** dinara.

Član 2.

Zajmodavac "Balkantron" DOO iz Paraćina, će isplatiti iznos iz člana 1. ugovora sa svog tekućeg računa, zajmoprimcu „Čokolend“ AD iz Paraćina, na tekući račun 340-11012491-75 na dan potpisivanja ovog ugovora.

Član 3.

Zajam se daje do 03.02.2017.

Zajmoprimac je dužan vratiti u ugovorenom roku novčani iznos koji je primio.

Na ugovoreni zajam zajmoprimac ne plaća kamatu, obzirom da je zajam prijateljska pozajmica zajmodavca zajmoprimcu.

Zajmoprimac može odustati od ugovora pre nego sto mu zajmodavac uplati novčani iznos.

Član 4.

U slučaju spora nadležan je Privredni sud u Beogradu.

Član 5.

Ovaj ugovor je sačinjen u dva istovetna primerka, od kojih svaka od ugovorenih strana zadržava po jedan primerak.

ZAJMODAVAC:

Jovanović Violeta
PARAČIN

ZAJMOPRIMAC:

PARAČIN

✓

UGOVOR O ZAJMU
Zaključen dana 02.02.2016. godine

A.D. „Čokolada“
Brol 216
02.02.2016
PARAČIN

Zaključen između:

1. „Čokolend“ AD, Đurada Brankovića 11, Paraćin, koga zastupa direktor Stanica Petrović, kao zajmoprimac
2. „Balkantron“ DOO, Naselje 7 juli bb, Paraćin, koga zastupa Violeta Jovanović, kao zajmodavac

Član 1.

Ovim ugovorom o zajmu zajmodavac „Balkantron“ DOO iz Paraćina, daje zajmoprimcu „Čokolend“ AD iz Paraćina, zajam u iznosu od **625.000,00** dinara. ✓

Član 2.

Zajmodavac „Balkantron“ DOO iz Paraćina, će isplatiti iznos iz člana 1. ugovora sa svog tekućeg računa, zajmoprimcu „Čokolend“ AD iz Paraćina, na tekući račun 340-11012491-75 na dan potpisivanja ovog ugovora.

Član 3.

Zajam se daje do 02.02.2017.

Zajmoprimac je dužan vratiti u ugovorenom roku novčani iznos koji je primio.

Na ugovoreni zajam zajmoprimac ne plaća kamatu, obzirom da je zajam prijateljska pozajmica zajmodavca zajmoprimcu.

Zajmoprimac može odustati od ugovora pre nego što mu zajmodavac uplati novčani iznos.

Član 4.

U slučaju spora nadležan je Privredni sud u Beogradu.

Član 5.

Ovaj ugovor je sačinjen u dva istovetna primerka, od kojih svaka od ugovorenih strana zadržava po jedan primerak.

ZAJMODAVAC:

Jovanović Violeta
Balkantron
PARAČIN

ZAJMOPRIMAC:

A.D. „Čokolada“
PARAČIN

UGOVOR O ZAJMU
Zaključen dana 01.02.2016. godine

A.D. „Čokolend“
Broj 201/2
01.02.2016. god.
PARAČIN

Zaključen između:

1. „Čokolend“ AD, Đurada Brankovića 11, Paraćin, koga zastupa direktor Stanica Petrović, kao zajmoprimac
2. „Balkantron“ DOO, Naselje 7 juli bb, Paraćin, koga zastupa Violeta Jovanović, kao zajmodavac

Član 1.

Ovim ugovorom o zajmu zajmodavac „Balkantron“ DOO iz Paraćina, daje zajmoprimcu „Čokolend“ AD iz Paraćina, zajam u iznosu od **700.000,00** dinara.

Član 2.

Zajmodavac „Balkantron“ DOO iz Paraćina, će isplatiti iznos iz člana 1. ugovora sa svog tekućeg računa, zajmoprimcu „Čokolend“ AD iz Paraćina, na tekući račun 160-8396-11 na dan potpisivanja ovog ugovora.

Član 3.

Zajam se daje do 01.02.2017.

Zajmoprimac je dužan vratiti u ugovorenom roku novčani iznos koji je primio.

Na ugovoreni zajam zajmoprimac ne plaća kamatu, obzirom da je zajam prijateljska pozajmica zajmodavca zajmoprimcu.

Zajmoprimac može odustati od ugovora pre nego što mu zajmodavac uplati novčani iznos.

Član 4.

U slučaju spora nadležan je Privredni sud u Beogradu.

Član 5.

Ovaj ugovor je sačinjen u dva istovetna primerka, od kojih svaka od ugovorenih strana zadržava po jedan primerak.

ZAJMODAVAC:
Jovanović Violeta
PARAČIN

ZAJMOPRIMAC:
Stanica Petrović
PARAČIN

UGOVOR O ZAJMU
Zaključen dana 01.02.2016. godine

A.D. „Čokolend“
Broj 201/1
01.02.2016. god.
PARAČIN

Zaključen između:

1. „Čokolend“ AD, Đurađa Brankovića 11, Paraćin, koga zastupa direktor Stanica Petrović, kao zajmoprimac
2. „Balkantron“ DOO, Naselje 7 juli bb, Paraćin, koga zastupa Violeta Jovanović, kao zajmodavac

Član 1.

Ovim ugovorom o zajmu zajmodavac „Balkantron“ DOO iz Paraćina, daje zajmoprimcu „Čokolend“ AD iz Paraćina, zajam u iznosu od **5.000.000,00** dinara.

Član 2.

Zajmodavac „Balkantron“ DOO iz Paraćina, će isplatiti iznos iz člana 1. ugovora sa svog tekućeg računa, zajmoprimcu „Čokolend“ AD iz Paraćina, na tekući račun 340-11012491-75 na dan potpisivanja ovog ugovora.

Član 3.

Zajam se daje do 01.02.2017.
Zajmoprimac je dužan vratiti u ugovorenom roku novčani iznos koji je primio.
Na ugovoreni zajam zajmoprimac ne plaća kamatu, obzirom da je zajam prijateljska pozajmica zajmodavca zajmoprimcu.
Zajmoprimac može odustati od ugovora pre nego sto mu zajmodavac uplati novčani iznos.

Član 4.

U slučaju spora nadležan je Privredni sud u Beogradu.

Član 5.

Ovaj ugovor je sačinjen u dva istovetna primerka, od kojih svaka od ugovorenih strana zadržava po jedan primerak.

ZAJMODAVAC:



ZAJMOPRIMAC:



✓

UGOVOR O ZAJMU
Zaključen dana 20.01.2016. godine

A.O. „Čokolend“
Brod 102/11
20.01.2016 god.
CIN

Zaključen između:

1. „Čokolend“ AD, Đurađa Brankovića 11, Paraćin, koga zastupa direktor Stanica Petrović, kao zajmoprimac
2. „Balkantron“ DOO, Naselje 7 juli bb, Paraćin, koga zastupa Violeta Jovanović, kao zajmodavac

Član 1.

Ovim ugovorom o zajmu zajmodavac „Balkantron“ DOO iz Paraćina, daje zajmoprimcu „Čokolend“ AD iz Paraćina, zajam u iznosu od **230.000,00** dinara.

Član 2.

Zajmodavac „Balkantron“ DOO iz Paraćina, će isplatiti iznos iz člana 1. ugovora sa svog tekućeg računa, zajmoprimcu „Čokolend“ AD iz Paraćina, na tekući račun 340-11012491-75 na dan potpisivanja ovog ugovora.

Član 3.

Zajam se daje do 20.01.2017.

Zajmoprimac je dužan vratiti u ugovorenom roku novčani iznos koji je primio.

Na ugovoreni zajam zajmoprimac ne plaća kamatu, obzirom da je zajam prijateljska pozajmica zajmodavca zajmoprimcu.

Zajmoprimac može odustati od ugovora pre nego što mu zajmodavac uplati novčani iznos.

Član 4.

U slučaju spora nadležan je Privredni sud u Beogradu.

Član 5.

Ovaj ugovor je sačinjen u dva istovetna primerka, od kojih svaka od ugovorenih strana zadržava po jedan primerak.

ZAJMODAVAC:

Jovanović Violeta

ZAJMOPRIMAC:



UGOVOR O ZAJMU
Zaključen dana 19.01.2016. godine

A.D. „Čokolend“
Brol 89/1
19.01.2016
PARAČIN

Zaključen između:

1. „Čokolend“ AD, Đurađa Brankovića 11, Paraćin, koga zastupa direktor Stanica Petrović, kao zajmoprimac
2. „Balkantron“ DOO, Naselje 7 juli bb, Paraćin, koga zastupa Violeta Jovanović, kao zajmodavac

Član 1.

Ovim ugovorom o zajmu zajmodavac „Balkantron“ DOO iz Paraćina, daje zajmoprimcu „Čokolend“ AD iz Paraćina, zajam u iznosu od **26.000,00** dinara.

Član 2.

Zajmodavac „Balkantron“ DOO iz Paraćina, će isplatiti iznos iz člana 1. ugovora sa svog tekućeg računa, zajmoprimcu „Čokolend“ AD iz Paraćina, na tekući račun 340-11012491-75 na dan potpisivanja ovog ugovora.

Član 3.

Zajam se daje do 19.01.2017.
Zajmoprimac je dužan vratiti u ugovorenom roku novčani iznos koji je primio.
Na ugovoreni zajam zajmoprimac ne plaća kamatu, obzirom da je zajam prijateljska pozajmica zajmodavca zajmoprimcu.
Zajmoprimac može odustati od ugovora pre nego sto mu zajmodavac uplati novčani iznos.

Član 4.

U slučaju spora nadležan je Privredni sud u Beogradu.

Član 5.

Ovaj ugovor je sačinjen u dva istovetna primerka, od kojih svaka od ugovorenih strana zadržava po jedan primerak.

ZAJMODAVAC:

Jovanović Violeta

ZAJMOPRIMAC:

Citep

Zaključen između:

1. „Čokolend“ AD, Đurađa Brankovića 11, Paraćin, koga zastupa direktor Stanica Petrović, kao zajmoprimac
2. „Balkantron“ DOO, Naselje 7 juli bb, Paraćin, koga zastupa Violeta Jovanović, kao zajmodavac

Član 1.

Ovim ugovorom o zajmu zajmodavac „Balkantron“ DOO iz Paraćina, daje zajmoprimcu „Čokolend“ AD iz Paraćina, zajam u iznosu od **1.355.000,00** dinara.

Član 2.

Zajmodavac „Balkantron“ DOO iz Paraćina, će isplatiti iznos iz člana 1. ugovora sa svog tekućeg računa, zajmoprimcu „Čokolend“ AD iz Paraćina, na tekući račun 340-11012491-75 na dan potpisivanja ovog ugovora.

Član 3.

Zajam se daje do 12.01.2017.

Zajmoprimac je dužan vratiti u ugovorenom roku novčani iznos koji je primio.

Na ugovoreni zajam zajmoprimac ne plaća kamatu, obzirom da je zajam prijateljska pozajmica zajmodavca zajmoprimcu.

Zajmoprimac može odustati od ugovora pre nego što mu zajmodavac uplati novčani iznos.

Član 4.

U slučaju spora nadležan je Privredni sud u Beogradu.

Član 5.

Ovaj ugovor je sačinjen u dva istovetna primerka, od kojih svaka od ugovorenih strana zadržava po jedan primerak.

ZAJMODAVAC:

Jovanović Violeta
PARAČIN

ZAJMOPRIMAC:

A.D. „Čokolend“
PARAČIN

UGOVOR O ZAJMU
Zaključen dana 11.01.2016. godine

Zaključen između:

1. „Čokolend“ AD, Đurada Brankovića 11, Paraćin, koga zastupa direktor Stanica Petrović, kao zajmoprimac
2. „Balkantron“ DOO, Naselje 7 juli bb, Paraćin, koga zastupa Violeta Jovanović, kao zajmodavac

Član 1.

Ovim ugovorom o zajmu zajmodavac „Balkantron“ DOO iz Paraćina, daje zajmoprimcu „Čokolend“ AD iz Paraćina, zajam u iznosu od **130.000,00** dinara.

Član 2.

Zajmodavac „Balkantron“ DOO iz Paraćina, će isplatiti iznos iz člana 1. ugovora sa svog tekućeg računa, zajmoprimcu „Čokolend“ AD iz Paraćina, na tekući račun 340-11012491-75 na dan potpisivanja ovog ugovora.

Član 3.

Zajam se daje do 11.01.2017.

Zajmoprimac je dužan vratiti u ugovorenom roku novčani iznos koji je primio.

Na ugovoreni zajam zajmoprimac ne plaća kamatu, obzirom da je zajam prijateljska pozajmica zajmodavca zajmoprimcu.

Zajmoprimac može odustati od ugovora pre nego što mu zajmodavac uplati novčani iznos.

Član 4.

U slučaju spora nadležan je Privredni sud u Beogradu.

Član 5.

Ovaj ugovor je sačinjen u dva istovetna primerka, od kojih svaka od ugovorenih strana zadržava po jedan primerak.

ZAJMODAVAC: 
Jovanović Violeta

ZAJMOPRIMAC:

Stanica Petrović

UGOVOR O ZAJMU

Zaključen dana 25.07.2016 .godine

Zaključen između:

1. „Čokolend“ AD, Đurađa Brankovića 11, Paraćin, koga zastupa direktor Stanica Petrović, matični broj 07638876, PIB 102015476 kao zajmoprimac

2. „Balkantron“ DOO, Naselje 7. Juli bb, Paraćin, koga zastupa Violeta Jovanović, matični broj 07367597, PIB 101094878 kao zajmodavac

Član 1.

Ovim ugovorom o zajmu zajmodavac „Balkantron“ DOO iz Paraćina, daje zajmoprimcu „Čokolend“ AD iz Paraćina, zajam u iznosu od 120.000,00 dinara.

Član 2.

Zajmodavac „Balkantron“ DOO iz Paraćina, će isplatiti iznos iz člana 1. ugovora sa svog tekućeg računa, zajmoprimcu „Čokolend“ AD iz Paraćina, na tekući račun na dan potpisivanja ovog ugovora.

Član 3.

Zajam se daje do 24.07.2017.

Zajmoprimac je dužan vratiti u ugovorenom roku novčani iznos koji je primio.

Na ugovoreni zajam zajmoprimac ne plaća kamatu, obzirom da je zajam prijateljska pozajmica zajmodavca zajmoprimcu.

Zajmoprimac može odustati od ugovora pre nego što mu zajmodavac uplati novčani iznos.

Član 4.

U slučaju spora nadležan je Privredni sud u Beogradu.

Član 5.

Ovaj ugovor je sačinjen u dva istovetna primerka, od kojih svaka od ugovorenih strana zadržava po jedan primerak.

ZAJMODAVAC
Violeta Jovanović
Balkantron
D.O.O.
PARAĆIN

ZAJMOPRIMAC:
P.O. „Čokolend“
„Čokolend“
PARAĆIN

UGOVOR O ZAJMU

Zaključen dana 29.06.2016.godine

Zaključen između:

1. „Čokolend“ AD, Đurađa Brankovića 11, Paraćin, koga zastupa direktor Stanica Petrović, matični broj 07638876, PIB 102015476 kao zajmoprimac
2. „Balkantron“ DOO, Naselje 7 juli bb, Paraćin, koga zastupa Violeta Jovanović, matični broj MB 0767597, PIB 101094878 kao zajmodavac

Član 1.

Ovim ugovorom o zajmu zajmodavac "Balkantron" DOO iz Paraćina, daje zajmoprimcu „Čokolend“ AD iz Paraćina, zajam u iznosu od **150.000.00** dinara. ✓

Član 2.

Zajmodavac "Balkantron" DOO iz Paraćina, će isplatiti iznos iz člana 1. ugovora sa svog tekućeg računa, zajmoprimcu „Čokolend“ AD iz Paraćina, na tekući račun 340-11012491-75 na dan potpisivanja ovog ugovora.

Član 3.

Zajam se daje do 04.07.2017. godine.
Zajmoprimac je dužan vratiti u ugovorenom roku novčani iznos koji je primio.
Na ugovoreni zajam zajmoprimac ne plaća kamatu, obzirom da je zajam prijateljska pozajmica zajmodavca zajmoprimcu.
Zajmoprimac može odustati od ugovora pre nego što mu zajmodavac uplati novčani iznos.

Član 4.

U slučaju spora nadležan je Privredni sud u Beogradu.

Član 5.

Ovaj ugovor je sačinjen u dva istovetna primerka, od kojih svaka od ugovorenih strana zadržava po jedan primerak.

ZAJMODAVAC:

Jovanović Violeta

ZAJMOPRIMAC:



UGOVOR O ZAJMU
Zaključen dana 24.06.2016.godine

Zaključen između:

1. „Čokolend“ AD, Đurađa Brankovića 11, Paraćin, koga zastupa direktor Stanica Petrović, matični broj 07638876, PIB 102015476 kao zajmoprimac
2. „Balkantron“ DOO, Naselje 7 juli bb, Paraćin, koga zastupa Violeta Jovanović, matični broj MB 0767597, PIB 101094878 kao zajmodavac

Član 1.

Ovim ugovorom o zajmu zajmodavac „Balkantron“ DOO iz Paraćina, daje zajmoprimcu „Čokolend“ AD iz Paraćina, zajam u iznosu od **90.000.00** dinara.

Član 2.

Zajmodavac „Balkantron“ DOO iz Paraćina, će isplatiti iznos iz člana 1. ugovora sa svog tekućeg računa, zajmoprimcu „Čokolend“ AD iz Paraćina, na tekući račun 340-11012491-75 na dan potpisivanja ovog ugovora.

Član 3.

Zajam se daje do 28.06.2017. godine.
Zajmoprimac je dužan vratiti u ugovorenom roku novčani iznos koji je primio.
Na ugovoreni zajam zajmoprimac ne plaća kamatu, obzirom da je zajam prijateljska pozajmica zajmodavca zajmoprimcu.
Zajmoprimac može odustati od ugovora pre nego što mu zajmodavac uplati novčani iznos.

Član 4.

U slučaju spora nadležan je Privredni sud u Beogradu.

Član 5.

Ovaj ugovor je sačinjen u dva istovetna primerka, od kojih svaka od ugovorenih strana zadržava po jedan primerak.

ZAJMODAVAC:
Jovanović Violeta

ZAJMOPRIMAC:
Stanica Petrović
PARAĆIN

UGOVOR O ZAJMU
Zaključen dana 23.06.2016.godine

Zaključen između:

1. „Čokolend“ AD, Đurađa Brankovića 11, Paraćin, koga zastupa direktor Stanica Petrović, matični broj 07638876, PIB 102015476 kao zajmoprimac
2. „Balkantron“ DOO, Naselje 7 juli bb, Paraćin, koga zastupa Violeta Jovanović, matični broj MB 0767597, PIB 101094878 kao zajmodavac

Član 1.

Ovim ugovorom o zajmu zajmodavac „Balkantron“ DOO iz Paraćina, daje zajmoprimcu „Čokolend“ AD iz Paraćina, zajam u iznosu od **1.200.000.00** dinara.

Član 2.

Zajmodavac „Balkantron“ DOO iz Paraćina, će isplatiti iznos iz člana 1. ugovora sa svog tekućeg računa, zajmoprimcu „Čokolend“ AD iz Paraćina, na tekući račun 340-11012491-75 na dan potpisivanja ovog ugovora.

Član 3.

Zajam se daje do 29.06.2017. godine.
Zajmoprimac je dužan vratiti u ugovorenom roku novčani iznos koji je primio.
Na ugovoreni zajam zajmoprimac ne plaća kamatu, obzirom da je zajam prijateljska pozajmica zajmodavca zajmoprimcu.
Zajmoprimac može odustati od ugovora pre nego što mu zajmodavac uplati novčani iznos.

Član 4.

U slučaju spora nadležan je Privredni sud u Beogradu.

Član 5.

Ovaj ugovor je sačinjen u dva istovetna primerka, od kojih svaka od ugovorenih strana zadržava po jedan primerak.

ZAJMODAVAC:

Jovanović Violeta

ZAJMOPRIMAC:

Stanica Petrović
Čokolend AD
Paraćin

UGOVOR O ZAJMU
Zaključen dana 22.06.2016.godine

Zaključen između:

1. „Čokolend“ AD, Durađa Brankovića 11, Paraćin, koga zastupa direktor Stanica Petrović, matični broj 07638876, PIB 102015476 kao zajmoprimac
2. „Balkantron“ DOO, Naselje 7 juli bb, Paraćin, koga zastupa Violeta Jovanović, matični broj MB 0767597, PIB 101094878 kao zajmodavac

Član 1.

Ovim ugovorom o zajmu zajmodavac "Balkantron" DOO iz Paraćina, daje zajmoprimcu „Čokolend“ AD iz Paraćina, zajam u iznosu od **1.470.000.00** dinara.

Član 2.

Zajmodavac "Balkantron" DOO iz Paraćina, će isplatiti iznos iz člana 1. ugovora sa svog tekućeg računa, zajmoprimcu „Čokolend“ AD iz Paraćina, na tekući račun 340-11012491-75 na dan potpisivanja ovog ugovora.

Član 3.

Zajam se daje do 28.06.2017. godine.

Zajmoprimac je dužan vratiti u ugovorenom roku novčani iznos koji je primio.

Na ugovoreni zajam zajmoprimac ne plaća kamatu, obzirom da je zajam prijateljska pozajmica zajmodavca zajmoprimcu.

Zajmoprimac može odustati od ugovora pre nego sto mu zajmodavac uplati novčani iznos.

Član 4.

U slučaju spora nadležan je Privredni sud u Beogradu.

Član 5.

Ovaj ugovor je sačinjen u dva istovetna primerka, od kojih svaka od ugovorenih strana zadržava po jedan primerak.

ZAJMODAVAC:

Jovanović Violeta

ZAJMOPRIMAC:

AD „Čokolend“

UGOVOR O ZAJMU
Zaključen dana 22.06.2016.godine

Zaključen između:

1. „Čokolend“ AD, Đurada Brankovića 11, Paraćin, koga zastupa direktor Stanica Petrović, matični broj 07638876, PIB 102015476 kao zajmoprimac
2. „Balkantron“ DOO, Naselje 7 juli bb, Paraćin, koga zastupa Violeta Jovanović, matični broj MB 0767597, PIB 101094878 kao zajmodavac

Član 1.

Ovim ugovorom o zajmu zajmodavac „Balkantron“ DOO iz Paraćina, daje zajmoprimcu „Čokolend“ AD iz Paraćina, zajam u iznosu od **125.000.00** dinara. ✓

Član 2.

Zajmodavac „Balkantron“ DOO iz Paraćina, će isplatiti iznos iz člana 1. ugovora sa svog tekućeg računa, zajmoprimcu „Čokolend“ AD iz Paraćina, na tekući račun 340-11012491-75 na dan potpisivanja ovog ugovora.

Član 3.

Zajam se daje do 28.06.2017. godine.

Zajmoprimac je dužan vratiti u ugovorenom roku novčani iznos koji je primio.

Na ugovoreni zajam zajmoprimac ne plaća kamatu, obzirom da je zajam prijateljska pozajmica zajmodavca zajmoprimcu.

Zajmoprimac može odustati od ugovora pre nego što mu zajmodavac uplati novčani iznos.

Član 4.

U slučaju spora nadležan je Privredni sud u Beogradu.

Član 5.

Ovaj ugovor je sačinjen u dva istovetna primerka, od kojih svaka od ugovorenih strana zadržava po jedan primerak.

ZAJMODAVAC:

Jovanović Violeta

ZAJMOPRIMAC:



UGOVOR O ZAJMU

Zaključen dana 21.06.2016.godine

Zaključen između:

1. „Čokolend“ AD, Đurada Brankovića 11, Paraćin, koga zastupa direktor Stanica Petrović, matični broj 07638876, PIB 102015476 kao zajmoprimac
2. „Balkantron“ DOO, Naselje 7 juli bb, Paraćin, koga zastupa Violeta Jovanović, matični broj MB 0767597, PIB 101094878 kao zajmodavac

Član 1.

Ovim ugovorom o zajmu zajmodavac „Balkantron“ DOO iz Paraćina, daje zajmoprimcu „Čokolend“ AD iz Paraćina, zajam u iznosu od **170.000.00** dinara. ✓

Član 2.

Zajmodavac „Balkantron“ DOO iz Paraćina, će isplatiti iznos iz člana 1. ugovora sa svog tekućeg računa, zajmoprimcu „Čokolend“ AD iz Paraćina, na tekući račun 340-11012491-75 na dan potpisivanja ovog ugovora.

Član 3.

Zajam se daje do 23.06.2017. godine.
Zajmoprimac je dužan vratiti u ugovorenom roku novčani iznos koji je primio.
Na ugovoreni zajam zajmoprimac ne plaća kamatu, obzirom da je zajam prijateljska pozajmica zajmodavca zajmoprimcu.
Zajmoprimac može odustati od ugovora pre nego što mu zajmodavac uplati novčani iznos.

Član 4.

U slučaju spora nadležan je Privredni sud u Beogradu.

Član 5.

Ovaj ugovor je sačinjen u dva istovetna primerka, od kojih svaka od ugovorenih strana zadržava po jedan primerak.

ZAJMODAVAC:

Jovanović Violeta

ZAJMOPRIMAC:



UGOVOR O ZAJMU
Zaključen dana 20.06.2016.godine

Zaključen između:

1. „Čokolend“ AD, Đurađa Brankovića 11, Paraćin, koga zastupa direktor Stanica Petrović, matični broj 07638876, PIB 102015476 kao zajmoprimac
2. „Balkantron“ DOO, Naselje 7 juli bb, Paraćin, koga zastupa Violeta Jovanović, matični broj MB 0767597, PIB 101094878 kao zajmodavac

Član 1.

Ovim ugovorom o zajmu zajmodavac "Balkantron" DOO iz Paraćina, daje zajmoprimcu „Čokolend“ AD iz Paraćina, zajam u iznosu od **200.000,00** dinara.

Član 2.

Zajmodavac "Balkantron" DOO iz Paraćina, će isplatiti iznos iz člana 1. ugovora sa svog tekućeg računa, zajmoprimcu „Čokolend“ AD iz Paraćina, na tekući račun 340-11012491-75 na dan potpisivanja ovog ugovora.

Član 3.

Zajam se daje do 27.06.2017. godine.

Zajmoprimac je dužan vratiti u ugovorenom roku novčani iznos koji je primio.

Na ugovoreni zajam zajmoprimac ne plaća kamatu, obzirom da je zajam prijateljska pozajmica zajmodavca zajmoprimcu.

Zajmoprimac može odustati od ugovora pre nego što mu zajmodavac uplati novčani iznos.

Član 4.

U slučaju spora nadležan je Privredni sud u Beogradu.

Član 5.

Ovaj ugovor je sačinjen u dva istovetna primerka, od kojih svaka od ugovorenih strana zadržava po jedan primerak.

ZAJMODAVAC:
Jovanović Violeta

ZAJMOPRIMAC:
[Signature]
AD „Čokolend“
PARAĆIN

UGOVOR O ZAJMU
Zaključen dana 16.06.2016.godine

Zaključen između:

1. „Čokolend“ AD, Đurađa Brankovića 11, Paraćin, koga zastupa direktor Stanica Petrović, matični broj 07638876, PIB 102015476 kao zajmoprimac

2. „Balkantron“ DOO, Naselje 7 juli bb, Paraćin, koga zastupa Violeta Jovanović, matični broj MB 0767597, PIB 101094878 kao zajmodavac

Član 1.

Ovim ugovorom o zajmu zajmodavac „Balkantron“ DOO iz Paraćina, daje zajmoprimcu „Čokolend“ AD iz Paraćina, zajam u iznosu od **450.000.00** dinara. ✓

Član 2.

Zajmodavac „Balkantron“ DOO iz Paraćina, će isplatiti iznos iz člana 1. ugovora sa svog tekućeg računa, zajmoprimcu „Čokolend“ AD iz Paraćina, na tekući račun 340-11012491-75 na dan potpisivanja ovog ugovora.

Član 3.

Zajam se daje do 20.06.2017. godine.

Zajmoprimac je dužan vratiti u ugovorenom roku novčani iznos koji je primio.

Na ugovoreni zajam zajmoprimac ne plaća kamatu, obzirom da je zajam prijateljska pozajmica zajmodavca zajmoprimcu.

Zajmoprimac može odustati od ugovora pre nego što mu zajmodavac uplati novčani iznos.

Član 4.

U slučaju spora nadležan je Privredni sud u Beogradu.

Član 5.

Ovaj ugovor je sačinjen u dva istovetna primerka, od kojih svaka od ugovorenih strana zadržava po jedan primerak.

ZAJMODAVAC:

Jovanović Violeta

ZAJMOPRIMAC:



UGOVOR O ZAJMU
Zaključen dana 10.06.2016.godine

Zaključen između:

1. „Čokolend“ AD, Đurada Brankovića 11, Paraćin, koga zastupa direktor Stanica Petrović, matični broj 07638876, PIB 102015476 kao zajmoprimac
2. „Balkantron“ DOO, Naselje 7 juli bb, Paraćin, koga zastupa Violeta Jovanović, matični broj MB-0767597, PIB 101094878 kao zajmodavac

Član 1.

Ovim ugovorom o zajmu zajmodavac „Balkantron“ DOO iz Paraćina, daje zajmoprimcu „Čokolend“ AD iz Paraćina, zajam u iznosu od **4.000.000.00** dinara. ✓

Član 2.

Zajmodavac „Balkantron“ DOO iz Paraćina, će isplatiti iznos iz člana 1. ugovora sa svog tekućeg računa, zajmoprimcu „Čokolend“ AD iz Paraćina, na tekući račun 340-11012491-75 na dan potpisivanja ovog ugovora.

Član 3.

Zajam se daje do 13.06.2017. godine.
Zajmoprimac je dužan vratiti u ugovorenom roku novčani iznos koji je primio.
Na ugovoreni zajam zajmoprimac ne plaća kamatu, obzirom da je zajam prijateljska pozajmica zajmodavca zajmoprimcu.
Zajmoprimac može odustati od ugovora pre nego što mu zajmodavac uplati novčani iznos.

Član 4.

U slučaju spora nadležan je Privredni sud u Beogradu.

Član 5.

Ovaj ugovor je sačinjen u dva istovetna primerka, od kojih svaka od ugovorenih strana zadržava po jedan primerak.

ZAJMODAVAC:

Jovanović Violeta

ZAJMOPRIMAC:
Stanica Petrović
A.D. „Čokolend“
PARAĆIN

UGOVOR O ZAJMU
Zaključen dana 02.06.2016.godine

Zaključen između:

1. „Čokolend“ AD, Đurađa Brankovića 11, Paraćin, koga zastupa direktor Stanica Petrović, matični broj 07638876, PIB 102015476 kao zajmoprimac
2. „Balkantron“ DOO, Naselje 7 juli bb, Paraćin, koga zastupa Violeta Jovanović, matični broj MB 0767597, PIB 101094878 kao zajmodavac

Član 1.

Ovim ugovorom o zajmu zajmodavac „Balkantron“ DOO iz Paraćina, daje zajmoprimcu „Čokolend“ AD iz Paraćina, zajam u iznosu od **830.000.00** dinara.

Član 2.

Zajmodavac „Balkantron“ DOO iz Paraćina, će isplatiti iznos iz člana 1. ugovora sa svog tekućeg računa, zajmoprimcu „Čokolend“ AD iz Paraćina, na tekući račun 340-11012491-75 na dan potpisivanja ovog ugovora.

Član 3.

Zajam se daje do 06.06.2017. godine.
Zajmoprimac je dužan vratiti u ugovorenom roku novčani iznos koji je primio.
Na ugovoreni zajam zajmoprimac ne plaća kamatu, obzirom da je zajam prijateljska pozajmica zajmodavca zajmoprimcu.
Zajmoprimac može odustati od ugovora pre nego što mu zajmodavac uplati novčani iznos.

Član 4.

U slučaju spora nadležan je Privredni sud u Beogradu.

Član 5.

Ovaj ugovor je sačinjen u dva istovetna primerka, od kojih svaka od ugovorenih strana zadržava po jedan primerak.

ZAJMODAVAC:

Jovanović Violeta

ZAJMOPRIMAC:



UGOVOR O ZAJMU
Zaključen dana 31.05.2016.godine

Zaključen između:

1. „Čokolend“ AD, Đurađa Brankovića 11, Paraćin, koga zastupa direktor Stanica Petrović, matični broj 07638876, PIB 102015476 kao zajmoprimac
2. „Balkantron“ DOO, Naselje 7 juli bb, Paraćin, koga zastupa Violeta Jovanović, matični broj MB 0767597, PIB 101094878 kao zajmodavac

Član 1.

Ovim ugovorom o zajmu zajmodavac "Balkantron" DOO iz Paraćina, daje zajmoprimcu „Čokolend“ AD iz Paraćina, zajam u iznosu od **1.100.000.00** dinara.

Član 2.

Zajmodavac "Balkantron" DOO iz Paraćina, će isplatiti iznos iz člana 1. ugovora sa svog tekućeg računa, zajmoprimcu „Čokolend“ AD iz Paraćina, na tekući račun 340-11012491-75 na dan potpisivanja ovog ugovora.

Član 3.

Zajam se daje do 20.06.2017. godine.

Zajmoprimac je dužan vratiti u ugovorenom roku novčani iznos koji je primio.

Na ugovoreni zajam zajmoprimac ne plaća kamatu, obzirom da je zajam prijateljska pozajmica zajmodavca zajmoprimcu.

Zajmoprimac može odustati od ugovora pre nego što mu zajmodavac uplati novčani iznos.

Član 4.

U slučaju spora nadležan je Privredni sud u Beogradu.

Član 5.

Ovaj ugovor je sačinjen u dva istovetna primerka, od kojih svaka od ugovorenih strana zadržava po jedan primerak.

ZAJMODAVAC:

Jovanović Violeta

ZAJMOPRIMAC:



UGOVOR O ZAJMU
Zaključen dana 27.05.2016.godine

A.D. „Čokolend“
Brod 1366
27.05. 2016
CIN

Zaključen između:

1. „Čokolend“ AD, Durada Brankovića 11, Paraćin, koga zastupa direktor Stanica Petrović, kao zajmoprimac
2. „Balkantron“ DOO, Naselje 7 juli bb, Paraćin, koga zastupa Violeta Jovanović, kao zajmodavac

Član 1.

Ovim ugovorom o zajmu zajmodavac "Balkantron" DOO iz Paraćina, daje zajmoprimcu „Čokolend“ AD iz Paraćina, zajam u iznosu od **1.800.000,00** dinara.

Član 2.

Zajmodavac "Balkantron" DOO iz Paraćina, će isplatiti iznos iz člana 1. ugovora sa svog tekućeg računa, zajmoprimcu „Čokolend“ AD iz Paraćina, na tekući račun 340-11012491-75 na dan potpisivanja ovog ugovora.

Član 3.

Zajam se daje do 26.05.2017.
Zajmoprimac je dužan vratiti u ugovorenom roku novčani iznos koji je primio.
Na ugovoreni zajam zajmoprimac ne plaća kamatu, obzirom da je zajam prijateljska pozajmica zajmodavca zajmoprimcu.
Zajmoprimac može odustati od ugovora pre nego sto mu zajmodavac uplati novčani iznos.

Član 4.

U slučaju spora nadležan je Privredni sud u Beogradu.

Član 5.

Ovaj ugovor je sačinjen u dva istovetna primerka, od kojih svaka od ugovorenih strana zadržava po jedan primerak.

ZAJMODAVAC:

Jovanović
Balkantron
PARAĆIN

ZAJMOPRIMAC:

A.D. „Čokolend“
PARAĆIN

UGOVOR O ZAJMU
Zaključen dana 26.05.2016.godine

A.D. „Čokolend“
Brol. 1858/1
26.05.2016
A.CIN

Zaključen između:

1. „Čokolend“ AD, Đurađa Brankovića 11, Paraćin, koga zastupa direktor Stanica Petrović, kao zajmoprimac
2. „Balkantron“ DOO, Naselje 7 juli bb, Paraćin, koga zastupa Violeta Jovanović, kao zajmodavac

Član 1.

Ovim ugovorom o zajmu zajmodavac "Balkantron" DOO iz Paraćina, daje zajmoprimcu „Čokolend“ AD iz Paraćina, zajam u iznosu od **1.400.000,00** dinara.

Član 2.

Zajmodavac "Balkantron" DOO iz Paraćina, će isplatiti iznos iz člana 1. ugovora sa svog tekućeg računa, zajmoprimcu „Čokolend“ AD iz Paraćina, na tekući račun 340-11012491-75 na dan potpisivanja ovog ugovora.

Član 3.

Zajam se daje do 25.05.2017.

Zajmoprimac je dužan vratiti u ugovorenom roku novčani iznos koji je primio.

Na ugovoreni zajam zajmoprimac ne plaća kamatu, obzirom da je zajam prijateljska pozajmica zajmodavca zajmoprimcu.

Zajmoprimac može odustati od ugovora pre nego što mu zajmodavac uplati novčani iznos.

Član 4.

U slučaju spora nadležan je Privredni sud u Beogradu.

Član 5.

Ovaj ugovor je sačinjen u dva istovetna primerka, od kojih svaka od ugovorenih strana zadržava po jedan primerak.

ZAJMODAVAC:

Jovanović Violeta
BalkanTron
PARAĆIN

ZAJMOPRIMAC:

A.D. „Čokolend“
PARAĆIN

UGOVOR O ZAJMU

Zaključen 23.05.2016.godine u Paraćinu

1. "Balkantron" DOO, Naselje 7 juli bb, Paraćin, PIB 101094878 koji zastupa Violeta Jovanovic kao zajmodavac

2. „Cokolend,, AD, Đurađa Brankovića 11, Paraćin, PIB 102015476 koji zastupa Stanica Petrović kao zajmoprimac

Član 1.

Ovim ugovorom o zajmu, zajmodavac "Balkantron" DOO, Naselje 7 juli bb, Paraćin, daje zajmoprimcu „Cokolend,, AD, Đurađa Brankovića 11, Paraćin, zajam u iznosu od 700.000,00 dinara

Član 2.

Zajmodavac "Balkantron" DOO, Naselje 7 juli bb, Paraćin, će isplatiti iznos iz člana 1. ugovora sa svog tekućeg računa, zajmoprimcu „Cokolend,, AD, Đurađa Brankovića 11, Paraćin na tekući račun na dan potpisivanja ovog ugovora.

Član 3.

Zajam se daje do 22.05.2017. godine. Zajmoprimac je dužan vratiti u ugovorenom roku novčani iznos koji je primao, a najkasnije do 22.05.2017.godine.

Na ugovoreni zajam zajmoprimac ne plaća kamatu, obzirom da je zajam prijateljska pozajmica zajmodavca zajmoprimcu, u cilju uspješnije buduće poslovne saradnje.

Zajmoprimac može odustati od ugovora pre nego što mu zajmodavac uplati novčani iznos.

Član 4.

Zajmoprimac može vratiti zajam i pre roka određenog za vraćanje, ali je dužan obavestiti zajmodavca na vreme.

Član 5.

U slučaju spora nadležan je Privredni sud u Beogradu.

Član 6.

Ovaj ugovor je sačinjen u (2) dva istovetna primerka, od kojih svaka od ugovorenih strana zadržava po jedan primerak.

U Paraćinu 23.05.2016. godine

Zajmodavac
Violeta Jovanovic
BalkanTron
PARAĆIN

Zajmoprimac

Stanica Petrović
AD „Cokolend”
PARAĆIN

UGOVOR O ZAJMU

Zaključen 16.05.2016.godine u Paraćinu

1. "Balkantron" DOO, Naselje 7 juli bb, Paracin, PIB 101094878 koji zastupa Violeta Jovanovic kao zajmodavac

2. „Cokolend,, AD, Đurađa Brankovića 11, Paraćin, PIB 102015476 koji zastupa Stanica Petrović kao zajmoprimac

Član 1.

Ovim ugovorom o zajmu, zajmodavac "Balkantron" DOO, Naselje 7 juli bb, Paracin, daje zajmoprimcu „Cokolend,, AD, Đurađa Brankovića 11, Paraćin, zajam u iznosu od 1.240.000,00 dinara

Član 2.

Zajmodavac "Balkantron" DOO, Naselje 7 juli bb, Paracin, će isplatiti iznos iz člana 1. ugovora sa svog tekućeg računa, zajmoprimcu „Cokolend,, AD, Đurađa Brankovića 11, Paraćin na tekući račun na dan potpisivanja ovog ugovora.

Član 3.

Zajam se daje do 15.05.2017. godine. Zajmoprimac je dužan vratiti u ugovorenom roku novčani iznos koji je primao, a najkasnije do 15.05.2017.godine.

Na ugovoreni zajam zajmoprimac ne plaća kamatu, obzirom da je zajam prijateljska pozajmica zajmodavca zajmoprimcu, u cilju uspješnije buduće poslovne saradnje.

Zajmoprimac može odustati od ugovora pre nego sto mu zajmodavac uplati novčani iznos.

Član 4.

Zajmoprimac može vratiti zajam i pre roka određenog za vraćanje, ali je dužan obavestiti zajmodavca na vreme.

Član 5.

U slučaju spora nadležan je Privredni sud u Beogradu.

Član 6.

Ovaj ugovor je sačinjen u (2) dva istovetna primerka, od kojih svaka od ugovorenih strana zadržava po jedan primerak.

U Paraćinu 16.05.2016. godine

Zajmodavac
Jovanović
Balkantron
d.o.o.
PARAĆIN

Zajmoprimac

Stanić
A.D. "Cokolend"
Cokolend
PARAĆIN

UGOVOR O ZAJMU
Zaključen dana 17.10.2016.godine

Zaključen između:

1. „Čokolend“ AD, Đurađa Brankovića 11, Paraćin, koga zastupa direktor Stanica Petrović, matični broj 07638876, PIB 102015476 kao zajmoprimac
2. „Balkantron“ DOO, Naselje 7 juli bb, Paraćin, koga zastupa Violeta Jovanović, matični broj MB 0767597, PIB 101094878 kao zajmodavac

Član 1.

Ovim ugovorom o zajmu zajmodavac "Balkantron" DOO iz Paraćina, daje zajmoprimcu „Čokolend“ AD iz Paraćina, zajam u iznosu od **200.000.00** dinara. ✓

Član 2.

Zajmodavac "Balkantron" DOO iz Paraćina, će isplatiti iznos iz člana 1. ugovora sa svog tekućeg računa, zajmoprimcu „Čokolend“ AD iz Paraćina, na tekući račun 340-11012491-75 na dan potpisivanja ovog ugovora.

Član 3.

Zajam se daje do 20.10.2017. godine.
Zajmoprimac je dužan vratiti u ugovorenom roku novčani iznos koji je primio.
Na ugovoreni zajam zajmoprimac ne plaća kamatu, obzirom da je zajam prijateljska pozajmica zajmodavca zajmoprimcu.
Zajmoprimac može odustati od ugovora pre nego što mu zajmodavac uplati novčani iznos.

Član 4.

U slučaju spora nadležan je Privredni sud u Beogradu.

Član 5.

Ovaj ugovor je sačinjen u dva istovetna primerka, od kojih svaka od ugovorenih strana zadržava po jedan primerak.

ZAJMODAVAC:

Jovanović Violeta

ZAJMOPRIMAC:

C. Stanić

UGOVOR O ZAJMU

Zaključen dana 17.10.2016.godine

Zaključen između:

1. „Čokolend“ AD, Đurada Brankovića 11, Paraćin, koga zastupa direktor Stanica Petrović, matični broj 07638876, PIB 102015476 kao zajmoprimac
2. „Balkantron“ DOO, Naselje 7 juli bh, Paraćin, koga zastupa Violeta Jovanović, matični broj MB 0767597, PIB 101094878 kao zajmodavac

Član 1.

Ovim ugovorom o zajmu zajmodavac „Balkantron“ DOO iz Paraćina, daje zajmoprimcu „Čokolend“ AD iz Paraćina, zajam u iznosu od **2.000.000.00** dinara.

Član 2.

Zajmodavac „Balkantron“ DOO iz Paraćina, će isplatiti iznos iz člana 1. ugovora sa svog tekućeg računa, zajmoprimcu „Čokolend“ AD iz Paraćina, na tekući račun 340-11012491-75 na dan potpisivanja ovog ugovora.

Član 3.

Zajam se daje do 20.10.2017. godine.

Zajmoprimac je dužan vratiti u ugovorenom roku novčani iznos koji je primio.

Na ugovoreni zajam zajmoprimac ne plaća kamatu, obzirom da je zajam prijateljska pozajmica zajmodavca zajmoprimcu.

Zajmoprimac može odustati od ugovora pre nego sto mu zajmodavac uplati novčani iznos.

Član 4.

U slučaju spora nadležan je Privredni sud u Beogradu.

Član 5.

Ovaj ugovor je sačinjen u dva istovetna primerka, od kojih svaka od ugovorenih strana zadržava po jedan primerak.

ZAJMODAVAC:

Jovanović Violeta

ZAJMOPRIMAC:

C. Stok

UGOVOR O ZAJMU
Zaključen dana 18.10.2016.godine

Zaključen između:

1. „Čokolend“ AD, Đurada Brankovića 11, Paraćin, koga zastupa direktor Stanica Petrović, matični broj 07638876, PIB 102015476 kao zajmoprimac
2. „Balkantron“ DOO, Naselje 7 juli bb, Paraćin, koga zastupa Violeta Jovanović, matični broj MB 0767597, PIB 101094878 kao zajmodavac

Član 1.

Ovim ugovorom o zajmu zajmodavac "Balkantron" DOO iz Paraćina, daje zajmoprimcu „Čokolend“ AD iz Paraćina, zajam u iznosu od **100.000.00** dinara. ✓

Član 2.

Zajmodavac "Balkantron" DOO iz Paraćina, će isplatiti iznos iz člana 1. ugovora sa svog tekućeg računa, zajmoprimcu „Čokolend“ AD iz Paraćina, na tekući račun 340-11012491-75 na dan potpisivanja ovog ugovora.

Član 3.

Zajam se daje do 25.10.2017. godine.
Zajmoprimac je dužan vratiti u ugovorenom roku novčani iznos koji je primio.
Na ugovoreni zajam zajmoprimac ne plaća kamatu, obzirom da je zajam prijateljska pozajmica zajmodavca zajmoprimcu.
Zajmoprimac može odustati od ugovora pre nego što mu zajmodavac uplati novčani iznos.

Član 4.

U slučaju spora nadležan je Privredni sud u Beogradu.

Član 5.

Ovaj ugovor je sačinjen u dva istovetna primerka, od kojih svaka od ugovorenih strana zadržava po jedan primerak.

ZAJMODAVAC:

Jovanović Violeta



UGOVOR O ZAJMU
Zaključen dana 18.10.2016.godine

Zaključen između:

1. „Čokolend“ AD, Durađa Brankovića 11, Paraćin, koga zastupa direktor Stanica Petrović, matični broj 07638876, PIB 102015476 kao zajmoprimac
2. „Balkantron“ DOO, Naselje 7 juli bb, Paraćin, koga zastupa Violeta Jovanović, matični broj MB 0767597, PIB 101094878 kao zajmodavac

Član 1.

Ovim ugovorom o zajmu zajmodavac "Balkantron" DOO iz Paraćina, daje zajmoprimcu „Čokolend“ AD iz Paraćina, zajam u iznosu od **700.000.00** dinara. ✓

Član 2.

Zajmodavac "Balkantron" DOO iz Paraćina, će isplatiti iznos iz člana 1. ugovora sa svog tekućeg računa, zajmoprimcu „Čokolend“ AD iz Paraćina, na tekući račun 340-11012491-75 na dan potpisivanja ovog ugovora.

Član 3.

Zajam se daje do 25.10.2017. godine.
Zajmoprimac je dužan vratiti u ugovorenom roku novčani iznos koji je primio.
Na ugovoreni zajam zajmoprimac ne plaća kamatu, obzirom da je zajam prijateljska pozajmica zajmodavca zajmoprimcu.
Zajmoprimac može odustati od ugovora pre nego sto mu zajmodavac uplati novčani iznos.

Član 4.

U slučaju spora nadležan je Privredni sud u Beogradu.

Član 5.

Ovaj ugovor je sačinjen u dva istovetna primerka, od kojih svaka od ugovorenih strana zadržava po jedan primerak.

ZAJMODAVAC:

Jovanović Violeta

ZAJMOPRIMAC:



UGOVOR O ZAJMU

Zaključen dana 18.10.2016.godine

Zaključen između:

1. „Čokolend“ AD, Đurađa Brankovića 11, Paraćin, koga zastupa direktor Stanica Petrović, matični broj 07638876, PIB 102015476 kao zajmoprimac

2. „Balkantron“ DOO, Naselje 7 juli bb, Paraćin, koga zastupa Violeta Jovanović, matični broj MB 0767597, PIB 101094878 kao zajmodavac

Član 1.

Ovim ugovorom o zajmu zajmodavac „Balkantron“ DOO iz Paraćina, daje zajmoprimcu „Čokolend“ AD iz Paraćina, zajam u iznosu od **50.000,00** dinara. ✓

Član 2.

Zajmodavac „Balkantron“ DOO iz Paraćina, će isplatiti iznos iz člana 1. ugovora sa svog tekućeg računa, zajmoprimcu „Čokolend“ AD iz Paraćina, na tekući račun 160-8396-11 na dan potpisivanja ovog ugovora.

Član 3.

Zajam se daje do 25.10.2017. godine.

Zajmoprimac je dužan vratiti u ugovorenom roku novčani iznos koji je primio.

Na ugovoreni zajam zajmoprimac ne plaća kamatu, obzirom da je zajam prijateljska pozajmica zajmodavca zajmoprimcu.

Zajmoprimac može odustati od ugovora pre nego što mu zajmodavac uplati novčani iznos.

Član 4.

U slučaju spora nadležan je Privredni sud u Beogradu.

Član 5.

Ovaj ugovor je sačinjen u dva istovetna primerka, od kojih svaka od ugovorenih strana zadržava po jedan primerak.

ZAJMODAVAC:

Jovanović Violeta

ZAJMOPRIMAC:

Čokolend
PARAĆIN

UGOVOR O ZAJMU

Zaključen dana 28.10.2016.godine

Zaključen između:

1. „Čokolend“ AD, Đurada Brankovića 11, Paraćin, koga zastupa direktor Stanica Petrović, matični broj 07638876, PIB 102015476 kao zajmoprimac
2. „Balkantron“ DOO, Naselje 7 juli bb, Paraćin, koga zastupa Violeta Jovanović, matični broj MB 0767597, PIB 101094878 kao zajmodavac

Član 1.

Ovim ugovorom o zajmu zajmodavac „Balkantron“ DOO iz Paraćina, daje zajmoprimcu „Čokolend“ AD iz Paraćina, zajam u iznosu od **450.000.00** dinara. ✓

Član 2.

Zajmodavac „Balkantron“ DOO iz Paraćina, će isplatiti iznos iz člana 1. ugovora sa svog tekućeg računa, zajmoprimcu „Čokolend“ AD iz Paraćina, na tekući račun 340-11012491-75 na dan potpisivanja ovog ugovora.

Član 3.

Zajam se daje do 05.11.2017. godine.
Zajmoprimac je dužan vratiti u ugovorenom roku novčani iznos koji je primio.
Na ugovoreni zajam zajmoprimac ne plaća kamatu, obzirom da je zajam prijateljska pozajmica zajmodavca zajmoprimcu.
Zajmoprimac može odustati od ugovora pre nego što mu zajmodavac uplati novčani iznos.

Član 4.

U slučaju spora nadležan je Privredni sud u Beogradu.

Član 5.

Ovaj ugovor je sačinjen u dva istovetna primerka, od kojih svaka od ugovorenih strana zadržava po jedan primerak.

ZAJMODAVAC:

Jovanović Violeta



UGOVOR O ZAJMU
Zaključen dana 31.10.2016.godine

Zaključen između:

1. „Čokolend“ AD, Đurada Brankovića 11, Paraćin, koga zastupa direktor Stanica Petrović, matični broj 07638876, PIB 102015476 kao zajmoprimac
2. „Balkantron“ DOO, Naselje 7 juli bb, Paraćin, koga zastupa Violeta Jovanović, matični broj MB 0767597, PIB 101094878 kao zajmodavac

Član 1.

Ovim ugovorom o zajmu zajmodavac "Balkantron" DOO iz Paraćina, daje zajmoprimcu „Čokolend“ AD iz Paraćina, zajam u iznosu od **200.000.00** dinara. ✓

Član 2.

Zajmodavac "Balkantron" DOO iz Paraćina, će isplatiti iznos iz člana 1. ugovora sa svog tekućeg računa, zajmoprimcu „Čokolend“ AD iz Paraćina, na tekući račun 340-11012491-75 na dan potpisivanja ovog ugovora.

Član 3.

Zajam se daje do 05.11 .2017. godine.
Zajmoprimac je dužan vratiti u ugovorenom roku novčani iznos koji je primio.
Na ugovoreni zajam zajmoprimac ne plaća kamatu, obzirom da je zajam prijateljska pozajmica zajmodavca zajmoprimcu.
Zajmoprimac može odustati od ugovora pre nego sto mu zajmodavac uplati novčani iznos.

Član 4.

U slučaju spora nadležan je Privredni sud u Beogradu.

Član 5.

Ovaj ugovor je sačinjen u dva istovetna primerka, od kojih svaka od ugovorenih strana zadržava po jedan primerak.

ZAJMODAVAC:

Jovanović Violeta

ZAJMOPRIMAC:



UGOVOR O ZAJMU
Zaključen dana 01.11.2016.godine

Zaključen između:

1. „Čokolend“ AD, Đurađa Brankovića 11, Paraćin, koga zastupa direktor Stanica Petrović, matični broj 07638876, PIB 102015476 kao zajmoprimac
2. „Balkantron“ DOO, Naselje 7 juli bb, Paraćin, koga zastupa Violeta Jovanović, matični broj MB 0767597, PIB 101094878 kao zajmodavac

Član 1.

Ovim ugovorom o zajmu zajmodavac „Balkantron“ DOO iz Paraćina, daje zajmoprimcu „Čokolend“ AD iz Paraćina, zajam u iznosu od **1.900.000.00** dinara. ✓

Član 2.

Zajmodavac „Balkantron“ DOO iz Paraćina, će isplatiti iznos iz člana 1. ugovora sa svog tekućeg računa, zajmoprimcu „Čokolend“ AD iz Paraćina, na tekući račun 340-11012491-75 na dan potpisivanja ovog ugovora.

Član 3.

Zajam se daje do 07.11.2017. godine.
Zajmoprimac je dužan vratiti u ugovorenom roku novčani iznos koji je primio.
Na ugovoreni zajam zajmoprimac ne plaća kamatu, obzirom da je zajam prijateljska pozajmica zajmodavca zajmoprimcu.
Zajmoprimac može odustati od ugovora pre nego što mu zajmodavac uplati novčani iznos.

Član 4.

U slučaju spora nadležan je Privredni sud u Beogradu.

Član 5.

Ovaj ugovor je sačinjen u dva istovetna primerka, od kojih svaka od ugovorenih strana zadržava po jedan primerak.

ZAJMODAVAC:

Jovanović Violeta

ZAJMOPRIMAC:



UGOVOR O ZAJMU

Zaključen dana 02.11.2016.godine

Zaključen između:

1. „Čokolend“ AD, Đurađa Brankovića 11, Paraćin, koga zastupa direktor Stanica Petrović, matični broj 07638876, PIB 102015476 kao zajmoprimac
2. „Balkantron“ DOO, Naselje 7 juli bb, Paraćin, koga zastupa Violeta Jovanović, matični broj MB 0767597, PIB 101094878 kao zajmodavac

Član 1.

Ovim ugovorom o zajmu zajmodavac „Balkantron“ DOO iz Paraćina, daje zajmoprimcu „Čokolend“ AD iz Paraćina, zajam u iznosu od **500.000.00** dinara. ✓

Član 2.

Zajmodavac „Balkantron“ DOO iz Paraćina, će isplatiti iznos iz člana 1. ugovora sa svog tekućeg računa, zajmoprimcu „Čokolend“ AD iz Paraćina, na tekući račun 340-11012491-75 na dan potpisivanja ovog ugovora.

Član 3.

Zajam se daje do 08.11.2017. godine.

Zajmoprimac je dužan vratiti u ugovorenom roku novčani iznos koji je primio.

Na ugovoreni zajam zajmoprimac ne plaća kamatu, obzirom da je zajam prijateljska pozajmica zajmodavca zajmoprimcu.

Zajmoprimac može odustati od ugovora pre nego što mu zajmodavac uplati novčani iznos.

Član 4.

U slučaju spora nadležan je Privredni sud u Beogradu.

Član 5.

Ovaj ugovor je sačinjen u dva istovetna primerka, od kojih svaka od ugovorenih strana zadržava po jedan primerak.

ZAJMODAVAC:

Jovanović Violeta

ZAJMOPRIMAC:



UGOVOR O ZAJMU
Zaključen dana 07.11.2016.godine

Zaključen između:

1. „Čokolend“ AD, Đurada Brankovića 11, Paraćin, koga zastupa direktor Stanica Petrović, matični broj 07638876, PIB 102015476 kao zajmoprimac
2. „Balkantron“ DOO, Naselje 7 juli bb, Paraćin, koga zastupa Violeta Jovanović, matični broj MB 0767597, PIB 101094878 kao zajmodavac

Član 1.

Ovim ugovorom o zajmu zajmodavac "Balkantron" DOO iz Paraćina, daje zajmoprimcu „Čokolend“ AD iz Paraćina, zajam u iznosu od **1.500.000,00** dinara. ✓

Član 2.

Zajmodavac "Balkantron" DOO iz Paraćina, će isplatiti iznos iz člana 1. ugovora sa svog tekućeg računa, zajmoprimcu „Čokolend“ AD iz Paraćina, na tekući račun 340-11012491-75 na dan potpisivanja ovog ugovora.

Član 3.

Zajam se daje do 12.11.2017. godine.
Zajmoprimac je dužan vratiti u ugovorenom roku novčani iznos koji je primio.
Na ugovoreni zajam zajmoprimac ne plaća kamatu, obzirom da je zajam prijateljska pozajmica zajmodavca zajmoprimcu.
Zajmoprimac može odustati od ugovora pre nego što mu zajmodavac uplati novčani iznos.

Član 4.

U slučaju spora nadležan je Privredni sud u Beogradu.

Član 5.

Ovaj ugovor je sačinjen u dva istovetna primerka, od kojih svaka od ugovorenih strana zadržava po jedan primerak.

ZAJMODAVAC:

Jovanović Violeta

ZAJMOPRIMAC:



UGOVOR O ZAJMU
Zaključen dana 07.11.2016.godine

Zaključen između:

1. „Čokolend“ AD, Đurada Brankovića 11, Paraćin, koga zastupa direktor Stanica Petrović, matični broj 07638876, PIB 102015476 kao zajmoprimac

2. „Balkantron“ DOO, Naselje 7 juli bb, Paraćin, koga zastupa Violeta Jovanović, matični broj MB 0767597, PIB 101094878 kao zajmodavac

Član 1.

Ovim ugovorom o zajmu zajmodavac „Balkantron“ DOO iz Paraćina, daje zajmoprimcu „Čokolend“ AD iz Paraćina, zajam u iznosu od **1.050.000.00** dinara. ✓

Član 2.

Zajmodavac „Balkantron“ DOO iz Paraćina, će isplatiti iznos iz člana 1. ugovora sa svog tekućeg računa, zajmoprimcu „Čokolend“ AD iz Paraćina, na tekući račun 340-11012491-75 na dan potpisivanja ovog ugovora.

Član 3.

Zajam se daje do 12.11.2017. godine.

Zajmoprimac je dužan vratiti u ugovorenom roku novčani iznos koji je primio.

Na ugovoreni zajam zajmoprimac ne plaća kamatu, obzirom da je zajam prijateljska pozajmica zajmodavca zajmoprimcu.

Zajmoprimac može odustati od ugovora pre nego što mu zajmodavac uplati novčani iznos.

Član 4.

U slučaju spora nadležan je Privredni sud u Beogradu.

Član 5.

Ovaj ugovor je sačinjen u dva istovetna primerka, od kojih svaka od ugovorenih strana zadržava po jedan primerak.

ZAJMODAVAC:

Jovanović Violeta

ZAJMOPRIMAC:



UGOVOR O ZAJMU

Zaključen dana 08.11.2016.godine

Zaključen između:

1. „Čokolend“ AD, Đurađa Brankovića 11, Paraćin, koga zastupa direktor Stanica Petrović, matični broj 07638876, PIB 102015476 kao zajmoprimac
2. „Balkantron“ DOO, Naselje 7 juli bb, Paraćin, koga zastupa Violeta Jovanović, matični broj MB 0767597, PIB 101094878 kao zajmodavac

Član 1.

Ovim ugovorom o zajmu zajmodavac "Balkantron" DOO iz Paraćina, daje zajmoprimcu „Čokolend“ AD iz Paraćina, zajam u iznosu od **500.000.00** dinara.

Član 2.

Zajmodavac "Balkantron" DOO iz Paraćina, će isplatiti iznos iz člana 1. ugovora sa svog tekućeg računa, zajmoprimcu „Čokolend“ AD iz Paraćina, na tekući račun 340-11012491-75 na dan potpisivanja ovog ugovora.

Član 3.

Zajam se daje do 13.11.2017. godine.
Zajmoprimac je dužan vratiti u ugovorenom roku novčani iznos koji je primio.
Na ugovoreni zajam zajmoprimac ne plaća kamatu, obzirom da je zajam prijateljska pozajmica zajmodavca zajmoprimcu.
Zajmoprimac može odustati od ugovora pre nego što mu zajmodavac uplati novčani iznos.

Član 4.

U slučaju spora nadležan je Privredni sud u Beogradu.

Član 5.

Ovaj ugovor je sačinjen u dva istovetna primerka, od kojih svaka od ugovorenih strana zadržava po jedan primerak.

ZAJMODAVAC:

Jovanović Violeta

ZAJMOPRIMAC:



UGOVOR O ZAJMU

Zaključen dana 08.11.2016.godine

Zaključen između:

1. „Čokolend“ AD, Đurada Brankovića 11, Paraćin, koga zastupa direktor Stanica Petrović, matični broj 07638876, PIB 102015476 kao zajmoprimac

2. „Balkantron“ DOO, Naselje 7 juli bb, Paraćin, koga zastupa Violeta Jovanović, matični broj MB 0767597, PIB 101094878 kao zajmodavac

Član 1.

Ovim ugovorom o zajmu zajmodavac "Balkantron" DOO iz Paraćina, daje zajmoprimcu „Čokolend“ AD iz Paraćina, zajam u iznosu od **400.000.00** dinara.

Član 2.

Zajmodavac "Balkantron" DOO iz Paraćina, će isplatiti iznos iz člana 1. ugovora sa svog tekućeg računa, zajmoprimcu „Čokolend“ AD iz Paraćina, na tekući račun 340-11012491-75 na dan potpisivanja ovog ugovora.

Član 3.

Zajam se daje do 13.11.2017. godine.

Zajmoprimac je dužan vratiti u ugovorenom roku novčani iznos koji je primio.

Na ugovoreni zajam zajmoprimac ne plaća kamatu, obzirom da je zajam prijateljska pozajmica zajmodavca zajmoprimcu.

Zajmoprimac može odustati od ugovora pre nego sto mu zajmodavac uplati novčani iznos.

Član 4.

U slučaju spora nadležan je Privredni sud u Beogradu.

Član 5.

Ovaj ugovor je sačinjen u dva istovetna primerka, od kojih svaka od ugovorenih strana zadržava po jedan primerak.

ZAJMODAVAC:

Jovanović Violeta

P.R. ZAJMOPRIMAC:
Stanica Petrović
PARAĆIN

UGOVOR O ZAJMU

Zaključen dana 09.11.2016.godine

Zaključen između:

1. „Čokolend“ AD, Durada Brankovića 11, Paraćin, koga zastupa direktor Stanica Petrović, matični broj 07638876, PIB 102015476 kao zajmoprimac
2. „Balkantron“ DOO, Naselje 7 juli bb, Paraćin, koga zastupa Violeta Jovanović, matični broj MB 0767597, PIB 101094878 kao zajmodavac

Član 1.

Ovim ugovorom o zajmu zajmodavac „Balkantron“ DOO iz Paraćina, daje zajmoprimcu „Čokolend“ AD iz Paraćina, zajam u iznosu od **300.000.00** dinara. ✓

Član 2.

Zajmodavac „Balkantron“ DOO iz Paraćina, će isplatiti iznos iz člana 1. ugovora sa svog tekućeg računa, zajmoprimcu „Čokolend“ AD iz Paraćina, na tekući račun 160-8396-11 na dan potpisivanja ovog ugovora.

Član 3.

Zajam se daje do 14.11.2017. godine.
Zajmoprimac je dužan vratiti u ugovorenom roku novčani iznos koji je primio.
Na ugovoreni zajam zajmoprimac ne plaća kamatu, obzirom da je zajam prijateljska pozajmica zajmodavca zajmoprimcu.
Zajmoprimac može odustati od ugovora pre nego što mu zajmodavac uplati novčani iznos.

Član 4.

U slučaju spora nadležan je Privredni sud u Beogradu.

Član 5.

Ovaj ugovor je sačinjen u dva istovetna primerka, od kojih svaka od ugovorenih strana zadržava po jedan primerak.

ZAJMODAVAC:

Jovanović Violeta

ZAJMOPRIMAC:



UGOVOR O ZAJMU
Zaključen dana 09.11.2016.godine

Zaključen između:

1. „Čokolend“ AD, Đurađa Brankovića 11, Paraćin, koga zastupa direktor Stanica Petrović, matični broj 07638876, PIB 102015476 kao zajmoprimac
2. „Balkantron“ DOO, Naselje 7 juli bb, Paraćin, koga zastupa Violeta Jovanović, matični broj MB 0767597, PIB 101094878 kao zajmodavac

Član 1.

Ovim ugovorom o zajmu zajmodavac "Balkantron" DOO iz Paraćina, daje zajmoprimcu „Čokolend“ AD iz Paraćina, zajam u iznosu od **100.000.00** dinara. ✓

Član 2.

Zajmodavac "Balkantron" DOO iz Paraćina, će isplatiti iznos iz člana 1. ugovora sa svog tekućeg računa, zajmoprimcu „Čokolend“ AD iz Paraćina, na tekući račun 340-11012491-75 na dan potpisivanja ovog ugovora.

Član 3.

Zajam se daje do 14.11.2017. godine.

Zajmoprimac je dužan vratiti u ugovorenom roku novčani iznos koji je primio.

Na ugovoreni zajam zajmoprimac ne plaća kamatu, obzirom da je zajam prijateljska pozajmica zajmodavca zajmoprimcu.

Zajmoprimac može odustati od ugovora pre nego sto mu zajmodavac uplati novčani iznos.

Član 4.

U slučaju spora nadležan je Privredni sud u Beogradu.

Član 5.

Ovaj ugovor je sačinjen u dva istovetna primerka, od kojih svaka od ugovorenih strana zadržava po jedan primerak.

ZAJMODAVAC:

Jovanović Violeta

ZAJMOPRIMAC:



UGOVOR O ZAJMU
Zaključen dana 18.11.2016.godine

Zaključen između:

1. „Čokolend“ AD, Đurađa Brankovića 11, Paraćin, koga zastupa direktor Stanica Petrović, matični broj 07638876, PIB 102015476 kao zajmoprimac
2. „Balkantron“ DOO, Naselje 7 juli bb, Paraćin, koga zastupa Violeta Jovanović, matični broj MB 0767597, PIB 101094878 kao zajmodavac

Član 1.

Ovim ugovorom o zajmu zajmodavac „Balkantron“ DOO iz Paraćina, daje zajmoprimcu „Čokolend“ AD iz Paraćina, zajam u iznosu od **1.300.000.00** dinara. ✓

Član 2.

Zajmodavac „Balkantron“ DOO iz Paraćina, će isplatiti iznos iz člana 1. ugovora sa svog tekućeg računa, zajmoprimcu „Čokolend“ AD iz Paraćina, na tekući račun 340-11012491-75 na dan potpisivanja ovog ugovora.

Član 3.

Zajam se daje do 22.11.2017. godine.
Zajmoprimac je dužan vratiti u ugovorenom roku novčani iznos koji je primio.
Na ugovoreni zajam zajmoprimac ne plaća kamatu, obzirom da je zajam prijateljska pozajmica zajmodavca zajmoprimcu.
Zajmoprimac može odustati od ugovora pre nego što mu zajmodavac uplati novčani iznos.

Član 4.

U slučaju spora nadležan je Privredni sud u Beogradu.

Član 5.

Ovaj ugovor je sačinjen u dva istovetna primerka, od kojih svaka od ugovorenih strana zadržava po jedan primerak.

ZAJMODAVAC:

Jovanović Violeta

ZAJMOPRIMAC:



UGOVOR O ZAJMU

Zaključen dana 18.11.2016.godine

Zaključen između:

1. „Čokolend“ AD, Đurađa Brankovića 11, Paraćin, koga zastupa direktor Stanica Petrović, matični broj 07638876, PIB 102015476 kao zajmoprimac
2. „Balkantron“ DOO, Naselje 7 juli bb, Paraćin, koga zastupa Violeta Jovanović, matični broj MB 0767597, PIB 101094878 kao zajmodavac

Član 1.

Ovim ugovorom o zajmu zajmodavac "Balkantron" DOO iz Paraćina, daje zajmoprimcu „Čokolend“ AD iz Paraćina, zajam u iznosu od **200.000.00** dinara. ✓

Član 2.

Zajmodavac "Balkantron" DOO iz Paraćina, će isplatiti iznos iz člana 1. ugovora sa svog tekućeg računa, zajmoprimcu „Čokolend“ AD iz Paraćina, na tekući račun 340-11012491-75 na dan potpisivanja ovog ugovora.

Član 3.

Zajam se daje do 22.11.2017. godine.
Zajmoprimac je dužan vratiti u ugovorenom roku novčani iznos koji je primio.
Na ugovoreni zajam zajmoprimac ne plaća kamatu, obzirom da je zajam prijateljska pozajmica zajmodavca zajmoprimcu.
Zajmoprimac može odustati od ugovora pre nego što mu zajmodavac uplati novčani iznos.

Član 4.

U slučaju spora nadležan je Privredni sud u Beogradu.

Član 5.

Ovaj ugovor je sačinjen u dva istovetna primerka, od kojih svaka od ugovorenih strana zadržava po jedan primerak.

ZAJMODAVAC:

Jovanović Violeta

ZAJMOPRIMAC:



UGOVOR O ZAJMU

Zaključen dana 18.11.2016.godine

Zaključen između:

1. „Čokolend“ AD, Đurađa Brankovića 11, Paraćin, koga zastupa direktor Stanica Petrović, matični broj 07638876, PIB 102015476 kao zajmoprimac
2. „Balkantron“ DOO, Naselje 7 juli bb, Paraćin, koga zastupa Violeta Jovanović, matični broj MB 0767597, PIB 101094878 kao zajmodavac

Član 1.

Ovim ugovorom o zajmu zajmodavac „Balkantron“ DOO iz Paraćina, daje zajmoprimcu „Čokolend“ AD iz Paraćina, zajam u iznosu od **260.000.00** dinara.

Član 2.

Zajmodavac „Balkantron“ DOO iz Paraćina, će isplatiti iznos iz člana 1. ugovora sa svog tekućeg računa, zajmoprimcu „Čokolend“ AD iz Paraćina, na tekući račun 340-11012491-75 na dan potpisivanja ovog ugovora.

Član 3.

Zajam se daje do 22.11.2017. godine.
Zajmoprimac je dužan vratiti u ugovorenom roku novčani iznos koji je primio.
Na ugovoreni zajam zajmoprimac ne plaća kamatu, obzirom da je zajam prijateljska pozajmica zajmodavca zajmoprimcu.
Zajmoprimac može odustati od ugovora pre nego što mu zajmodavac uplati novčani iznos.

Član 4.

U slučaju spora nadležan je Privredni sud u Beogradu.

Član 5.

Ovaj ugovor je sačinjen u dva istovetna primerka, od kojih svaka od ugovorenih strana zadržava po jedan primerak.

ZAJMODAVAC:

Jovanović Violeta

ZAJMOPRIMAC:



UGOVOR O ZAJMU

Zaključen dana 21.11.2016.godine

Zaključen između:

1. „Čokolend“ AD, Đurada Brankovića 11, Paraćin, koga zastupa direktor Stanica Petrović, matični broj 07638876, PIB 102015476 kao zajmoprimac
2. „Balkantron“ DOO, Naselje 7 juli bb, Paraćin, koga zastupa Violeta Jovanović, matični broj MB 0767597, PIB 101094878 kao zajmodavac

Član 1.

Ovim ugovorom o zajmu zajmodavac "Balkantron" DOO iz Paraćina, daje zajmoprimcu „Čokolend“ AD iz Paraćina, zajam u iznosu od **3.000.000,00** dinara. ✓

Član 2.

Zajmodavac "Balkantron" DOO iz Paraćina, će isplatiti iznos iz člana 1. ugovora sa svog tekućeg računa, zajmoprimcu „Čokolend“ AD iz Paraćina, na tekući račun 340-11012491-75 na dan potpisivanja ovog ugovora.

Član 3.

Zajam se daje do 27.11.2017. godine.

Zajmoprimac je dužan vratiti u ugovorenom roku novčani iznos koji je primio.

Na ugovoreni zajam zajmoprimac ne plaća kamatu, obzirom da je zajam prijateljska pozajmica zajmodavca zajmoprimcu.

Zajmoprimac može odustati od ugovora pre nego sto mu zajmodavac uplati novčani iznos.

Član 4.

U slučaju spora nadležan je Privredni sud u Beogradu.

Član 5.

Ovaj ugovor je sačinjen u dva istovetna primerka, od kojih svaka od ugovorenih strana zadržava po jedan primerak.

ZAJMODAVAC:

Jovanović Violeta



UGOVOR O ZAJMU

Zaključen dana 21.11.2016.godine

Zaključen između:

1. „Čokolend“ AD, Đurađa Brankovića 11, Paraćin, koga zastupa direktor Stanica Petrović, matični broj 07638876, PIB 102015476 kao zajmoprimac
2. „Balkantron“ DOO, Naselje 7 juli bb, Paraćin, koga zastupa Violeta Jovanović, matični broj MB 0767597, PIB 101094878 kao zajmodavac

Član 1.

Ovim ugovorom o zajmu zajmodavac "Balkantron" DOO iz Paraćina, daje zajmoprimcu „Čokolend“ AD iz Paraćina, zajam u iznosu od **1.200.000.00** dinara. ✓

Član 2.

Zajmodavac "Balkantron" DOO iz Paraćina, će isplatiti iznos iz člana 1. ugovora sa svog tekućeg računa, zajmoprimcu „Čokolend“ AD iz Paraćina, na tekući račun 340-11012491-75 na dan potpisivanja ovog ugovora.

Član 3.

Zajam se daje do 27.11.2017. godine.
Zajmoprimac je dužan vratiti u ugovorenom roku novčani iznos koji je primio.
Na ugovoreni zajam zajmoprimac ne plaća kamatu, obzirom da je zajam prijateljska pozajmica zajmodavca zajmoprimcu.
Zajmoprimac može odustati od ugovora pre nego sto mu zajmodavac uplati novčani iznos.

Član 4.

U slučaju spora nadležan je Privredni sud u Beogradu.

Član 5.

Ovaj ugovor je sačinjen u dva istovetna primerka, od kojih svaka od ugovorenih strana zadržava po jedan primerak.

ZAJMODAVAC:

Jovanović Violeta



UGOVOR O ZAJMU
Zaključen dana 21.11.2016.godine

Zaključen između:

1. „Čokolend“ AD, Đurađa Brankovića 11, Paraćin, koga zastupa direktor Stanica Petrović, matični broj 07638876, PIB 102015476 kao zajmoprimac
2. „Balkantron“ DOO, Naselje 7 juli bb, Paraćin, koga zastupa Violeta Jovanović, matični broj MB 0767597, PIB 101094878 kao zajmodavac

Član 1.

Ovim ugovorom o zajmu zajmodavac „Balkantron“ DOO iz Paraćina, daje zajmoprimcu „Čokolend“ AD iz Paraćina, zajam u iznosu od **500.000.00** dinara. ✓

Član 2.

Zajmodavac „Balkantron“ DOO iz Paraćina, će isplatiti iznos iz člana 1. ugovora sa svog tekućeg računa, zajmoprimcu „Čokolend“ AD iz Paraćina, na tekući račun 340-11012491-75 na dan potpisivanja ovog ugovora.

Član 3.

Zajam se daje do 27.11.2017. godine.

Zajmoprimac je dužan vratiti u ugovorenom roku novčani iznos koji je primio.

Na ugovoreni zajam zajmoprimac ne plaća kamatu, obzirom da je zajam prijateljska pozajmica zajmodavca zajmoprimcu.

Zajmoprimac može odustati od ugovora pre nego sto mu zajmodavac uplati novčani iznos.

Član 4.

U slučaju spora nadležan je Privredni sud u Beogradu.

Član 5.

Ovaj ugovor je sačinjen u dva istovetna primerka, od kojih svaka od ugovorenih strana zadržava po jedan primerak.

ZAJMODAVAC:

Jovanović Violeta

ZAJMOPRIMAC:



UGOVOR O ZAJMU
Zaključen dana 21.11.2016.godine

Zaključen između:

1. „Čokolend“ AD, Durada Brankovića 11, Paraćin, koga zastupa direktor Stanica Petrović, matični broj 07638876, PIB 102015476 kao zajmoprimac
2. „Balkantron“ DOO, Naselje 7 juli bb, Paraćin, koga zastupa Violeta Jovanović, matični broj MB 0767597, PIB 101094878 kao zajmodavac

Član 1.

Ovim ugovorom o zajmu zajmodavac „Balkantron“ DOO iz Paraćina, daje zajmoprimcu „Čokolend“ AD iz Paraćina, zajam u iznosu od **320.000.00** dinara.

Član 2.

Zajmodavac „Balkantron“ DOO iz Paraćina, će isplatiti iznos iz člana 1. ugovora sa svog tekućeg računa, zajmoprimcu „Čokolend“ AD iz Paraćina, na tekući račun 340-11012491-75 na dan potpisivanja ovog ugovora.

Član 3.

Zajam se daje do 27.11.2017. godine.
Zajmoprimac je dužan vratiti u ugovorenom roku novčani iznos koji je primio.
Na ugovoreni zajam zajmoprimac ne plaća kamatu, obzirom da je zajam prijateljska pozajmica zajmodavca zajmoprimcu.
Zajmoprimac može odustati od ugovora pre nego što mu zajmodavac uplati novčani iznos.

Član 4.

U slučaju spora nadležan je Privredni sud u Beogradu.

Član 5.

Ovaj ugovor je sačinjen u dva istovetna primerka, od kojih svaka od ugovorenih strana zadržava po jedan primerak.

ZAJMODAVAC:

Jovanović Violeta

ZAJMOPRIMAC:



UGOVOR O ZAJMU
Zaključen dana 22.11.2016.godine

Zaključen između:

1. „Čokolend“ AD, Đurađa Brankovića 11, Paraćin, koga zastupa direktor Stanica Petrović, matični broj 07638876, PIB 102015476 kao zajmoprimac
2. „Balkantron“ DOO, Naselje 7 juli bb, Paraćin, koga zastupa Violeta Jovanović, matični broj MB 0767597, PIB 101094878 kao zajmodavac

Član 1.

Ovim ugovorom o zajmu zajmodavac „Balkantron“ DOO iz Paraćina, daje zajmoprimcu „Čokolend“ AD iz Paraćina, zajam u iznosu od **6.000.000.00** dinara. ✓

Član 2.

Zajmodavac „Balkantron“ DOO iz Paraćina, će isplatiti iznos iz člana 1. ugovora sa svog tekućeg računa, zajmoprimcu „Čokolend“ AD iz Paraćina, na tekući račun 340-11012491-75 na dan potpisivanja ovog ugovora.

Član 3.

Zajam se daje do 28.11.2017. godine.
Zajmoprimac je dužan vratiti u ugovorenom roku novčani iznos koji je primio.
Na ugovoreni zajam zajmoprimac ne plaća kamatu, obzirom da je zajam prijateljska pozajmica zajmodavca zajmoprimcu.
Zajmoprimac može odustati od ugovora pre nego što mu zajmodavac uplati novčani iznos.

Član 4.

U slučaju spora nadležan je Privredni sud u Beogradu.

Član 5.

Ovaj ugovor je sačinjen u dva istovetna primerka, od kojih svaka od ugovorenih strana zadržava po jedan primerak.

ZAJMODAVAC:

Jovanović Violeta



UGOVOR O ZAJMU

Zaključen 28.11.2016.godine u Paraćinu

1. "Balkantron" DOO, Naselje 7 juli bb, Paracin, PIB 101094878 koji zastupa vladeta Jovanovic kao zajmodavac
2. „Cokolend,, AD, Đurađa Brankovića 11, Paraćin, PIB 102015476 koji zastupa Stanica Petrović kao zajmoprimac

Član 1.

Ovim ugovorom o zajmu, zajmodavac "Balkantron" DOO, Naselje 7 juli bb, Paracin, daje zajmoprimcu „Cokolend,, AD, Đurađa Brankovića 11, Paraćin, zajam u iznosu od 1 100.000,00 dinara.

Član 2.

Zajmodavac "Balkantron" DOO, Naselje 7 juli bb, Paracin, će isplatiti iznos iz člana 1. ugovora sa svog tekućeg računa, zajmoprimcu „Cokolend,, AD, Đurađa Brankovića 11, Paraćin na tekući račun na dan potpisivanja ovog ugovora.

Član 3.

Zajam se daje do 27.11.2017. godine. Zajmoprimac je duzan vratiti u ugovoreni roku novčani iznos koji je primao, a najkasnije do 27.11.2017.godine. Na ugovoreni zajam zajmoprimac ne plaća kamatu, obzirom da je zajam prijateljske pozajmica zajmodavca zajmoprimcu, u cilju uspešnije buduće poslovne saradnje. Zajmoprimac može odustati od ugovora pre nego sto mu zajmodavac uplati novčani iznos.

Član 4.

Zajmoprimac može vratiti zajam i pre roka odredjenog za vraćanje, ali je duzan obavestiti zajmodavca na vreme.

Član 5.

U slučaju spora nadležan je Privredni sud u Beogradu.

Član 6.

Ovaj ugovor je sačinjen u (2) dva istovetna primerka, od kojih svaka od ugovornih strana zadržava po jedan primerak.

U Paraćinu 28.11.2016. godine

Zajmodavac
Jovanović

Zajmoprimac

UGOVOR O ZAJMU

Zaključen 28.11.2016.godine u Paraćinu

1. "Balkantron" DOO, Naselje 7 juli bb, Paraćin, PIB 101094878 koji zastupa Violeta Jovanovic kao zajmodavac

2. „Cokolend„ AD, Đurađa Brankovića 11, Paraćin, PIB 102015476 koji zastupa Stanica Petrović kao zajmoprimac

Član 1.

Ovim ugovorom o zajmu, zajmodavac "Balkantron" DOO, Naselje 7 juli bb, Paraćin, daje zajmoprimcu „Cokolend„ AD, Đurađa Brankovića 11, Paraćin, zajam u iznosu od 1.100.000,00 dinara

Član 2.

Zajmodavac "Balkantron" DOO, Naselje 7 juli bb, Paraćin, će isplatiti iznos iz člana 1. ugovora sa svog tekućeg računa, zajmoprimcu „Cokolend„ AD, Đurađa Brankovića 11, Paraćin na tekući račun na dan potpisivanja ovog ugovora.

Član 3.

Zajam se daje do 27.11.2017. godine. Zajmoprimac je dužan vratiti u ugovorenom roku novčani iznos koji je primao, a najkasnije do 27.11.2017.godine.

Na ugovoreni zajam zajmoprimac ne plaća kamatu, obzirom da je zajam prijateljska pozajmica zajmodavca zajmoprimcu, u cilju uspješnije buduće poslovne saradnje.

Zajmoprimac može odustati od ugovora pre nego sto mu zajmodavac uplati novčani iznos.

Član 4.

Zajmoprimac može vratiti zajam i pre roka određenog za vraćanje, ali je dužan obavestiti zajmodavca na vreme.

Član 5.

U slučaju spora nadležan je Trgovinski sud u Kragujevcu.

Član 6.

Ovaj ugovor je sačinjen u (2) dva istovetna primerka, od kojih svaka od ugovorenih strana zadržava po jedan primerak.

U Paraćinu 28.11.2016. godine

Zajmodavac

Balkantron
D.O.O.
PARAĆIN

Zajmoprimac



A.D. "Cokolend"
PARAĆIN

UGOVOR O ZAJMU

Zaključen dana 27.04.2016. godine

Zaključen između:

1. „Čokolend“ AD, Đurađa Brankovića 11, Paraćin, koga zastupa direktor Stanica Petrović, matični broj 07638876, PIB 102015476 kao zajmoprimac

2. „Panpanonik“ DOO, Naselje 7. Juli bb, Paraćin, koga zastupa Dobrivoje Jovanović, matični broj 20255366, PIB 104877574 kao zajmodavac

Član 1.

Ovim ugovorom o zajmu zajmodavac „Panpanonik“ DOO iz Paraćina, daje zajmoprimcu „Čokolend“ AD iz Paraćina, zajam u iznosu od 1.219.000,00 dinara.

Član 2.

Zajmodavac „Panpanonik“ DOO iz Paraćina, će isplatiti iznos iz člana 1. ugovora sa svog tekućeg računa, zajmoprimcu „Čokolend“ AD iz Paraćina, na tekući račun na dan potpisivanja ovog ugovora.

Član 3.

Zajam se daje do 26.04.2017.

Zajmoprimac je dužan vratiti u ugovorenom roku novčani iznos koji je primio.

Na ugovoreni zajam zajmoprimac ne plaća kamatu, obzirom da je zajam prijateljska pozajmica zajmodavca zajmoprimcu.

Zajmoprimac može odustati od ugovora pre nego što mu zajmodavac uplati novčani iznos.

Član 4.

U slučaju spora nadležan je Privredni sud u Beogradu.

Član 5.

Ovaj ugovor je sačinjen u dva istovetna primerka, od kojih svaka od ugovorenih strana zadržava po jedan primerak.

ZAJMODAVAC:

D. Jovanović

ZAJMOPRIMAC:

Čokolend

UGOVOR O ZAJMU
Zaključen dana 29.03.2016. godine

A.D. „Čokolend“
BROJ 1055
29 03 20 16
P.C.N.

Zaključen između:

1. „Čokolend“ AD, Đurada Brankovića 11, Paraćin, koga zastupa direktor Stanica Petrović, kao zajmoprimac
2. „Panpanonik“ DOO, Naselje 7 juli bb, Paraćin, koga zastupa Dobrivoje Jovanović, kao zajmodavac

Član 1.

Ovim ugovorom o zajmu zajmodavac „Panpanonik“ DOO iz Paraćina, daje zajmoprimcu „Čokolend“ AD iz Paraćina, zajam u iznosu od **30.000,00** dinara. ✓

Član 2.

Zajmodavac „Panpanonik“ DOO iz Paraćina, će isplatiti iznos iz člana 1. ugovora sa svog tekućeg računa, zajmoprimcu „Čokolend“ AD iz Paraćina, na tekući račun 340-11012491-75 na dan potpisivanja ovog ugovora.

Član 3.

Zajam se daje do 29.03.2017.

Zajmoprimac je dužan vratiti u ugovorenom roku novčani iznos koji je primio.

Na ugovoreni zajam zajmoprimac ne plaća kamatu, obzirom da je zajam prijateljska pozajmica zajmodavca zajmoprimcu.

Zajmoprimac može odustati od ugovora pre nego što mu zajmodavac uplati novčani iznos.

Član 4.

U slučaju spora nadležan je Privredni sud u Beogradu.

Član 5.

Ovaj ugovor je sačinjen u dva istovetna primerka, od kojih svaka od ugovorenih strana zadržava po jedan primerak.

ZAJMODAVAC:



ZAJMOPRIMAC:



UGOVOR O ZAJMU
Zaključen dana 28.03.2016. godine

A.D. „Čokolend“
28.03.2016
1041/11
2016
CIN

Zaključen između:

1. „Čokolend“ AD, Đurađa Brankovića 11, Paraćin, koga zastupa direktor Stanica Petrović, kao zajmoprimac
2. „Panpanonik“ DOO, Naselje 7 juli bb, Paraćin, koga zastupa Dobrivoje Jovanović, kao zajmodavac

Član 1.

Ovim ugovorom o zajmu zajmodavac „Panpanonik“ DOO iz Paraćina, daje zajmoprimcu „Čokolend“ AD iz Paraćina, zajam u iznosu od **1.800.000,00** dinara.

Član 2.

Zajmodavac „Panpanonik“ DOO iz Paraćina, će isplatiti iznos iz člana 1. ugovora sa svog tekućeg računa, zajmoprimcu „Čokolend“ AD iz Paraćina, na tekući račun 340-11012491-75 na dan potpisivanja ovog ugovora.

Član 3.

Zajam se daje do 28.03.2017.

Zajmoprimac je dužan vratiti u ugovorenom roku novčani iznos koji je primio.

Na ugovoreni zajam zajmoprimac ne plaća kamatu, obzirom da je zajam prijateljska pozajmica zajmodavca zajmoprimcu.

Zajmoprimac može odustati od ugovora pre nego sto mu zajmodavac uplati novčani iznos.

Član 4.

U slučaju spora nadležan je Privredni sud u Beogradu.

Član 5.

Ovaj ugovor je sačinjen u dva istovetna primerka, od kojih svaka od ugovorenih strana zadržava po jedan primerak.

ZAJMODAVAC:

D. Jovanović

ZAJMOPRIMAC:



UGOVOR O ZAJMU
Zaključen dana 29.02.2016. godine

A.D. „Čokolend“
Brol: 664
29 02 2016

Zaključen između:

1. „Čokolend“ AD, Đurada Brankovića 11, Paraćin, koga zastupa direktor Stanica Petrović, kao zajmoprimac
2. „Panpanonik“ DOO, Naselje 7 juli bb, Paraćin, koga zastupa Dobrivoje Jovanović, kao zajmodavac

Član 1.

Ovim ugovorom o zajmu zajmodavac „Panpanonik“ DOO iz Paraćina, daje zajmoprimcu „Čokolend“ AD iz Paraćina, zajam u iznosu od **1.396.000,00** dinara. ✓

Član 2.

Zajmodavac „Panpanonik“ DOO iz Paraćina, će isplatiti iznos iz člana 1. ugovora sa svog tekućeg računa, zajmoprimcu „Čokolend“ AD iz Paraćina, na tekući račun 340-11012491-75 na dan potpisivanja ovog ugovora.

Član 3.

Zajam se daje do 29.02.2017.

Zajmoprimac je dužan vratiti u ugovorenom roku novčani iznos koji je primio.

Na ugovoreni zajam zajmoprimac ne plaća kamatu, obzirom da je zajam prijateljska pozajmica zajmodavca zajmoprimcu.

Zajmoprimac može odustati od ugovora pre nego što mu zajmodavac uplati novčani iznos.

Član 4.

U slučaju spora nadležan je Privredni sud u Beogradu.

Član 5.

Ovaj ugovor je sačinjen u dva istovetna primerka, od kojih svaka od ugovorenih strana zadržava po jedan primerak.

ZAJMODAVAC:

D. Jovanović

A.D. „Čokolend“
ZAJMOPRIMAC:
„Čokolend“
PARAĆIN

UGOVOR O ZAJMU
Zaključen dana 12.02.2016. godine

A.D. „Čokolend“
Brol 466
12.02.2016 god.
PARAČIN

Zaključen između:

1. „Čokolend“ AD, Đurađa Brankovića 11, Paraćin, koga zastupa direktor Stanica Petrović, kao zajmoprimac
2. „Panpanonik“ DOO, Naselje 7 juli bb, Paraćin, koga zastupa Dobrivoje Jovanović, kao zajmodavac

Član 1.

Ovim ugovorom o zajmu zajmodavac „Panpanonik“ DOO iz Paraćina, daje zajmoprimcu „Čokolend“ AD iz Paraćina, zajam u iznosu od **4.750.000,00** dinara.

Član 2.

Zajmodavac „Panpanonik“ DOO iz Paraćina, će isplatiti iznos iz člana 1. ugovora sa svog tekućeg računa, zajmoprimcu „Čokolend“ AD iz Paraćina, na tekući račun 340-11012491-75 na dan potpisivanja ovog ugovora.

Član 3.

Zajam se daje do 12.02.2017.

Zajmoprimac je dužan vratiti u ugovorenom roku novčani iznos koji je primio.

Na ugovoreni zajam zajmoprimac ne plaća kamatu, obzirom da je zajam prijateljska pozajmica zajmodavca zajmoprimcu.

Zajmoprimac može odustati od ugovora pre nego što mu zajmodavac uplati novčani iznos.

Član 4.

U slučaju spora nadležan je Privredni sud u Beogradu.

Član 5.

Ovaj ugovor je sačinjen u dva istovetna primerka, od kojih svaka od ugovorenih strana zadržava po jedan primerak.

ZAJMODAVAC:
PANPANONIK
PARAČIN
D. Jovanović

ZAJMOPRIMAC:
A.D. „Čokolend“
PARAČIN

UGOVOR O ZAJMU

Zaključen dana 15.07.2016. godine

Zaključen između:

1. „Čokolend“ AD, Đurađa Brankovića 11, Paraćin, koga zastupa direktor Stanica Petrović, kao zajmoprimac
2. „Panpanonik“ DOO, Naselje 7 juli bb, Paraćin, koga zastupa Dobrivoje Jovanović, kao zajmodavac

Član 1.

Ovim ugovorom o zajmu zajmodavac „Panpanonik“ DOO iz Paraćina, daje zajmoprimcu „Čokolend“ AD iz Paraćina, zajam u iznosu od **400.000,00** dinara. ✓

Član 2.

Zajmodavac „Panpanonik“ DOO iz Paraćina, će isplatiti iznos iz člana 1. ugovora sa svog tekućeg računa, zajmoprimcu „Čokolend“ AD iz Paraćina, na tekući račun 340-11012491-75 na dan potpisivanja ovog ugovora.

Član 3.

Zajam se daje do 14.07.2017.

Zajmoprimac je dužan vratiti u ugovorenom roku novčani iznos koji je primio.

Na ugovoreni zajam zajmoprimac ne plaća kamatu, obzirom da je zajam prijateljska pozajmica zajmodavca zajmoprimcu.

Zajmoprimac može odustati od ugovora pre nego sto mu zajmodavac uplati novčani iznos.

Član 4.

U slučaju spora nadležan je Privredni sud u Beogradu.

Član 5.

Ovaj ugovor je sačinjen u dva istovetna primerka, od kojih svaka od ugovorenih strana zadržava po jedan primerak.

 ZAJMODAVAC:



 ZAJMOPRIMAC:

UGOVOR O ZAJMU

Zaključen dana 28.06.2016. godine

Zaključen između:

1. „Čokolend“ AD, Đurada Brankovića 11, Paraćin, koga zastupa direktor Stanica Petrović, matični broj 07638876, PIB 102015476 kao zajmoprimac

2. „Panpanonik“ DOO, Naselje 7. Juli bb, Paraćin, koga zastupa Dobrivoje Jovanović, matični broj 20255366, PIB 104877574 kao zajmodavac

Član 1.

Ovim ugovorom o zajmu zajmodavac „Panpanonik“ DOO iz Paraćina, daje zajmoprimcu „Čokolend“ AD iz Paraćina, zajam u iznosu od 2.000.000,- dinara.

Član 2.

Zajmodavac „Panpanonik“ DOO iz Paraćina, će isplatiti iznos iz člana 1. ugovora sa svog tekućeg računa, zajmoprimcu „Čokolend“ AD iz Paraćina, na tekući račun na dan potpisivanja ovog ugovora.

Član 3.

Zajam se daje do 27.06.2017.

Zajmoprimac je dužan vratiti u ugovorenom roku novčani iznos koji je primio.

Na ugovoreni zajam zajmoprimac ne plaća kamatu, obzirom da je zajam prijateljska pozajmica zajmodavca zajmoprimcu.

Zajmoprimac može odustati od ugovora pre nego što mu zajmodavac uplati novčani iznos.

Član 4.

U slučaju spora nadležan je Privredni sud u Beogradu.

Član 5.

Ovaj ugovor je sačinjen u dva istovetna primerka, od kojih svaka od ugovorenih strana zadržava po jedan primerak.

ZAJMODAVAC:

D. Jovanović

ZAJMOPRIMAC:

Stanica Petrović
